

Харківська державна зооветеринарна академія
Федерація мисливського собаківництва України

ОСНОВИ ДРЕСИРУВАННЯ ТА ВИПРОБУВАННЯ МИСЛИВСЬКИХ СОБАК

Навчальний посібник

*Затверджено
Вченою радою Харківської державної зооветеринарної академії
як навчальний посібник*

Харків, 2019

УДК 636.7
ББК
К 56

Рецензенти:

А.М. Волох, доктор біологічних наук, професор
(Таврійський державний агротехнологічний університет);
Дмитрієва Ю.Є., експерт Національної категорії
(Федерація мисливського собаківництва України)

*Затверджено до друку Вченою радою
Харківської державної зооветеринарної академії
28 березня 2019 року (протокол №4).*

Коваленко, Б.П.

Основи дресирування та випробування мисливських собак: навчальний посібник / Б.П. Коваленко, З.Г. Дмитрієва, О.Б. Шевченко. -Х.:РВВ ХДЗВА, 2019. –138 с.

Викладено основи направленою вирощування молодняка, основні види подразників та їх використання у різних методах дресирування, основні елементи початкового дресирування; наведено основні методи дресирування мисливських собак, особливості дресирування хортів, гончих, лайок, норних, лягавих собак та спанієлів; розглянуто техніку випробування мисливських собак по кров'яному сліду, підсадному (вол'єрному) кабану та водоплавній птиці.

Для студентів біологічних спеціальностей університетів і аграрних вищих навчальних закладів, коледжів та ліцеїв біологічного спрямування підготовки, експертів мисливського собаківництва та всіх бажаючих, які цікавляться кінологією.

Іл. 39. Бібліогр.: 30.

© Коваленко Б.П., Дмитрієва З.Г., Шевченко О.Б.
© Харківська державна зооветеринарна академія

ЗМІСТ

ВСТУП	7
РОЗДІЛ 1. НАПРАВЛЕНЕ ВИРОЩУВАННЯ МОЛОДНЯКУ	8
1.1. Завдання підготовчого виховання	8
1.2. Рефлекси та інстинкти собаки	9
1.3. Типи нервової діяльності та їх зв'язок з конституцією собаки	9
1.4. Основні помилки при вихованні собаки	11
1.5. Спеціальне оснащення при підготовці собаки до полювання	12
РОЗДІЛ 2. ОСНОВНІ ВИДИ ПОДРАЗНИКІВ ТА ЇХ ВИКОРИСТАННЯ У РІЗНИХ МЕТОДАХ ДРЕСИРУВАННЯ	15
2.1. Основні види подразників	15
2.2. Основні методи дресирування собак	16
2.3. Початкове (домашнє) дресирування	17
2.3.1. Кличка	17
2.3.2. Привчання до свого місця	17
2.3.3. Привчання до ошейника і повідця	18
2.3.4. Привчання не чіпати корм без команди	18
2.3.5. Привчання до намордника	19
РОЗДІЛ 3. ПОЧАТКОВЕ ДРЕСИРУВАННЯ МИСЛИВСЬКИХ СОБАК: ЗАГАЛЬНІ КОМАНДИ ТЕХНІКА ВІДПРАЦЮВАННЯ КОМАНД	20
3.1. Привчання підходити по команді і сигналу. Команда «До мене!» ...	20
3.2. Привчання до пошуку і подачі іграшки і поноски. Команда «Подай!», «Апорт!»	20
3.3. Привчання ходити поруч. Команда «Поруч!»	21
3.4. Привчання стояти на місці. Команда «Стояти!»	22
3.5. Привчання сідати по команді. Команда «Сидіти!»	23
3.6. Привчання лягати по команді. Команда «Лежати!»	23
3.7. Навчання руху в заданому напрямі. Команда «Туди!»	25
РОЗДІЛ 4. ПОЧАТКОВЕ ДРЕСИРУВАННЯ СОБАК РІЗНИХ ПОРІД	26
4.1. Особливості початкового дресирування хортів	26
4.2. Особливості початкового дресирування гончаків	26
4.3. Особливості початкового дресирування лайок	26
4.4. Особливості початкового дресирування нірних	27
4.4.1. Привчання до рюкзаку	27
4.4.2. Привчання до труби	27
4.5. Специфічні елементи дресирування	27
РОЗДІЛ 5. МЕТОДИ ДРЕСИРУВАННЯ МИСЛИВСЬКИХ СОБАК	29
5.1. Механічний метод	29
5.2. Смако-заохочувальний метод	30
5.3. Контрастний метод	30
5.4. Наслідувальний метод	31
5.5. Ігровий метод дресирування	31
5.6. Прийоми дресирування	32
5.7. Сутність і різновиди спеціального дресирування	33

РОЗДІЛ 6. ОСОБЛИВОСТІ ДРЕСИРУВАННЯ ХОРТІВ	34
6.1. Висворювання одного хорта	34
6.2. Рух пари і більше хортів з пішим борзятником.	35
6.2.1. Рух пари хортів	35
6.2.2. Рух трьох (чотирьох) хортів	35
6.3. Рух зграї хортів з кінним борзятником	35
6.3.1. Відпрацювання руху одного хорта з кінним борзятником	36
6.3.2. Відпрацювання руху пари хортів (зграї) з кінним борзятником	36
6.4. Навчання хортів вільному пошуку поблизу борзятника	36
6.5. Навчання хортів не чіпати домашніх тварин і птахів	37
6.5.1. Відпрацювання навички не чіпати домашніх тварин з одним хортом	37
6.5.2. Відпрацювання навички не чіпати домашніх тварин зграєю хортів .	37
6.6. Притравка молодого хорта	38
6.6.1. Притравка по підсадному зайцю (кролю)	38
6.6.2. Притравка по підсадній лисиці	38
РОЗДІЛ 7. ОСОБЛИВОСТІ СПЕЦІАЛЬНОГО ДРЕСИРУВАННЯ ГОНЧИХ	40
7.1. Приїздка гончих собак	40
7.1.1. Навчання смичка стояти на місці	40
7.1.2. Навчання зграї стояти на місці	40
7.1.3. Навчання смичка гончих ходити поруч з вижлятником	41
7.1.4. Навчання зграї гончих ходити поруч з доїжджачим	41
7.2. Нагонка (притравка) гончих собак	42
РОЗДІЛ 8. ОСОБЛИВОСТІ СПЕЦІАЛЬНОГО ДРЕСИРУВАННЯ ЛАЙОК	45
8.1. Натаска лайок	45
8.1.1. Натаска лайок по боровій дичині	45
8.1.2. Натаска лайок по водоплавній дичині	45
8.1.3. Натаска лайки по білці	46
8.2. Притравка лайок	48
8.2.1. Притравка лайок по лося і оленю	48
8.2.2. Притравка лайок по підсадному ведмедю	49
8.2.3. Притравка лайок по підсадному кабану	50
РОЗДІЛ 9. ОСОБЛИВОСТІ СПЕЦІАЛЬНОГО ДРЕСИРУВАННЯ НОРНИХ ПОРІД СОБАК	51
9.1. Притравка норних порід	51
9.1.1. Притравка в штучних норах	51
9.1.2. Притравка в природних норах	55
9.1.3. Притравка норних по кабану	56
9.2. Натаска норних порід по водоплавної та іншій пернатій дичині	56
РОЗДІЛ 10. ОСОБЛИВОСТІ СПЕЦІАЛЬНОГО ДРЕСИРУВАННЯ ЛЯГАВИХ СОБАК І СПАНІЄЛІВ	57
10.1. Натаска острівних лягавих	57
10.1.1. Пошук човником	57

10.1.2. Привчання до стійки	59
10.1.3. Знайомство з мисливськими угіддями	60
10.1.4. Натаска по болотній і луговий дичині	60
10.1.5. Натаска по польовій дичині	62
10.1.6. Натаска по боровій дичині	64
10.2. Особливості натаски континентальних лягавих	67
10.3. Притравка континентальних лягавих для роботи по звіру	68
10.4. Особливості спеціального дресирування спанієлів	69
10.4.1. Натаска спанієлів	69
10.4.2. Притравка спанієлів	70
РОЗДІЛ 11. ВИПРОБУВАННЯ МИСЛИВСЬКИХ СОБАК ПО	
КРОВ'ЯНОМУ СЛІДУ	71
11.1. Об'єкти, умови і особливості проведення випробувань	71
11.2. Методика прокладки кров'яного сліду	72
11.3. Методика оцінки мисливських якостей собак на випробуваннях	72
11.4. Методика оцінки спеціальних показників мисливських якостей	73
11.4.1. Чуття	73
11.4.2. Пошук	73
11.4.3. Доповідь (анонсування)	74
11.4.4. Відношення до убитого звіра	74
11.4.5. Слухняність	75
11.5. Причини зняття собак з випробувань	75
11.6. Деякі відмінності проведення змагань по кров'яному сліду	75
РОЗДІЛ 12. ВИПРОБУВАННЯ МИСЛИВСЬКИХ СОБАК ПО	
ПІДСАДНОМУ (ВОЛ'ЄРНОМУ) КАБАНУ	77
12.1. Об'єкт випробувань	77
12.2. Умови і особливості проведення випробувань	77
12.3. Мисливські якості, що оцінюються на випробуваннях	78
12.4. Методика проведення загальної оцінки результатів випробувань	78
12.5. Методика оцінки спеціальних показників мисливських якостей	79
12.5.1. Чуття	79
12.5.2. Пошук	79
12.5.3. Сміливість і злісність	80
12.5.4. В'язкість	80
12.5.5. Майстерність атаки	81
12.5.6. Спритність	81
12.5.7. Слухняність	81
12.5.8. Злагодженість в роботі пари	82
12.6. Причини зняття собак з випробувань	82
РОЗДІЛ 13. ВИПРОБУВАННЯ МИСЛИВСЬКИХ СОБАК ПО	
ВОДОПЛАВНІЙ ПТИЦІ	84
13.1. Об'єкти випробувань, умови і особливості їх проведення	84
13.2. Мисливські якості, що оцінюються на випробуваннях	84
13.3. Оцінка результатів випробувань	85
13.4. Вимоги до оцінки спеціальних показників мисливських якостей	85

13.4.1. Чуття.....	85
13.4.2. Пошук.....	86
13.4.3. Наполегливість в роботі.....	86
13.4.4. В'язкість.....	86
13.4.5. Подача убитого або раненого птаха.....	87
13.4.6. Слухняність.....	87
13.5. Зняття собак з випробувань.....	87
РОЗДІЛ 14. ЗМАГАННЯ	89
РЕКОМЕНДОВАНА ЛІТЕРАТУРА	90

РОЗДІЛ 1 НАПРАВЛЕНЕ ВИРОЩУВАННЯ МОЛОДНЯКУ

1.1. Завдання підготовчого виховання

У вихованні собаки виділяють два періоди: підготовчий і основний курс дресирування. Завдання підготовчого виховання — навчити цуценя правильно поводитися серед інших собак, з матір'ю, своїми братами і сестрами, а потім і серед людей, прищепити йому загальноприйнятні норми поведінки і дружби.

Виховання цуценяти можна умовно розділити на три фази:

- ❖ Перша фаза - проходить до відлучення від матері. Цуценя повинен засвоїти, що являють собою його брати і сестри, усвідомити права та обов'язки кожного члена цього колективу, а також навчитися їх виконувати. Він повинен навчитися грати, нападати і захищатися, добувати корм, але в той же самий час і відучитися від впертості та егоїзму. Якщо поспостерігати за сукою, яка виховує своїх цуценят, то видно, що вона з великою любов'ю і умінням навчає їх ігор, веселощів, жвавості, але якщо потрібно, то досить різко карає за кожную провину.
- ❖ Друга фаза виховання цуценяти - починається після відлучення від матері. Як правило, це відбувається у віці 6-8 тижнів. Цуценя необхідно навчити правилам життя поруч з людиною. Вночі він не повинен скиглити, повинен спати тільки на своїй лежанці, не справляти нужду де попало, не гризти взуття, інші речі і предмети в будинку, справляти нужду в один і той же час в одному і тому ж місці, не просити їжу зі столу господаря, не лизати в обличчя дітей тощо.
- ❖ Третя фаза виховання - починається прогулянки. Цуценя повинен звикнути ходити на повідку, нічого не підбирати з землі, його слід відучити лякати людей і тварин, він повинен розуміти команди «фу!» і «до мене!», якщо бігає без повідка.

Дресирування мисливських собак - процес їх виховання і навчання від народження до зрілого віку. В результаті такого виховання собаки набувають не лише навиків, необхідних на полюванні, але і всі ті, які необхідні в повсякденному «веденні і існуванні поряд з людиною». Метою дресирування будь-якого мисливського собаки є навчання її навикам, необхідним для її прийнятної поведінки серед людей, при спілкуванні з домашніми тваринами, удома, в полі, в лісі, в мисливських угіддях, і, звичайно ж, виконання нею своїх обов'язків на полюванні. Дресирування мисливських собак проводиться поетапно - від простого навчання до складного.

Успіх навчання залежить від здібностей собаки, рис її вдачі, спадкових і придбаних в процесі дресирування, від стану її психіки, здібностей і кваліфікації дресирувальника.

1.2. Рефлекси та інстинкти собаки

Собака, як живий організм, постійно піддається діям зовнішнього середовища і її умов і відповідним чином реагує на них.

Дії зовнішнього середовища на організм називають подразниками. Дії собаки у відповідь на дії подразників називають рефлексами або реакціями. Вони можуть бути простими і складними. Простий рефлекс є реакцією на зовнішній подразник лише однією частиною організму (орган, тканина тощо). Складний рефлекс - реакція на зовнішній подразник всього організму.

Рефлекси підрозділяють на безумовні та умовні:

- ❖ Безумовними називають природжені рефлекси, що виявляються у кожного собаки. До них відносять, наприклад, простий рефлекс смоктання у новонародженого цуценя.
- ❖ Умовними називають рефлекси, придбані собакою в процесі свого життя під впливом факторів зовнішнього середовища.

Складні умовні рефлекси є придбаними, виробленими собакою в процесі її життя. Вироблення умовних рефлексів і їх закріплення досягаються в результаті постійного і наполегливого дресирування. Дії собаки, вироблені нею і закріплені багатократним повторенням до автоматичного виконання прийнято називати навичками.

Сила прояву, стійкість якого-небудь інстинкту або переважання одне над іншим у конкретного собаки можуть або сприяти її навчанню і використанню, або перешкоджати їм.

У собак виділяють такі основні складні інстинкти, — орієнтування, харчовий, оборонний, статевий, батьківський, мисливський:

- орієнтовний інстинкт - здатність собаки на полюванні точно реагувати на запахи і шуми і, залежно від розвитку такого інстинкту, краще або гірше знаходити дичину.
- оборонний інстинкт - проявляється у вигляді активно-оборонного і пасивно-оборонного. Собака з активно оборонною реакцією сміливий, не лякається незнайомих предметів, незнайомої обстановки, пострілів і тому подібне
- харчовий інстинкт - сильно впливає на поведінку собаки, і тому заохочення їжею при навчанні є потужним засобом закріплення умовних рефлексів.
- статевий інстинкт у суки в період тічки заглушає всі інші, і вона стає неслухняною, у неї притупляється багато хто інші реакції. Пси, що виявилися поблизу такої суки, абсолютно забувають про все, окрім неї. Всі інші їх інстинкти повністю заглушені.
- мисливський інстинкт виражається у намаганні добування звіра одним із способів, притаманних даній породі.

Всі інстинкти є спадковими, але формуються вони під значним впливом умов і методів виховання і навчання.

1.3. Типи нервової діяльності та їх зв'язок з конституцією собаки

Нервова система умовно характеризується протіканням двох основних

процесів - збудження і гальмування:

- збудження - процес виникнення у собаки під дією зовнішніх і внутрішніх подразників умовних рефлексів і прояву у відповідь безумовних рефлексів.
- гальмування - процес згасання або затримки прояву умовних і безумовних рефлексів під впливом зовнішніх і внутрішніх подразників.

Вища нервова діяльність тварини характеризується мірою легкості, з якою збудження змінюється гальмуванням. Якщо процес проходить швидко, то собака рухливого характеру, якщо повільно, то млявого.

З врахуванням сили, врівноваженості і рухливості збудливого і гальмівного процесів в нервовій системі виділено чотири типи нервової діяльності:

- ❖ сильний, неврівноважений (нестримний), збудливий, рухливий тип (холеричний) - процеси збудження у таких тварин переважають над процесами гальмування. Собаки такого типа рухливі, енергійні, швидко і надійно засвоюють необхідні навички, що викликають збудження нервової системи. Проте дії, пов'язані з гальмуванням нервової системи, витримкою, терпінням, заборонними командами, засвоюються ними слабо.
- ❖ сильний, врівноважений, рухливий тип (сангвінічний) - собаки такого типа живі і енергійні, спокійно реагують на навколишнє оточення, правильні реакції і навички при дресируванні і на полюванні виробляються у них швидко, зберігаються надовго і міцно.
- ❖ сильний, врівноважений, спокійний тип (флегматичний) - процеси збудження і гальмування характеризуються хорошою силою, але малою рухливістю, тобто зміна збудження і гальмування сповільнена. Зовні собаки такого типа здаються малорухливими. Але придбані ними навички вельми стійкі, а виконання команд безвідмовне.
- ❖ слабкий, неврівноважений, слабо рухливий тип (меланхолійний) - процеси збудження і гальмування дуже слабкі. Собаки-меланхоліки частенько боязкі, пригнічені. Дресирування їх дуже складне, з непередбачуваним результатом.

У чистому вигляді вказані типи вищої нервової діяльності мисливських собак зустрічаються рідко, Звичайно це якийсь переважаючий тип із захватом особливостей сусідніх типів нервової діяльності.

Під конституцією собак розуміють сукупність анатомо-морфологічних та фізіологічних особливостей організму, що розвинулися під дією спадковості і чинників зовнішнього середовища. Про конституцію тварини судять за типом статури, по розвитку кісткових і м'яких тканин, по їх співвідношенню. Конституційні особливості визначаються спадковими ознаками організму тварин і дією на цей організм умов життєдіяльності і довкілля.

Основних типів конституції собак відомо чотири — щільна, крихка, груба і ніжна:

- Щільна конституція - добре розвинений кістяк і масивна мускулатура. Голова подовженої форми, помірно широка, клиноподібна, з сухими губами. Тулуб з добре розвиненими широкими грудьми і підтягнутим животом. Кінцівки по висоті складають приблизно половину висоти в холці і мають похилі гомілки з добре розвиненими скакальними суглобами. Шкіра помірно товста, еластична, без складок і зморшок.

- Крихка, або сира, конституція – велика, широка голова, відвислі товсті губи, коротка з підвісом шия, масивний широкий тулуб, відносно короткі ноги, в'яла, рихла мускулатура, шкіра із зморшками і складками і сильно розвинена жирова клітковина, що легко відділяється від тіла. Серед мисливських собак такий тип конституції в чистому вигляді не зустрічається.
- Груба конституція - грубий кістяк, міцна масивна мускулатура, широка пропорційна голова, масивний широкий тулуб з розвиненою грудною кліткою, прямо поставлені кінцівки, товста щільна шкіра із складками в області шиї і підвісом знизу голови. Серед мисливських собак такий тип конституції не зустрічається. Він властивий деяким службовим собакам.
- Ніжна конституція - кістяк з різко вираженою витонченістю і витончена мускулатура. Голова вузької форми, з легкою гострою мордою. Тонка натягнута шкіра покрита короткою тонкою шерстю. Тулуб з вузькою, недостатньо глибокими грудьми, що мають плоскі ребра. Живіт різко підтягнутий. Собак мисливських порід з таким типом конституції немає.
- Суха (ніжна-щільна) конституція - добре розвинений міцний, злегка витончений кістяк, довга, сильна, суха, рельєфна мускулатура. Голова витягнутої форми, з гострою мордою, тонкими, сухими, щільно прилеглими до щелеп губами. Тулуб з глибокими грудьми і підтягнутим животом. Кінцівки довгі, з добре сформованими сухими скакальними суглобами. Вважається найбільш пристосованою для швидких переміщень (перегони) протягом довгого часу. Найбільш яскравими представниками собак такого типа конституції є хорти.

1.4. Основні помилки при вихованні собаки

Всі мисливські собаки за віком умовно розділені на чотири вікові групи:

- ❖ цуценята - будь-який собака у віці до десяти місяців;
- ❖ молодша вікова група - з десяти місяців і до півтора року;
- ❖ середня вікова група – від півтора до трьох років;
- ❖ старша вікова група - від трьох до десяти років.

В процесі виховання мисливських собак - від азів і до підготовки безпосередньо до полювання, - можливі неправильні дії дресирувальника, оскільки людина не застрахована від помилок. Їх можна розбити на шість груп.

1. Нерозуміння собакою мови людини. Собака, так само як і інші тварини, не розуміє людську мову, а лише запам'ятовує чергування звуків і інтонацію. Зміна однієї і тієї ж команди, додавання до команди додаткових непотрібних слів, пестливе вимовлення команди, клички є новим звуковим подразником, тому навик вироблятися не буде, а якщо він вже був вироблений, то не виконуватиметься.;
2. Порушення послідовності вживання подразників. Спочатку повинен йти умовний подразник (команда до виконання, звуковий сигнал, жест), потім безумовний подразник - механічний, больовий, смаковий. Порушення послідовності виходить тоді, коли дресирувальник або дуже квапиться, або

вважає можливим нехтувати цим основним правилом. В будь-якому разі умовний рефлекс у дресированого собаки не виробляється, що ще більш дратує дресирувальника і посилює нерозуміння між ним і собакою.

3. Запізнення із застосуванням безумовного подразника - собака виконав команду, а дресирувальник лише збирається шукати в сумці або кишені ласощі. При частому повторенні такої помилки можливе невиконання команди до появи ласощів в руці дресирувальника.;
4. Грубе поводження з собакою - собака боїться дресирувальника, сердиться і огризається. Часто цьому сприяють діти, які під час вигулювання собаки, прагнучи до самоствердження або ради хвастошів перед однолітками, по суті знущаються з собаками.;
5. Надмірна ласка і всепрощення - розбалуваний собака, якому все дозволено, виконуватиме команди і сигнали лише по настрою і вчитиметься лише тому, чому їй хочеться.
6. Раннє припинення навчання навичку - помилка властива початкуючим дресирувальникам. Як тільки собака кілька разів чітко виконав ту або іншу команду, вони припиняють навчання цьому навичку, порахувавши, що собака його засвоїв, і переходять до наступного. Але у собаки ще не виробився автоматизм виконання даної команди, тобто умовний рефлекс.

1.5. Спеціальне оснащення при підготовці собаки до полювання

При проведенні всіх етапів підготовки собаки до полювання дресирувальникові обов'язково знадобиться деяке спеціальне оснащення: різні види ошейників, прості і спеціальні повідці, свисток і ріг для подачі сигналів, спеціальні батоги, поясна або через плече сумка для ласощів, у ряді випадків — засоби пересування.

Ошейники. Відомо декілька їх різновидів:

- ❖ Звичайний шкіряний ошейник з плоского ремня з пряжкою і кільцем для кріплення до нього карабіна повідця.
- ❖ Розімкнений ошейник, що має на кінцях по кільцю для пропускання подовженої металевої або шкіряної петлі, прикріпленої до повідця. Застосовується у разі потреби швидко звільнити собаку від ошейника в польових і інших умовах.
- ❖ Ошейник типа, що самозатягується, «зашморг» з круглого ремня або ланцюжка з кільцем, крізь яке пропущений інший кінець ошейника з кільцем для карабіна. Використовується при необхідності фізичної дії на собаку при дресуванні.
- ❖ Строгий «парфорсний» ошейник з промовцями усередину притупленим металевим Шипом, використовуваний при необхідності сильної больової дії на дорослий собаку при дресуванні і переміщенні з нею.

- ❖ Смичок — два спарених звичайних шкіряних ошийника, сполучених загальним коротким ланцюжком, до якого, у свою чергу, кріпиться карабін повідця. Застосовується для смичка гончаків.
- ❖ Спеціальний ошийник типа простого, але з кільцем для зграї. Використовується як для сосворювання хортів, так і для їх швидкого звільнення від зграї.

Повідці. Повідець — це довга стрічка, виконана з шкіри або міцної плетеної тасьми, інколи ланцюжок.

- Короткий повідець завдовжки до двох метрів з карабіном для кріплення до ошийника на одному кінці і петлею на іншому - використовується для ведення собаки на повідці або при дресируванні поблизу дресирувальника.
- Довгий повідець - має довжину до 5-10 метрів. Застосовується при дресируванні лягавих, лайок, спанієлів, нірних.
- Цок-корда - шнур або плетена міцна тасьма завдовжки 20-25 метрів з карабіном для кріплення до ошийника на одному кінці і петлею для руки - на іншому. Використовується при спеціальному дресируванні лягавих собак.
- Погон (або згряя) — шкіряний міцний повідок вільною довжиною 4-5 метрами для пішого борзятника і 6-7 і більше метрів для кінного. Він має на одному кінці велику петлю, яка надівається через плече борзятника, і на іншому — малу, завдовжки 5-7 сантиметрів, розрізну петлю для утримування її рукою. Пропускається через кільця ошийників зграї хортів і для їх звільнення палець просто вільно відпускають. Під натиском зграї собак кільця ошийників з погона зісковзують, і собаки звільняються.

Намордник. При поїздках у громадському транспорті і в деяких інших випадках необхідні намордники. Для мисливських собак застосовують лише шкіряні намордники різних видів і фасонів. Намордником слід обзаводитися лише після досягнення собакою шестимісячного віку, коли розміри морди стабілізувалися.

Засоби подачі звукових сигналів. Верхня межа діапазону сприйманих мисливською собакою звуків лежить вище за поріг чутності людського вуха в 20 кГц. Тому доцільно використовувати так звані ультразвукові свистки. Для людини вони будуть нечутні, а собака на них реагуватиме. Головне, аби сила звуку була значною і він чувся на значній відстані.

При дресируванні лягавих, спанієлів, лайок і нірних використовується однотонний свисток, при дресируванні гончаків і хортів — мисливський ріг.

Свисток має бути звучним, бажано високих тонів, без вібруючого, як в міліційних свистках, елементу, виконаним з рогу, пластмаси або металу.

Мисливський ріг може мати форму півмісяця з розтрубом на одному кінці і мундштуком на іншому, або ж мати коліно у вигляді кільця з розтрубом на одному кінці і мундштук на іншому. Більшість гончатників і борзятників віддають перевазі форму півмісяця. В цьому випадку він менше заважає борзятнику при русі. Його зазвичай носять на ремені через ліве плече на правому

боці розтрубом назад.

Засоби покарання собак. При дресируванні лягавих, спанієлів, нірних зазвичай обмежуються лише прутиком лози, і то швидше як засобом психологічного залякування. Дресирування деяких лайок, особливо східно-сибірських, а також гончаків вимагає наявності батога. Батіг зазвичай виконується з обплетеним шкірою пужалном і шкіряним же батогом. При приїзді декількох гончаків число батогів має бути по числу помічників доїзжачого.

При висворюванні хортів обов'язкова наявність арапника. Арапник є спеціальним батогом з довгим, до 50 сантиметрів, пужалном. В кінці рукоятки є петля для надягання на руку. Нижче за підставу петлі в рукоятку вправляється досить важка свинцева шишка, якою при необхідності можна прибити звіра. До тонкої частини пужална кріпиться плетений ремінь завдовжки до 70 сантиметрів, що стоншується до кінця. Кінчик ременя зазвичай прикрашений тонкою ремінною кистю або гроном кінського волосся.

Сумки для ласощів або підкормки. Сумка для ласощів може мати довільні розміри і форму. Для одиночного собаки сумка зазвичай поменше і носить на поясну ремені, а для смичка або зграї сумка буде розміром більше і носить через плече. Поважно лише передбачити в ній два або більш за відділення для різних ласощів і кришку, що захищає вміст від опадів і падаючого при русі серед високої рослинності сміття. Матеріал, з якого вона виготовлена, має бути міцним, але легким.

Як додаткове оснащення можуть виступати: рогатка, фляга з водою тощо.

Контрольні питання

1. Вкажіть поняття «дресируванням мисливських собак».
2. Вкажіть наукову основу всіх методик виховання і дресирування мисливських собак.
3. Вкажіть сутність безумовних та умовних рефлексів.
4. Вкажіть основні типи нервової діяльності.
5. Типи конституції мисливських собак.
6. Вкажіть умовні подразниками, які використовуються при дресируванні собак.
7. Дайте характеристику вікових груп собак.
8. Вкажіть типи реакцій собаки на умовні подразники.
9. Вкажіть основні помилки дресирвальника при вихованні мисливського собаки.
10. Вкажіть оснащення, необхідне при дресируванні, та їх використання.

РОЗДІЛ 2

ОСНОВНІ ВИДИ ПОДРАЗНИКІВ ТА ЇХ ВИКОРИСТАННЯ У РІЗНИХ МЕТОДАХ ДРЕСИРУВАННЯ

2.1. Основні види подразників

Всі подразники, що застосовуються при вихованні та дресируванні мисливського собаки, можна розділити на:

- умовні подразники;
- безумовні подразники.

Умовними подразниками будуть команди, що подаються собаці в процесі дресирування.

До таких умовних подразників відносяться:

- ❖ *Словесна команда* — це окреме слово або декілька слів, вимовлених дресирувальником або мисливцем, для виконання собакою тієї або іншої дії. Команда завжди виголошується з чітко вираженою інтонацією ласки, наказу або погрози.
 - Інтонація ласки використовується для заохочення або похвали собаки.
 - Інтонація наказу переслідує мету здійснення собакою якої-небудь певної дії і виголошується чітко, неголосно, в наказовій формі.
 - Інтонація погрози використовується лише в заборонних командах або при невиконанні собакою команди.
- ❖ *Жест* - це команда, що подається рухом або положенням рук або корпусу дресирувальника або мисливця.
- ❖ *Звуковий сигнал* — це команда, що подається свистом губами, клацанням пальцями, за допомогою свистка або мисливського рогу.

Безумовні подразники застосовують найчастіше на початковому етапі при навчанні собаки якомусь навичку. Ці подразники бувають двох видів:

- механічні подразники - натягнення або ривок повідця, натискання на спину, холку, крижі собаки, поштовх собаки, удар прутиком;
- смакові подразники - любимі собакою ласощі: шматочок м'яса, бублика, булочки, сухар, грінка і тощо. Особливо ефективна дія смакового подразника до годівлі собаки або після годівлі через дві і більше години.

Основними засобами дії на собаку при дресируванні вважаються заохочення, примус і заборона.

Заохочення — це міра похвали собаки за виконання нею наказу мисливця. На початковій стадії дресирування словесними заохоченнями мають бути принаймні три дії дресирувальника — вигук «Добре!», погладжування рукою і дача ласощів. При цьому особливо важливо, щоб заохочувальний вигук негайно ж підкріплювався дачею ласощів. Через деякий час собака звикне до приємного смакового відчуття після вигуку «Добре!», і один лише вигук на неї впливатиме

так само. При дресируванні потрібно пам'ятати, що схвалення дій собаки заохоченням підсилює її довіру до дресувальника і сприяє зміцненню прихильності до нього.

Примус необхідно використовувати лише тоді, коли собака з якоїсь причини не виконує свідомо відому і раніше неодноразово виконувану нею команду. Як початкова міра примусу обов'язково використовують повторення команди загрозливим тоном, може, гучнішим голосом, і не один раз. Якщо і це не допомагає, то використовують фізичну дію механічними подразниками. Захоплення дресувальника заходами примусу виховує у собаки боязкість, а відсутність заходів примусу наводить до недисциплінованості і непослуху собаки.

Заборона є міра, форма, прийом дії на собаку для негайного припинення будь-якої її небажаної дії. Заборона виражається словесно командою «Не можна!», заборонним жестом або звуковим сигналом. Ефективні одночасно виконані команда «Не можна!» і вживання механічного подразника у вигляді ривка повідцем. Повторення такого прийому може бути дуже доцільним при відпрацюванні команди заборони.

2.2. Основні методи дресирування собак

В процесі дресирування виникає необхідність передати собаці інформацію про бажану її дію і показати, як оцінений результат її поведінки.

Існує декілька методів - смакозаохочувальний, механічний, контрастний і наслідувальний. Вони рідко використовуються ізольовано один від одного.

Смакозаохочувальний метод полягає в тому, що дресувальник використовує лише смакові подразники для досягнення своєї мети. Цей метод дуже часто застосовується при виробленні у цуценят і молодих собак навиків звернення уваги при вимовленні клички, при освоєнні команди «До мене!» тощо. При багатократному повторенні в такій послідовності (спочатку умовний, потім безумовний подразник) навик закріплюється і переходить в розряд умовних рефлексів.

Механічний метод передбачає при освоєнні собакою якого-небудь навиків використання за умовним подразником (командою) безумовного механічного або навіть больового подразника, що примушує собаку виконати команду дресувальника. Чисто механічний метод застосовують лише при відпрацюванні команди «Не можна!». У останніх випадках механічний метод використовують в комбінації з іншими, наприклад з смакозаохочувальним.

Контрастний метод навчання виконанню якоїсь команди полягає в послідовному вживанні різних подразників; Так, умовний подразник (команда) супроводжується безумовним механічним подразником (тиском на круп собаки). Після виконання бажаного (собака сів) слід використовувати безумовний смаковий подразник (пригощання собаки ласощами) і словесне заохочення. Цей метод дозволяє виробляти найбільш міцно закріплені навиків.

Наслідувальний метод передбачає використання інстинкту наслідування,

властивого всім собакам. Виробляючи якісь дії на очах іншого собаки, перша як би провокує другу зробити те ж саме. Власники лайок дуже добре знають цю манеру наслідування молодого собаки при обгавкуванні білки досвідченим собакою. Молода, зачувши гавкіт досвідченого собаки, негайно ж приєднується до неї, теж гавкає, дивлячись вгору і на неї і стрибаючи довкола дерева.

Реакція собаки в процесі дресирування. В процесі дресирування, так само як і взагалі в процесі спілкування з собакою, дресувальник спостерігає і оцінює реакцію собаки на свої дії. Після деякого часу між ними встановлюється деяке взаєморозуміння.

Так, на команду або сигнал «Увага!» (кличка) собака піднімає голову, повертає її у бік господаря і чекає. Після відданої команди починає її виконувати. Після виконання чекає оцінки. Про це красномовно свідчить реакція хвостом - задоволений помах, рідкий помах в очікуванні чогось.

Опущений хвіст при сердитій вимові їй господарем і опущена голова свідчать про її розкаяння.

Живо блискучі очі, нетерпляча поведінка, часті погляди на господаря перед посиленням собаки в пошук свідчать про її готовність почати полювання.

Активно-оборонна поза собаки з піднятою шерстю і гарчанням на господаря показують, що перевищений рівень допустимої дії на собаку і господареві слід заспокоїтися.

2.3. Початкове (домашнє) дресирування

2.3.1. Кличка. Кличка - це ім'я собаки. Вимовлення клички собаки - це всього лише подача сигналу «Увага!». Привчити до клички - означає виробити у цуценя навик відповідним чином реагувати на неї.

Вибрана кличка має бути короткою, звучною, з чітким закінченням. Кличку не можна змінювати або спотворювати ніколи.

Цуценя називають по імені, він повертає голову на звук і дивиться на дресувальника. Лише після цього він протягує руку, дає йому ласощі і хвалить: «Добре, добре!» Як ласощі використовують шматочок хліба, сухаря, грінки. Повторення такої процедури дуже скоро закріпить в його свідомості необхідність після вимовлення клички звертати на дресувальника увагу.

Через місяць, під час прогулянок, коли цуценя буде знаходитися на відстані 10-15 метрів, дресувальник подає однократно короткий сигнал свистком. Він зверне увагу на новий звук і оберне у сторону дресувальника голову. Підкріпите цю його реакцію на свисток, що замінив кличку, вимовленням клички після свистка, похваліть: «Добре, добре!», підійдіть і пригостіть ласощами. При повторенні закріпиться сигнал «Увага!», що подається свистком. Якщо ж цуценя підбіжить до дресувальника, то необхідно періодично використовувати смакове заохочення. З часом можна привчити його звертати на дресувальника увагу, клацаючи пальцями.

2.3.2. Привчання до свого місця. Проводиться починаючи з другого тижня перебування у вас цуценя. Виголошують його кличку, подають команду

«Місце!», долонею злегка (злегка!) хлопають його по крупу і відносять в будиночок або на місце на підстилці. Там укладають, погладжують, знову подають команду «Місце!», дають ласощі і відходять. Перший раз така дія зазвичай не дає жодного ефекту - цуценя, із задоволенням з'ївши ласощі, схоплюється з місця і мчить до вас або куди-небудь ще. Необхідно все це повторити негайно ж або трохи згодом. Після неодноразових повторень такої процедури протягом декількох днів у нього виробиться навик самостійно бігти після цієї команди на місце. Для закріплення процедуру періодично потрібно повторювати і тоді, коли собака виросте. Проте пам'ятаєте, що команду «Місце!» цуценя і дорослий собака сприймають як деяке легке, але все-таки покарання.

2.3.3. Привчання до ошейника і повідця. Не пізніше за двомісячний вік цуценя привчають до ошейника і повідця.

Ошейник. Позвавши цуценя і утримуючи його, надівають на нього ошейник (лише ошейник, без повідця). Новий предмет лякає і дуже неприємний йому. Він намагається скинути ошейник, гарчить, перевертається, підстрибує, крутиться дзигною, не припиняючи своїх спроб.

Тому тут важливі дві речі:

- ❖ ошейник має бути досить вільним, але таким, аби цуценя не могло самостійно його вільно зняти,
- ❖ терпіння і доброзичливість.

Вперше залишають його в ошейнику на пару хвилин. Після цього кличуть до себе або самі до нього йдуть і знімають ошейник, одночасно промовляючи «Добре, добре!» і даючи ласощі. Після півгодинної перерви повторюють процедуру, збільшивши перебування в ошейнику в два рази. Так роблять кілька разів в день. Наступного дня повторюють, почавши з десятихвилинної витримки, а з середини дня залишають його в ошейнику до вечора. Так поступають протягом двох днів. Цього буде достатньо.

Повідець. На вулиці кличуть до себе цуценя в ошейнику, заохочують ласощами і голосом і пристібають повідець. Оскільки повідець цуценяті не сподобається, він його хапатиме, смикатиме і гризтиме. Тому перші повідці роблять простенькими і дешевими, але ні в якому разі не ланцюговими. У цей момент прагнуть відвернути його увагу від повідця ласощами. Потім ходять з ним на повідці декілька хвилин. Відстібають повідець і пускають його вільно побігати в одному ошейнику. Повторюють процедуру рази три-чотири за прогулянку. Додому повертаються з цуценям на повідці. Надалі всі виходи на вулицю і повернення додому потрібно здійснювати лише на повідці. Перед виходом на вулицю, надівши ошейник і скомандувавши: «Гуляти!», пристібають повідець, і лише тоді - на вулицю! На вулиці обов'язково потрібно кілька разів кликати цуценя до себе, пристібати повідець і, після нетривалого ходіння на повідці, відстібати його і відпустити цуценя гуляти.

2.3.4. Привчання не чіпати корм без команди. Відпрацювання цього прийому починають з двомісячного віку після того, як цуценя звикло до ошейника і повідця. Перед початком процесу годування на цуценя надівають ошейник, пристібають повідець і підводять до корму. Цуценя тягнеться до їди. При його спробах

узяти їжу подають команду «Не можна!», утримують повідець натягнутим або навіть відтягують від їжі і не дають її узяти. Як правило, в таких випадках після декількох спроб узяти їжу цуценя сідає і дивиться на їжу і на вас. Тоді повідець трохи послабляють і після витримки протягом п'ятнадцяти-двадцяти секунд подають команду «Візьми!», одночасно вказуючи рукою і роблячи крок ближче до їжі, примушуючи цим цуценя її узяти. Після цього цуценя заохочують словами «Добре, добре!» і погладжують. Команду «Не можна!» цуценя повинно виконувати після однократного її наголошення. Повторення такої процедури при кожній дачі їжі протягом декількох днів міцно закріпить навик виконання команд «Не можна!» і «Візьми!».

Через три-чотири дні після початку навчання цим командам слід вільно відпускати повідець і стежити за реакцією цуценя після команди «Не можна!». Якщо будуть спроби узяти їжу без команди «Візьми!», потрібно натягнути повідець і не допускати таких спроб. Як тільки він стане чітко виконувати команду «Не можна!», повідець знімають, і команда виконується без повідця. Вищою фазою виконання цієї команди буде витримка цуценя перед їжею тривалий час з вашим відходом з місця годування.

2.3.5. Привчання до намордника. Правила утримання собак вимагають в громадському транспорті і інших місцях водити їх в намордниках. Привчити цуценя до намордника краще всього у віці 6-7 місяців, коли розміри його голови стабілізувалися.

Перед кожним виходом на прогулянку подають команду «Гуляти!», надівають ошейник, пристібають повідець і надівають намордник. Перший раз реакція собаки на намордник буде агресивною. Спроби зняти намордник присікаються командою «Не можна!», умовляннями, погладжуванням, а в критичних випадках і ривком повідця.

Контрольні питання

1. Вкажіть поняття «дресуванням мисливських собак».
2. Вкажіть наукову основу всіх методик виховання і дресування мисливських собак.
3. Вкажіть умовні подразниками, які використовуються при дресуванні собак.
4. Вкажіть типи реакцій собаки на умовні подразники.
5. Вкажіть методи початкового (домашнього) дресування (кличка, привчання до свого місця, до ошейника і повідця, не чіпати корм без команди, до намордника).

РОЗДІЛ 3

ПОЧАТКОВЕ ДРЕСИРУВАННЯ МИСЛИВСЬКИХ СОБАК: ЗАГАЛЬНІ КОМАНДИ ТЕХНІКА ВІДПРАЦЮВАННЯ КОМАНД

3.1. Привчання підходити по команді і сигналу. Команда «До мене!»

Привчати собаку підходити до господаря-мисливця можна почати з досягнення цуценям двомісячного віку і навіть раніше.

Спочатку це робиться в кімнаті. Коли цуценя знаходиться в декількох кроках, подають команду «До мене!». Він реагує на звук голосу і обертається. Йому показують ласощі, повторюють: «До мене!» і навіть показують пальцем або рукою собі під ноги. Він підбігає, отримує ласощі, чує слова «Добре, добре!» і відчуває погладження господаря. Краще всього ця команда освоюється на голодний шлунок. Так само відпрацьовується підхід і на вулиці - слід спочатку виголосити його кличку, а коли він зверне увагу, подати команду «До мене!» і жестом вказати на місце перед собою.

Рекомендується приймати при подачі цієї команди певну позу, наприклад злегка нагнувшись і протягнувши вниз руку з ласощами на рівень піднятої голови цуценя. Через деякий час він звикне і до команди, і до вказівного жесту, і до пози. У необхідних випадках можна буде кликати його лише позою і жестом. Коли він засвоїть підхід, то це буде вже виконання команди, поданої жестом. На полюванні поблизу дичини такий спосіб має переваги перед голосовим.

Пізніше цуценя привчають по сигналу свистком. Для цього, коли до щеняти кроків тридцять, подають сигнал свистком (рекомендовано подавати короткі свистки з частотою приблизно два свистки в секунду). У цей момент людина приймає звичайну позу — пригнувшись, якщо потрібно, виголошує: «До мене!», а при появі цуценя вказує жестом місце. Після підходу цуценяті дають ласощі. Повторювати команди і сигнали кілька разів під час кожної прогулянки, можна тоді, коли цуценя вже уміє їх виконувати, тільки в різному чередуванні.

3.2. Привчання до пошуку і подачі іграшки і поноски. Команда «Подай!», «Апорт!».

Пошуку предметів можна починати у віці 2,5 місяця. В цей час у цуценя з'являються улюблені іграшки - палички, гумові м'ячики тощо (в цей же час у нього з'являється бажання гризти взуття, шкарпетки, шпалери і інші предмети).

Улюблені іграшки доцільно використовувати і для первинного навчання подачі предметів. Утримуючи цуценя, беруть іграшку і кидають її на метр-півтора так, щоб він бачив, куди вона впала. Звучить команда «Шукай!», показують рукою у напрямі іграшки і відпускають його. Як тільки цуценя схопило іграшку і носить її, граючи, називають його кличку або говорять: «Подай!» і протягують руку з ласощами. Якщо це не допомогло, то спочатку можна подавати команду «До мене!». Коли він підбіжить, одну руку протягують за іграшкою, кажучи «Дай!», і беруть її, одночасно іншою рукою даючи ласощі. Так повторюють кілька разів, роблять перерву і знову

повторюють, поступово збільшуючи відстань кидка. За декілька занять навик закріплюється.

Ускладнення команди. Помічник утримує цуценя, а дресирувальник, показуючи цуценяті іграшку, не ховає її, а йде з нею в іншу кімнату і кладе на видному для цуценя місці. Після повернення командують: «Шукай!», вказуючи рукою, і цуценя відпускають. Він мчить в ту кімнату, куди понесли іграшку. При появі його перед дресирувальником із знайденою іграшкою подається команда «Дай!» і ласощі. І так кілька разів.

Повторне ускладнення команди. Надалі іграшку ховають в іншій кімнаті під якими-небудь предметами і примушують шукати, використовуючи чуття, і приносити. Можна з цією ж іграшкою повторювати такий же прийом і під час прогулянок. Радимо подавати команду «Дай!» тихим голосом, аби чутно було лише поблизу. Якщо цуценя не відразу віддає іграшку, слід узяти її однією рукою і, повторюючи: «Дай!» і погладжуючи його іншою рукою, обережно вивільнити з пащі.

Спеціальне ускладнення команди. Приблизно з п'ятимісячного віку для майбутнього мисливського собаки замість іграшки потрібна спеціальна поноски. Розміри готової поноски такі: довжина близько 20 см, діаметр 8-10 см. З щільного тонкого брезенту шиють два мішечки. Внутрішній мішечок набивають дуже дрібним гравієм (більше за пісок) і ретельно зашивають. Між внутрішнім і зовнішнім мішечками прокладають або вату, або сукно, що буде запобігати зубам цуценя від контакту з гравієм. Вага поноски - близько кілограма. Добре б зовні мішечок змастити качиним, гусячим або заячим жиром. Незабаром щеня звикне до цієї «головної» поноски і полюбить її, оскільки з нею будуть пов'язані спогади про ласощі. Відпрацьовувати пошук і подачу з поноскою слід так само, як і з іграшкою. *Не можна дозволяти собаці грати з поноскою*, адже подача і носіння поноски - це вже робота, а не розвага. Як тільки подача поноски буде освоєна, потрібно при поверненні собаки з нею подати команду, а краще безсловесний сигнал «Сидіти!», почекати (кілька секунд) і, подавши тихим голосом команду «Дай!», однією рукою запропонувати ласощі, а іншою одночасно прийняти поноску.

3.3. Привчання ходити поруч. Команда «Поруч!».

В процесі прогулянки або на полюванні інколи потрібно, аби собака не бігав, де їй хочеться, а йшла поряд з господарем. Це може бути викликано необхідністю зберегти її сили, утримати від небажаних переміщень, продемонструвати її чудове виховання або виключити самостійний пошук дичини тощо.

Починати учити цуценя ходінню поруч рекомендовано не пізніше за досягнення ним віку 5-6 місяців, після освоєння ходіння на повідці.

На перших порах рухаються прямолінійно. Ведучи собаку повільним кроком на короткому повідці біля лівої (обов'язково лівої!) ноги, командують: «Поруч!» і, утримуючи повідець, не дають їй вирватися вперед. При її спробах все ж піти швидше знову виголошують: «Поруч!» і натягують

повідець. Якщо реакція собаки на натягнутий повідець слабка або її немає зовсім, тобто собака як і раніше рветься, то доцільний ривок повідцем. Звичайно, ніколи не можна допускати такого ривка, аби собака перевертався через спину або піднімався на задні ноги, відриваючись від землі. Якщо ж деякий час собака йде врівень з вами, не натягуючи повідець, підбадьорите її словами «Добре, добре!», а то і дайте правою рукою ласощі. Так потрібно виконати кілька разів за прогулянку, ведучи її рядом на протязі хоч би п'яти хвилин.

При наполегливості дресирувальника виконання команди буде швидко освоєно. Перевіркою цього може служити ходіння поруч на протязі п'яти хвилин без необхідності повторення команди.

Далі виконання команди ускладнюють, йдучи з собакою поруч і повертаючи праворуч і ліворуч. Якщо собака все виконує, переходять до ходіння поряд з відпущеним повідцем, що волочиться по землі. Знову-таки, спочатку лише на прямолінійних відрізках. В русі з відпущеним повідцем подають команду «Поруч!», поплескавши себе рукою по лівому стегну. Собаку, що вибігає вперед, осаджують командою «Поруч!» і при необхідності наступують на повідець ногою. При правильному виконанні команди проводиться заохочення «Добре, добре!» і ласощі. Коли після декількох таких тренувань собака, що вибіг вперед, стане повертатися і йти поруч після нагадування «Поруч!» або поплескування по стегну, тобто стійко виконувати команду, повідець відстібають і надалі вимагають виконання цієї команди без повідця. Періодично, для міцного закріплення навичку, виконання команди повторюють під час кожної прогулянки.

3.4. Привчання стояти на місці. Команда «Стояти!».

Навчання собаки стояти на місці по команді можна виробляти поодиноці, але лише тоді, коли вона вже освоїть команду «Поруч!». Собаку, що йде поруч, беруть за подовжений повідець на метр-півтора від ошийника. Господар виголошує команду «Стояти!», зупиняється і стежить, аби собака теж зупинилася і не рушав з місця. В разі спроб рушити, а вони часті на початку навчання, повторюють команду, натягують повідець або роблять ривок повідцем; Витримавши собаку, що стоїть на місці, протягом хвилини, господар говорить: «Добре, добре!», дає ласощі і, скомандувавши: «Поруч!», продовжує прогулянку. Через декілька хвилин урок повторюють. Коли собака засвоїть виконання команди, повідець відстібають і тренують собаку без повідця.

Пізніше процедуру ускладнюють. Господар подає команду «Стояти!» в русі, але сам не зупиняється. Після зупинки собаки господар ще деякий час продовжує рухатися і лише потім зупиняється. Кожне успішне виконання команди заохочується ласощами і словами. Коли процес виконання команди «Стояти!» стане стабільним, відпрацьовують її з відходом від собаки, що стоїть (спочатку у бік її голови, аби вона могла вас бачити). Потім відходять на п'ять-шість, а потім і до сорока кроків в будь-яку сторону.

3.5. Привчання сідати по команді. Команда «Сидіти!».

Виконанню команди «Сидіти!» можна навчати собаку самостійно. Це роблять на початковій стадії навчання. Знаходячись поряд з собакою і скомандувавши: «Сидіти!», господар або дресирувальник натискує рукою на круп собаки, заставляючи її сісти. Коли вона сяде, слідує словесне заохочення «Добре, добре!» і ласощі. Потім - команда «Стояти!» або «Вперед!». І після зупинки - знову «Сидіти!». Процедуру повторюють до закріплення навички.

Наступною стадією буде виконання цієї команди при русі собаки після освоєння нею спокійного руху на повідці. В процесі відпрацювання команди «Сидіти!» при русі собаки краще бути з помічником. На прогулянку виходять господар і помічник, який веде собаку на короткому повідці. Господар, що йде паралельно в декількох кроках від них, подає, команду «Сидіти!», помічник зупиняється, натягує повідець і, натискаючи на круп собаки, усаджує її. Коли собака сяде, господар, повторюючи: «Добре, добре!», гладить і пригощає її ласощами. Так повторюють багато разів.

Рекомендовано одночасно з цією командою піднімати праву руку долонею вперед приблизно на рівень плеча і тримати її непорушно до виконання команди. Це буде жест «Сидіти!». Таким чином одночасно відпрацьовуватиметься виконання команди, поданої голосом і жестом.

Коли собаки почне успішно виконувати команду, потреба в повідці і помічнику відпаде. Пізніше усаджують собаку або командою, або жестом, закріплюючи результат голосовим заохоченням і ласощами. Собаку потрібно врешті-решт привчити сидіти спочатку одну хвилину, а потім п'ять і більш. Після подання команди «Сидіти!» відходять від неї, періодично озираячись і запобігаючи спробам встати жестом «Сидіти!»: Покинути своє місце вона має право лише після команд «До мене!», «Шукай!», «Вперед!».

Починають навчання початкового етапу виконання команди «Сидіти!», як правило, ще в приміщенні, граючи зі своїм вихованцем.

3.6. Привчання лягати по команді. Команда «Лягати!».

Навчання мисливської собаки, особливо лягавого, лягати по команді або сигналу обумовлено декількома причинами:

- ❖ необхідністю припинити потяжку в процесі пошуку дичини, щоби мисливець міг підійти ближче;
- ❖ попередити гонитву за птицею після її зльоту, що може привести до підняття іншої дичини;
- ❖ гарантувати від травми в результаті випадкового пострілу по собаці, що кинувся за птицею або звіром;
- ❖ інші причини, навіть не пов'язані з полюванням.

Спочатку собаку привчають лягати біля господаря. Знаходячись праворуч від цуценя, праву руку підводять знизу ззаду під п'ясток передніх ніг цуценя, що стоїть, піднімаючи ноги до морди, одночасно лівою рукою натискаючи на спину цуценя зверху ближче до крижів, змушуючи його

зігнути задні ноги і лягти. Повторюючи при цьому: «Лежати, лежати!» і укладають на підлогу, прибираючи праву руку. Утримуючи його зверху лівою рукою, заставляють лежати деякий час і повторюючи: «Лежати, лежати!», правою рукою дають ласощі. Потім відпускають і дають вільно побігати по кімнаті або у дворі хвилин п'ять. Все повторюють знову кілька разів. Наступного дня заставляють виконати, подаючи команду «Лежати!» лише при натисканні на тулуб зверху, і дають ласощі лише після її виконання. Знову дають вільно побігати, кличуть і знову заставляють виконати команду, обов'язково нагороджуючи цуценя після її виконання.

Коли цуценя почне саме лягати, виконання ускладнюють, підкріплюючи голосову команду жестом. Таким жестом є піднімання на всю довжину або вище за голову вертикально вверх правої руки долонею вперед. Протягом двох днів ласощі вихованцеві дають відразу після виконання команди.

З третього дня процес дачі ласощів змінюється. Уклавши цуценя і утримуючи його командою або жестом «Лежати!», ласощі кладуть на підлогу недалеко від нього, не дозволяючи його узяти. Трохи почекавши, цуценя заохочують словами «Добре, добре!», піднімають ласощі і дають лежачому цуценяті. Пізніше йому дозволять самостійно узяти ласощі командою «Візьми!».

Завжди перед будь-яким кормом подають команду «Лежати!» або «Сидіти!» і лише опісля декілька хвилин собаку допускають до корму командою «Візьми!».

На вулиці словесна команда «Лежати!» дублюється піднятою рукою і свистком. Сигналом служить тривалий одиночний свисток, можна із зміною інтонації (з переливами).

Як тільки цуценя стане лягати по жесту або свистку не лише поряд з дресирувальником, але і на віддаленні від нього, слід негайно підійти до нього, дати ласощі і словесно заохотити. З часом потрібно залишати свого вихованця лежати протягом декількох хвилин, відходячи від нього на порядну відстань і зупиняючись там, не дивлячись на нього. Спочатку потрібно відходити лицем до нього, повільно задкуючи, а в подальшому - швидко, навіть бігом і не дивлячись на нього. Але при поверненні потрібно обов'язково давати йому ласощі. Він повинен засвоїти, що ласощі завжди отримає!

Перевіркою надійності засвоєння команди «Лежати!» послужить свисток, коли до собаки буде кроків за 70-80. Якщо він виконає команду і ляже, необхідно повільно (повільно!), переміщаючись з одного боку в інший, перевалюючись, наблизитися, дати ласощі і новою командою змусити йти поруч.

Оскільки в майбутньому лягавого собаку доведеться привчити лягати при зльоті дичини, то корисним буде почати навчання цьому зараз, коли вона засвоїла команду і свисток «Лежати!». В процесі вигулювання і прогулянок при підході до голубів, граків, зграйок горобців пес насторожується і мисливець теж має бути напоготові. Як тільки ваш підопічний кинеється до них, аби злякати, і вони почнуть злітати, слід зупинити його командою або свистком «Лежати!», оскільки на жест він не зверне уваги. Спочатку можуть бути зриви, тому спочатку підходити до зграйок варто тримаючи собаку на подовженому повідці. Слід завжди утримувати собаку від погоні за птахами, що злетіли, свистком або командою «Лежати!».

У подальшому після освоєння прийому укладання собаки при підході до птахів,

на яких він звернув увагу, укладете її свистком, а самі обійдуть зграйку, не потривоживши її. Коли зграйка опиниться між вами і собакою, пошліть останню до птахів командами «Вперед!» або «Візьми!». Як тільки вони злетять, укладіть собаку свистком. Не забувайте про ласощі! Такий прийом виконання команди «Лежати!», якщо його закріпити в свідомості собаки, дуже допоможе при натаскі, а потім і на полюванні. Підйом птиці собакою «із заходом» дуже цінується мисливцями.

3.7. Навчання руху в заданому напрямі. Команда «Туди!».

В деяких випадках, наприклад на полюванні при пошуку дичини, виникає необхідність наказати собаці рухатися в певному напрямі. На початку відпрацювання команди бажано, аби собака умів виконувати команди «Лежати!», «Сидіти!», «Стояти!».

У місці, де ніщо не відволікатиме увагу собаки, укладають її командою «Лежати!». В межах 5-10 кроків від неї кладуть ласощі. Вона це бачить. Мисливець стає в 3-4 кроках збоку від собаки, лицем до неї з опущеними руками. Говорить: «Туди!», одночасно витягуючи руку у напрямі ласощів. Собака кидається у вказаному напрямі і знаходить ласощі. Якщо ж він настільки надійно виконав команду «Лежати!», що не рушає з місця, то додають ще і відому йому команду «Візьми!». Так проробляють кілька разів, спочатку лише у напрямі сектора перед ним, а потім і по різних напрямках - управо і вліво і навіть назад, поступово відмовляючись від команди «Візьми!», залишаючи лише жест і слово «Туди!». Через деякий час збільшують відстань між дресирувальником, собакою і ласощами і посилають цуценя у вказаному жестом напрямі, кажучи: «Туди!» все тихіше і знижуючи голос до шепоту. Врешті-решт звертають його увагу на себе лише клацанням пальцями і направляють лише жестом.

Ніколи не слід прагнути звернути його увагу на себе гучним лясканням в долоні! Так роблять всі, і, звикшись, після хлопка дресирувальника він стане реагувати на хлопок всіх оточуючих. Ласощі теж тепер кладуть рідко, але словесне заохочення «Добре, добре!» звучить обов'язково. Так тренують його до беззаперечного виконання команди «Туди!».

Контрольні питання

1. Вкажіть техніку відпрацювання команди «До мене!».
2. Вкажіть техніку відпрацювання команди «Подай!» («Апорт!»).
3. Вкажіть техніку відпрацювання команди «Поруч!».
4. Вкажіть техніку відпрацювання команди «Стояти!».
5. Вкажіть техніку відпрацювання команди «Сидіти!».
6. Вкажіть техніку відпрацювання команди «Лежати!».
7. Вкажіть техніку відпрацювання команди «Туди!».

РОЗДІЛ 4

ПОЧАТКОВЕ ДРЕСИРУВАННЯ СОБАК РІЗНИХ ПОРІД

4.1. Особливості початкового дресирування хортів.

До моменту початку спеціального, або польового, дресирування хорт повинен знати і реагувати на неї, виконувати команду «Місце!», спокійно відноситися до ошийника, повідця і намордника, беззаперечно виконувати заборонні команди «Не можна!», бути на заклик мисливця, виконувати команди «Стояти!», «Сидіти!», «Лежати!», «Туди!», уміти шукати, знаходити і приносити поноску, ходити поряд з борзятником.

В той же час існують особливості проведення і виконання деяких вимог загального дресирування:

- ❖ При дресируванні роботи з поноскою цуценяті хорта приблизно з шестимісячного віку виготовляють важчу поноску вагою до чотирьох кілограмів, (можна з вкладеним дерев'яним остовом) і обшиту шкіркою зайця.
- ❖ Після освоєння пошуку і подачі такої поноски можна перейти до навчання подачі мертвого кролика або зайця.
- ❖ Дуже важливим в цьому випадку є беззаперечне виконання команди «Не можна!», після подачі якої собака повинен залишити поноску у спокої.
- ❖ Собаку привчають тривалому ходінню у зграї з пішим борзятником на протязі не менше двох годин.
- ❖ Команду «До мене!» підкріпити навиком явки по сигналу рогу, у тому числі і при видаленні собаки від борзятника до півкілометра.
- ❖ Періодично закріплювати команду «Не можна!» з метою заборони кидатися до незнайомих людей, на домашніх тварин і птицю.
- ❖ Специфічною є команда заклику до прийому корму «Дбруц!», замінююча команду «Їсти!».

4.2. Особливості початкового дресирування гончаків.

З двомісячного віку цуценя гончака необхідно привчати до заборонної команди «Не можна!» та команди «Стояти!».

З тримісячного віку цуценя гончака привчають до рогу. Перед годуванням кожного разу сурмлять «Позив!» у один і той же рік, аби, запам'ятавши мотив, гончак в нагонці, а згодом - і на полюванні, йшла тільки на позив свого рогу і не йшла на чужий..

4.3. Особливості початкового дресирування лайок.

Загальне дресирування лайок не відрізняється від дресирування лягавих і навик у них мають бути вироблені однакові. По своєму психічному складу лайки вимагають більше часу і сил для навчання на етапі початкового

дресування, і це потрібно враховувати при відпрацюванні виконання кожної команди.

Лайка є переважно «звіровою» собакою, будь то згодом «білчатниця» чи «лосятниця», тому слід постійно приділяти увагу розвитку необхідних для цього якостей.

Яких-небудь з ряду особливостей первинного дресування лайок немає.

4.4. Особливості початкового дресування нірних

4.4.1. Привчання до рюкзаку. Привчання нірної собаки до транспортування в рюкзаку або сумці позбавить господаря від двох проблем - порушень правил перевезення собаки міським і залізничним транспортом і втомі собаки в дорозі до місця полювання в осінній і зимовий час.

Розклавши рюкзак на підлозі перед чотиримісячним цуценям, кличуть його, відкривають рюкзак і кидають туди ласощі. Цуценя залізає всередину, бере ласощі і негайно ж вискакує. Всі дії повторюють кілька разів. Потім закривають рюкзак з цуценям, залишаючи голову його зовні, говорячи «В рюкзак!», підносять до мордочки ласощі і дають. Вказані дії неодноразово повторюють.

Наступного дня рюкзак з цуценям і ласощами біля мордочки піднімають на декілька секунд і ставлять на підлогу, пригощаючи його ласощами.

Цуценяті дають побігати, зазивають в рюкзак вигуком «В рюкзак!», пригощають ласощами і переносять на інше місце.

Таким чином все ускладнюючи, доводять справу до виходу на вулицю. Там намагаються умовити його самому стрибнути в рюкзак, заохочуючи ласощами (дану процедуру можна відпрацювати і в будинку).

Після освоєння процедури заскакування в рюкзак з цуценям носять за плечима декілька хвилин, потім довше і доводять час перебування цуценя в рюкзаку до однієї години.

4.4.2. Привчання до труби. Після досягнення цуценям віку біля трьох місяців привчають його залізати в різні труби.

В трубу кидають ласощі і командують: «Вперед!» враховуючи розмір труби, який дозволяє цуценяті переміщатися стоячи або злегка зігнувшись в колінах. Труба має бути усередині чистою, без нафтопродуктів, нечистот тощо.

В ході прогулянок повторюйте вказані дії кілька разів, потім зробіть перерву хвилини на 10-15, під час якої дайте собаці вільно побігати і відпочити від роботи. Після цього знову продовжуйте дресування.

Доводять виконання команд і сигналів собакою до автоматизму, аби у неї виробився не просто навик, а умовний рефлекс.

4.5. Специфічні елементи дресування

- ❖ Не рекомендується при дресуванні часто користуватися заборонними командами і сигналами, що може спричинити виховання боязкого, нерішучого собаки.

- ❖ Не рекомендується при дресируванні дратувати собаку, розвиваючи в ній злість.
- ❖ При відпрацюванні команд можна використовувати специфічні «мисливські» терміни:
 - Замість команди «Вперед!» може бути команда «Аванс!»;
 - замість «Подай!» може бути команда «Апорт!»;
 - замість «Лежати!» може бути команда «Даун!» або «Куш!»;
 - замість «Шукай!» може бути команда «Шерш!»;
 - замість «Візьми!» може бути команда «Піль!»;
 - замість «Не можна!» може бути команда «Тубо!», «Фу!» «Отриц!» тощо.
- ❖ Собаку при покаранні ніколи не б'ють, легке стьобання прутиком або батогом - це не биття;
- ❖ При покаранні словами ніколи не скачуються до нецензурщини. Вибрану для цього постійну фразу вимовляти гучним голосом з докірливою інтонацією, аби собака відразу ж зрозумів, що вона щось не зробила або зробила не так і її за це лають (наприклад: «Чому ти мене не слухаєшся?»).

При утриманні порівняно великих груп мисливських собак доцільно залучити досвідченого професіонала — натасчика, вижлятника, доїзжаючого, ловецького, який і буде займатися початковим і спеціальним дресируванням собак.

Контрольні питання

1. Вкажіть особливості початкового дресирування хортів.
2. Вкажіть особливості початкового дресирування гончаків.
3. Вкажіть особливості початкового дресирування лайок.
4. Вкажіть особливості початкового дресирування нірних.
5. Вкажіть специфічні елементи дресирування цуценят різних порід.

РОЗДІЛ 5

МЕТОДИ ДРЕСИРУВАННЯ МИСЛИВСЬКИХ СОБАК

Методи дресирування - це способи впливу на собаку певними подразниками. Прийнято розрізняти чотири основні методи дресирування:

- ❖ механічний;
- ❖ смако-заохочувальний;
- ❖ контрастний;
- ❖ наслідувальний;
- ❖ ігровий.

5.1. Механічний метод

Механічний метод дресирування полягає в тому, що в якості безумовного подразника використовують механічний подразник в різних видах, що викликає у собаки захисний оборонний рефлекс, наприклад рефлекс посадки при натисканні рукою на круп собаки. При цьому «механічний» подразник не тільки викликає початкове дію у собаки (безумовний рефлекс), але використовується для підкріплення умовного рефлексу. Прикладом цього може з'явитися один із способів привчання собаки до носіння предметів.

Для відпрацювання даної дії дресувальник, посадивши собаку, правою рукою підносить до її морди легкий предмет і, подаючи відповідну команду, надає на собаку певний фізичний вплив. Він піднімає собаку зашийник. Під тиском шийника (дію механічного подразника) собака розкриває пащу, в яку дресувальник швидко вкладає предмет і відпускає шийник. Права рука дресувальника в цей момент знаходиться під нижньою щелепою собаки, і при спробі собаки викинути предмет, дресувальник завдає легкий удар долонею під щелепу. Цей удар, як механічний подразник, повторюють у всіх випадках, коли собака намагається викинути ношу з пащі, і він є подразником, що закріплює дію. Характерна особливість механічного методу дресирування полягає в тому, що собака при цьому виконує пасивні дії з «примусу».

Позитивні сторони механічного методу дресирування:

- всі дії закріплюються міцно і в звичних умовах виконуються безвідмовно.
- можна легко досягти безвідмовного виконання відпрацьованих дій.

Негативні сторони механічного методу дресирування:

- часте користування цим способом у деяких собак викликає пригнічений гальмівний стан з проявом недовірливого ставлення до свого дресувальника: у собак з наявністю пасивно-оборонної реакції у вигляді страху і боягузтва, а у злісних - у вигляді прагнення вкусити свого дресувальника;
- неможливість відпрацювання цим методом всіх необхідних дій.

Механічний метод має велике значення при дресируванні за деякими

спеціальним службам. Так, дресирування собаки вартової служби, а також частково розшукової, сторожовій тощо в основному будується на використанні механічних подразників (руху помічника при дратуванні собаки, нанесення ударів тощо). У цьому випадку застосування цього методу розраховане на збудження у собаки оборонної реакції в активно-захисній формі.

5.2. Смако-заохочувальний метод

Смако-заохочувальний метод дресирування полягає в тому, що подразником, що спонукає собаку до виконання бажаної дії для дресувальника, є харчовий подразник, а дача ласощів використовується для підкріплення умовного подразника (команда-жест).

Смако-заохочувальним методом дресирування можуть бути відпрацьовані і закріплені багато дій у собаки, наприклад підхід до дресувальника, посадка, укладання, подолання перешкод тощо.

Позитивні сторони смако-заохочувального методу дресирування:

- ❖ швидке утворення у собаки більшості умовних рефлексів при використанні харчового підкріплення;
- ❖ велика «зацікавленість» собаки в виконанні всіх дій, вироблених цим способом;
- ❖ збереження і зміцнення необхідного контакту між дресувальником і собакою.

Недоліки смако-заохочувального методу дресирування:

- не забезпечує безвідмовного виконання прийомів, особливо при наявності відволікаючих подразників;
- в стані ситості виконання дії може ослабнути або зникнути;
- неможливість відпрацювати цим методом всі необхідні дії.

5.3. Контрастний метод

Основним і головним методом дресирування собак є контрастний метод. Сутність цього методу полягає в певному поєднанні механічного та «заохочувального» впливу в різних видах (ласощі, погладження, команда «добре»). При цьому механічні подразники використовують, як спонукання собаки до виконання бажаних дій, а «заохочувальні» подразники - для закріплення цих дій. Так, для того щоб привчити собаку до виконання посадки контрастним методом, дресувальник користується наступним порядком впливу на собаку. Тримаючи собаку у лівої ноги на короткому повідку в положенні стоячи, дресувальник подає команду «сидіти», після чого лівою рукою натискає на круп собаки, притискаючи її донизу, а правою рукою проводить ривок повідцем вгору. В результаті такого впливу на собаку безумовним механічним подразником, собака виконує посадку. Цю дію посадки дресувальник закріплює дачею ласощів і прогладженням, в результаті чого у собаки встановлюється умовний рефлекс на команду

«сидіти».

В даному випадку умовний рефлекс утворився на основі послідовного поєднання умовного звукового подразника команди «сидіти» з вимушеним рухом собаки, що супроводжується харчовим підкріпленням (шкірно-м'язовий рефлекс посадки). В результаті такого поєднання утворюється певний умовний зв'язок; дію звукового умовного подразника (команда «сидіти2") викликає посадку собаки, а остання супроводжується проявом умовного харчового рефлексу (собака в положенні посадки очікує отримання ласощів).

Контрастний метод дресирування узагальнює в собі позитивні сторони смако-заохочувального і механічного методів, а тому і має ряд переваг.

Позитивні сторони контрастного методу дресирування:

- ❖ швидке і стійке закріплення умовних рефлексів на певні команди,
- ❖ наявність у собаки зацікавленості (умовного харчового рефлексу), в результаті якої собака швидко і охоче виконує всі дії, відпрацьовані цим методом;
- ❖ збереження та зміцнення контакту між дресувальником і собакою;
- ❖ можливість досягти безвідмовного виконання собакою відпрацьованих дій в ускладнених умовах (при наявності відволікання тощо).
- ❖ прискорює відпрацювання дресирування і забезпечує безвідмовність роботи собаки в різноманітних умовах навколишнього середовища.

5.4. Наслідувальний метод

Наслідувальний метод передбачає використання інстинкту наслідування, властивого всім собакам. Виробляючи якісь дії на очах іншого собаки, перша як би провокує другу зробити те ж саме. Власники лайок дуже добре знають цю манеру наслідування молодого собаки при обгавкуванні білки досвідченим собакою. Молода, зачувши гавкіт досвідченого собаки, негайно приєднується до неї, теж гавкає, дивлячись вгору і на неї і стрибаючи довкола дерева.

5.5. Ігровий метод дресирування

Даний метод формує ту чи іншу ігрову поведінку собаки з метою використання його при навчанні бажаного навику. Привчання собаки до апортування предметів часто проводять цим методом, особливо у молодих тварин. Ігровим методом можна привчити цуценят до виконання основних навичок загального курсу і підготувати їх для роботи по спеціальних курсах дресирування.

Даним методом можна привчити собаку працювати по запаховому сліду, якщо вона сильно зацікавлена в апортуванні предмета (гра з палицею, м'ячем тощо). Помічник грає з собакою улюбленою іграшкою, потім ховається з уваги, несучи іграшку з собою. Заохочення в даному випадку - гра після опрацювання сліду.

Реакція собаки в процесі дресирування. В процесі дресирування, так само як і

взагалі в процесі спілкування з собакою, дресирувальник спостерігає і оцінює реакцію собаки на свої дії. Після деякого часу між ними встановлюється деяке взаєморозуміння.

На команду або сигнал «Увага!» (кличка) собака піднімає голову, повертає її у бік господаря і чекає. Після відданої команди починає її виконувати. Після виконання чекає оцінки:

- ❖ реакція хвостом - задоволений помах;
- ❖ рідкий помах в очікуванні чогось;
- ❖ опущений хвіст при сердитій вимові їй господарем і опущена голова свідчать про її розкаяння;
- ❖ живі блискучі очі, нетерпляча поведінка, часті погляди на господаря перед посиленням собаки в пошук свідчать про її готовність почати полювання.
- ❖ активно оборонна поза з піднятою шерстю і гарчанням на господаря показують, що перевищений рівень допустимої дії на собаку і господареві слід заспокоїтися.

5.6. Прийоми дресирування

Прийоми дресирування - методично обґрунтована система впливу на собаку різноманітними подразниками з метою вироблення відповідного досвіду. Прийоми складають зміст методики і техніки дресирування собак для тієї або іншої породи. Порядок відпрацювання прийомів залежить від вимог, які висуваються до собак і умов використання.

Підготовчі прийоми - прийоми, за допомогою яких виробляються умовні рефлекси або початкові навички у молодого собаки для якісного проведення курсу дресирування. Вони завжди передують основним прийомам дресирування і значно полегшують вироблення і формування загальнодисциплінарних і спеціальних навичок. За допомогою цих прийомів поліпшується підготовка собак, попереджаються можливі помилки дресирувальників і небажанні зв'язки у собак.

Спільними підготовчими прийомами для багатьох видів собак є:

- ❖ встановлення контакту;
- ❖ привчання до клички, повідця, намордника, прив'язі і показу для огляду;
- ❖ привчання до роботи в групі собак і байдужого ставлення до інших собак.

Основні прийоми дресирування - це такі, за допомогою яких у собаки виробляються загальнодисциплінарні і спеціальні навички, які обумовлюють належність їх до відповідної роботи. Різноманітність основних прийомів залежить також від призначення собаки. Курс дресирування включає загальнодисциплінарні і спеціальні прийоми, які є обов'язковими для підготовки собак.

Спеціальні прийоми дресирування застосовують для вироблення в собаки спеціальних навичок, які визначають їх спрямованість.

Додаткові прийоми дресирування - це окремі навички, які доповнюють в загальних рисах дисциплінарну і спеціальну підготовку. Необхідність в додаткових прийомах часто виникає в процесі продовження підготовки собак, якщо раніше сформованих навичок недостатньо для більш ефективного застосування собак. Так,

при використанні собак нерідко виникає необхідність додатково привчити їх до роботи по сліду, в парі, а також пошуку вибухівки або наркотичних речовин.

5.7. Сутність і різновиди спеціального дресирування

Спеціальне дресирування мисливських собак за формою і змістом є складною підготовку вищого рівня на базі використання навичок і умовних рефлексів, придбаних собакою під час загального дресирування.

Призначене спеціальне дресирування для навчання собак навичкам, необхідним в процесі полювання.

Історично так склалося, що породні групи мисливських собак, які призначалися для полювання на певні, але різні види дичини, дресировані дещо відособлено. У кожній з цих груп вели раніше і ведуть нині підготовку собак свої професіонали. У них накопичено величезний віковий досвід і, природно, виникла і розвинулася своя професійна мова, або жаргон, зі своєю термінологією.

Так, давним-давно виділилися група ловчих собак, які згодом розділилися на дві окремі групи - хорти і гончаки, група лайок, група норних собак, група лягавих собак.

У кожній з груп спеціальна дресирування собак не тільки відрізняється від інших, але і має свої специфічні найменування:

- ❖ Навчання хортів називається висворювання і притравка;
- ❖ Навчання гончих - приїздка, нагонка і притравка;
- ❖ Навчання лайок - натаска і притравка;
- ❖ Навчання норних – притравка;
- ❖ Навчання лягавих - натаска.

Контрольні питання

1. Вкажіть особливості відпрацювання механічного методу дресирування.
2. Вкажіть особливості відпрацювання смако-заохочувального методу дресирування;
3. Вкажіть особливості відпрацювання контрастного методу дресирування.
4. Вкажіть особливості відпрацювання наслідувального методу дресирування.
5. Вкажіть особливості відпрацювання ігрового методу дресирування.

РОЗДІЛ 6

ОСОБЛИВОСТІ ДРЕСИРУВАННЯ ХОРТІВ

6.1. Висворювання одного хорта

Спеціальне дресирування хортів включає перш за все висворювання (від російського слова «свора»). Сворою називають спеціальний довгий ремінь, на якому водять хортів. Сворою називаються і дві-три (навіть чотири) хортих собаки, навчені рухатися разом на одній сворі (повідку) і разом же травити звіра на полюванні.

Висворювання включає:

- ❖ навчання руху хортів поруч з пішим борзятником;
- ❖ руху з кінним борзятником;
- ❖ вільному (не на сворі) пошуку звіра поблизу борзятника;
- ❖ навчання не чіпати домашніх тварин і птахів.

Висворювання молодого собаки починається після освоєння нею ходіння на повідку поруч з пішим борзятником. Ходить хорт завжди з лівого боку від борзятника. Після досягнення цуценям хорта шестимісячного віку поводок замінюють спеціальною сворою.

Свора пішого борзятника робиться з вузького ремня довжиною не менше чотирьох метрів:

- Кінець свори, надітий на борзятника, має широку петлю, що охоплює праве плече;
- Нижня, поясна, частина свори пропускається зліва під поясом борзятника і далі йде до собаки або до собак;
- Дальній кінець свори має поздовжній розріз (петлю) такого розміру, щоб в нього вільно проходив палець борзятника або навіть рука в шкіряній рукавичці;
- Цей кінець свори пропускається через кільця нашійників собак (або одиночної собаки) і простягається так, щоб він міг утримуватися великим пальцем борзятника, протягнутого через проріз;
- Свора на кільцях нашійників ніяк не закріплена.
- Борзятник при знаходженні собак на сворі утримує свору через проріз великим пальцем, притискаючи іншу натягнуту частину ремня чотирма іншими пальцями лівої руки;
- При необхідності спустити собаку (або собак) із свори звільняють петлю (проріз) від пальця, і свора вільно сходить з кільця нашійника собаки.

В процесі початкової стадії висворювання, при наявності декількох хортів цуценят, *ходять тільки з одним собакою і тільки пішим ходом*. Навчання триватиме довго, поки кожен одиночний хорт надійно не освоїть спокійний рух без ризику з боку в бік, мимовільних зупинок, спроб тягнути борзятника в іншу сторону або прискорити хід. Проводити таке навчання доцільно під час тривалих прогулянок, не звільняючи собаку із свори протягом години або навіть більше. При цьому потрібно стежити, щоб

не собака вела борзятника куди їй хочеться, а борзятник вів собаку туди, куди йому потрібно.

У проміжках висворювання потрібно давати хорту перерву для вільної поведінки протягом п'ятнадцяти хвилин. Потім знову брати її на свору. Після придбання деякого досвіду на рівній місцевості варто водити хорта по слабо пересіченій місцевості з балками, височинами, вибалками в полях з рідкими кущами, тобто там, де доведеться ходити з нею на полюванні. Протягом усього цього навчання хорт ходитиме кроком.

6.2. Рух пари і більше хортів з пішим борзятником.

6.2.1. Рух пари хортів. В пару підбирають двох різностатевих хортів приблизно однакової жвавості, попередньо окремо навчених ходити на сворі з пішим борзятником.

Починають навчання пари тільки з пішим борзятником при русі його і хортів кроком. Свора використовується та ж сама. Борзятник бере на свору двох собак, командує: «Поруч!» і рухається вперед. У процесі руху свора не повинна бути натягнутою, щоб дати можливість собакам вести себе вільно. Спочатку кожна собака проявляє свій характер, і злагоджений рух виходить не відразу. Собаку, яка забігає вперед або відстає, борзятник називає по кличці і командує: «Поруч!». А помічник, який йде позаду, стимулює виконання команди легким ударом батога по крупу винуватиці. Досвідчені борзятники завжди використовують помічника з батогом, оскільки хорти не бачуть помаху батога і не будуть шарахатися в бік від борзятника.

Навичка відпрацьовується до повної злагоди руху.

Борзятник звільняє і віддає помічникові хорта, який краще оволодів навичкою, а замість нього бере наступного собаку. Навичку відпрацьовують кілька десятків хвилин до певного її засвоєння. Методика висворювання цієї пари не відрізняється від попередньої. Відпрацювання навички проводиться кілька днів підряд до повної її засвоєння (хорти попарно спокійно і рівно рухаються на сворі без натягування її).

6.2.2. Рух трьох (чотирьох) хортів. Хорт, що йде найбільш рівно у ноги борзятника, ставиться на сворі найближче до нього, а з протилежного краю свори знаходиться сама дисциплінована собака. Кличка, команда «Поруч!» і ривок вільної свори в потрібний момент для осадки тільки того хорта, який забіг вперед, не впливаючи на інших.

Як тільки процес такого висворювання буде закінчено, *порядок розташування хортів на сворі закріплюється назавжди і не повинен змінюватися ніколи.*

6.3. Рух зграї хортів з кінним борзятником

При відпрацюванні руху зграї (трьох і більше хортів) починають навчання одиночних собак, потім пар, потім всієї зграї. Кінь має бути

байдужим до собак.

6.3.1. Відпрацювання руху одного хорта з кінним борзятником. На початку навчання борзятник бере на свору одного хорта, ведучи його з лівого боку, коня під сідлом - з правого боку і виходить пішки з ними на дорогу. Рухаючись кроком протягом 15-20 хвилин, борзятник дає можливість собаці освоїтися в новому положенні. Потім сідає верхи і рухається кроком ще 15-20 хвилин, після чого верхи повертається назад, теж рухаючись кроком.

У процесі руху на коні борзятник тримає свору вільно, без натягу. При забіганні собаки вперед звучить кличка, команда «Поруч!» і ривок свори, при необхідності - легкий удар батогом (повторюється багато разів).

Вказаний процес відпрацювання вказаної навички проводиться з усіма собаками зграї до повної її відпрацювання (рух поряд з конем).

6.3.2. Відпрацювання руху пари хортів (зграї) з кінним борзятником. Після освоєння руху одиночних собак приступають до навчання руху поряд з конем хортів попарно, а в подальшому і всієї зграї. Хорти на сворі при русі поруч з конем розташовуються в такому ж порядку, як і при русі з пішим борзятником. Якщо ж в складі зграї є раніше навчений ходінню з конем хорт, то він ставиться завжди поруч з конем.

Відпрацювання вказаних навичок проводять на порівняно прямолінійних ділянках доріг, допускаються лише некруті повороти вправо.

При відпрацюванні поворотів вліво подається команда «Поруч!», одночасно борзятник підтягує до себе і осаджує зграю назад, щоб при повороті вліво кінь не наступив на собак.

З придбанням зграєю навичок і досвіду в русі кроком поруч з конем поступово збільшують швидкість руху, переходячи на ділянках протяжністю близько 100 м на легку рись, потім знову кроком, знову риссю і т.д. Більш швидкі ходи, ніж рись, при веденні хортів на сворі кінним борзятником при полюванні з хортами не використовуються.

6.4. Навчання хортів вільному пошуку поблизу борзятника

Початкове навчання вільному пошуку поблизу борзятника проводять під час прогулянок в полі. Хорт, що має навички пошуку поноски після команди «Шукай!» легко навчається вільному пошуку на початковій стадії поблизу - метрах в двадцяти-тридцяти попереду борзятника. Можна використовувати для навчання ту ж поноску, після знаходження якої і навіть після подачі її борзятнику хорта нагороджують не тільки словесним заохоченням, але і ласощами. На вказаній відстані хорт чує голос мисливця, і тому покликати її до себе і направити можна голосовими командами.

Під час прогулянки помічник попередньо викладає на віддалі поноску, потім хортів спускають зі свори, а борзятник продовжує рух в тому ж напрямку. Подається команда «Шукай!» і починається пошук.

Коли поноска буде знайдена, слід наблизитися до собак і заохотити їх.

Надалі поноску кладуть на більшій відстані і навчання продовжують до тих пір, поки собаки не будуть самостійно шукати, віддаляючись приблизно до сотні метрів в різні боки від борзятника.

При значному віддаленні слід підкликати хортів (або хорта) командою «До мене!» або свистком і заохотити їх за виконання.

Один цикл навчання пошуку триває близько півгодини. Потім хортів кличуть, заохочують ласощами і беруть на свору. Після руху на сворі протягом приблизно чверті години собак знову пускають у вільний пошук. Вказану дію повторюють кілька разів.

Повернення додому хорти повинні виконати перебуваючи на сворі, щоб попередити вироблення у них навички самовільного повернення.

6.5. Навчання хортів не чіпати домашніх тварин і птахів

Для відпрацювання навички не чіпати домашніх тварин використовують звичайні прогулянки, які проводять поблизу пасовищ домашніх тварин. Попередньо домовляються з пастухами про свої та їх дії.

6.5.1. Відпрацювання навички не чіпати домашніх тварин з одним хортом. Борзятник веде на прогулянці хорта на сворі повз стадо тварин, скупчення гусей тощо. Якщо хорт звертає на них увагу, але не робить спроби кинутися, то команди «Не можна!» буде достатньо.

Якщо хорт кидається до тварин або птахів необхідно позвати хорта (кличка), подати команду «Не можна!» і зробити ривок сворою, а при відсутності реакції на них - і удар батоном по крупу хорта.

Після відпрацювання даної навички хорта проводять через стадо (або отару) тварин, відповідно реагуючи на його поведінку.

Підводять хорта на сворі до пастуха, зупиняються біля нього на кілька хвилин і пускають хорта зі свори (для вільної поведінки). Якщо будуть спроби хорта кинутися на тварин, то подається команда «Не можна!» і удар хорта пастухом своїм батоном.

Після закріплення вказаної навички всіх хортів зграї поодиноці приступають до навчання всієї зграї.

6.5.2. Відпрацювання навички не чіпати домашніх тварин зграєю хортів. Зграю, яка знаходиться на сворі, підводять до стада (або отари) і зупиняються біля пастуха на кілька хвилин. Потім спускають із свори одного хорта вільно побігати (десяток хвилин), а пастуха просять бути поблизу, щоб при необхідності зреагувати на небажану поведінку собаки. Потім хорта кличуть, пригощають ласощами і беруть на свору.

По черзі відпускають зі свори інших хортів зграї.

В той же день (або наступний) після відпрацювання навички спускають одночасно всіх хортів зграї і дають їм вільно побігати. Пастух в цей час знаходиться в такому місці стада (отари), щоб можна було при необхідності покарати батоном хорта, який кинувся на тварину.

Після стійкого закріплення навички не чіпати домашніх тварин і птахів необхідно *періодично на прогулянках з хортами ходити поблизу населених пунктів, стад тварин і груп птахів і зупиняти там собак на нетривалий час.*

6.6. Притравка молодого хорта

Почати притравку молодого хорта потрібно після *досягнення ним восьмимісячного віку, але не пізніше десятимісячного віку.* Спочатку проводять притравку по підсадних зайцю або кролику. Притравка проводиться в простих, легких для цькування угіддях - на рівному трав'яному полі, без кущів і поодиноких дерев.

6.6.1. Притравка по підсадному зайцю (кролю). Зайцю прив'язують довгу мотузку вище скакального суглоба для того, щоб він не міг швидко бігти. Перший раз зайця поміщають в невисокій траві і утримують за мотузку, не показуючи хортам. Потім відпускають мотузку і одночасно спонукають хорта помчати за ним криками «Ату його! Ату!».

У наступних відпрацюваннях зайця, якого виставляють для травлі, не утримують, і він вільно ховається в траві. Підводять хортів і командою «Шукай!» змушують їх шукати. Як тільки заєць схопиться, показують його собакам командою «Туди!» і підбадьорюють їх вигуками «Ату його! Ату! Ату! ». Собаки кидаються слідом за зайцем, наздоганяють його і після декількох спроб ловлять. Дуже важливо після хватки зайця дати можливість собаці трохи потріпати його, але не дозволяти рвати, рішуче це присікаючи.

В подальшому притравку проводять лише методом перев'язування зайцю ноги вище скакального суглоба і вибираючи для пуску більш міцні місця (з кущиками, ріллею, болотами). При використанні підсадного кролика ніякі мотузки не потрібні.

6.6.2. Притравка по підсадній лисиці. Притравка по підсадній лисиці є більш складною внаслідок того, що при затриманні лисиця кусається і може сильно поранити собаку.

Крім прив'язування довгої мотузки до ноги вище скакального суглоба лисиці замотують морду зі стиснутими щелепами міцним шпагатом і зав'язують його ззаду на шиї.

Після того, як лисиця з мотузкою на нозі схопилася і її помітили собаки, необхідне гучне улюлюкання борзятника «У-лю-лю! У-лю-лю, собаченьки (рідненькі!) У-лю-лю! ».

Для молодого хорта дуже важливо взяти першого такого злого звіра. Якщо після декількох вигнань молода собака крутиться біля лисиці і не вирішується її брати, то з нею пускають досвідчену собаку. І вже після її хватки і молода вчепиться в лисицю (ні в якому разі не можна дозволяти рвати звіра, припиняючи такі дії всіма можливими засобами).

Дуже важливо навчити хорта брати звіра «за місцем» (хватка за горло). Для відпрацювання цієї навички доцільно взяти прив'язаних мотузкою за

задні ноги мертвого зайця, мертву лисицю чи кролика, швидко протягнути їх, примушуючи хорта схопити звіра за місцем (підставляючи йому горло звіра). Після двох-трьох успішних хваток «за місцем» початкове навчання можна вважати закінченим.

Навички реального цькування звіра проводяться тільки на полюванні. Успіху навчання в значній мірі сприятиме наявність у зграї, поряд з молодими, досвідченої собаки (метод наслідування у собак розвинений дуже сильно).

Контрольні питання

1. Вкажіть особливості висворювання одного хорта.
2. Вкажіть особливості відпрацювання навички руху пари з пішим борзятником.
3. Вкажіть особливості відпрацювання навички руху зграї хортів з кінним борзятником.
4. Вкажіть особливості навчання хортів вільному пошуку поблизу борзятника.
5. Вкажіть особливості навчання хортів не чіпати домашніх тварин і птахів.
6. Вкажіть особливості відпрацювання навички не чіпати домашніх тварин з одним хортом.
7. Вкажіть особливості відпрацювання не чіпати домашніх тварин зграєю хортів.
8. Вкажіть особливості притравки молодого хорта по підсадному зайцю (кролю).
9. Вкажіть особливості притравки хорта по підсадній лисиці.

РОЗДІЛ 7

ОСОБЛИВОСТІ СПЕЦІАЛЬНОГО ДРЕСИРУВАННЯ ГОНЧИХ

7.1. Приїздка гончих собак

Приїздка гончих - це спеціальне дресирування, результатом якої є спокійний рух поруч з мисливцем (доїжджачим, вижлятником) під час проходження на місці полювання, при зміні місця полювання або ж при поверненні додому. В цьому випадку гончаки смичка можуть перебувати на повідку. Вищим досягненням приїздки буде рух собак смичка і зграї щільною групою поруч з мисливцем (собаки спокійно «течуть в купі»).

Смичок – пара гончих собак, які належать одному власнику (або колективу) і складається з вижлеця (самця) і вижловки (самки). Обидві собаки повинні бути однотипні, по можливості тотожного забарвлення і підібрані за ростом.

Для смичка гончих використовується спеціальний нашійник (смичок), що складається з двох з'єднаних коротким ланцюжком нашійників.

7.1.1. Навчання смичка стояти на місці. Гончаки смичка і зграї повинні бути привчені стояти на місці зі знятими з них смичковими нашійниками, чекати команди і не йти самостійно в полаз (пошук).

Спочатку кожному з гончих смичка навчають окремо виконання команди «Стояти!». Потім гончих з'єднують коротким або злегка подовженим повідцем.

Перший етап відпрацювання навички стояти на місці:

- собаки рухаються разом з мисливцем;
- подається команда «Стояти!», після якої вони повинні зупинитися;
- після короткої зупинки знову продовжується рух по команді.

При виконанні команди обов'язково словесне заохочення і ласощі для кожного собаки, а при невиконанні - легкий удар прутиком (виконується помічником).

Другий етап - навчання стояти з кинутим повідцем (за прикладом відпрацювання навички на першому етапі).

Третій етап – навчання стояти взагалі зі знятим повідцем, але на смичку (за прикладом відпрацювання навички на першому етапі).

Четвертий етап - навчання стояти зі знятими смичковими нашійниками (за прикладом відпрацювання навички на першому етапі).

7.1.2. Навчання зграї стояти на місці. Зграя включає значно більше собак, ніж смичок, тому якийсь смичок буде найбільш віддалений від мисливця.

Після зупинки зграї мисливець її обходить, примушуючи кожному собаку до виконання навички командою «Стояти! Стояти!» (не забуваючи про ласощі!).

Гончих, які відходять в сторону, помічник зі словами «У зграю!» буде

стимулювати повернення легким ударом батога.

З кожним повторенням відпрацювання навички коло, за яким мисливець обходить зграю, робиться все більше і більше (так зграя звекає зупинитися і залишатися «в купі» і на віддалі від мисливця).

За прийнятою методикою послідовності спочатку зграя буде на смичку, потім, після освоєння - без смичків. Зрештою час витримки зграї стояти без смичків доводять до півгодини.

Рекомендується тривалі зупинки зграї робити поблизу таких місць, звідки в майбутньому може починатися полаз, щоб привчити гончих зграї до витримки на узліссях, поблизу окремих лісових островів тощо.

7.1.3. Навчання смичка гончих ходити поруч з вижлятником. До цього кожен гончак з пари собак смичка повинен бути навченим ходінню на повідку і без повідка поруч з мисливцем.

Спочатку беруть гончих на смичок, під'єднують повідок, беруть його лівою рукою і, після команди «Поруч!», рухаються з собаками кроком. Головна мета такого навчання - домогтися такого рівного руху смичка гончих, щоб не було ривків смичка і повідка, забігання однієї з собак вперед і загального прагнення тягнути ведучого.

При забіганні однієї з собак вперед повинна звучати кличка гончака, команда «Поруч!», а при потребі - і легкий удар прутиком по крупу собаки.

За прийнятою схемою спочатку освоюється прямолінійний рух, а згодом і рух з поворотами.

При освоєнні навички ходіння смичка на повідку, його від'єднують і починають освоєння ходіння на змичку без повідка. При забіганні вперед або відставанні собака чує свою кличку, команду «Поруч!», при необхідності - отримує удар прутиком.

Після надійного освоєння навички ходіння смичка гончих на змичку без повідка навчають їх руху поряд з мисливцем зі знятими смичковими нашійниками (методика навчання аналогічна викладеній). Потрібно лише домогтися, щоб собаки йшли поруч з гончатники буквально торкаючись головами один одного.

7.1.4. Навчання зграї гончих ходити поруч з доїжджачим. Приїздка зграї - навчання руху поряд - здійснюється доїжджачих разом з помічником.

Зграя складається не менше ніж з трьох смичків, але буває добре керована і в складі шести смичків. Доїжджачий завжди повинен мати з собою сумку з підкормкою і ласощами для всієї зграї.

Ще не годованій і попередньо взятій на смички зграї доїжджачий подає команди «В зграю!» і «До мене!» і йде кроком в обраному напрямку. Зімкнуті собаки зграї підбігають до доїжджачого, який в русі пригощає їх підкормкою, не пропускаючи жодної собаки.

Відстаючих і собак, які відбігають в сторону, помічник з вигуками їх кличок і команди «В зграю!» карає легкими ударами батога.

З продовженням руху, підкоряючись дисципліні і бажанням отримати

підгодівлю, смички все менше відходять від решти зграї.

Так триває протягом всієї прогулянки, аж до повернення на псарню.

При наступних відпрацюваннях навички мисливець поступово зменшує кількість і частоту підгодовування гончих при русі, переходячи в кінці кінців на невелику підкормку тільки на зупинках - спочатку частих, потім більш рідких.

Після освоєння гончими зграї навички руху поруч з доїжджачим в смичці і безвідмовного виконання команди «В зграю!» нашійники смичків з собак знімають і відпрацьовують (за викладеною методикою) рух зграї поруч без смичків.

7.2. Нагонка (притравка) гончих собак

До виходу на полювання з молодим гончаком, собак повинна бути привчена до рогу, вільному ходіння на повідку, виконання команд «Стояти!», «До мене!», «Не можна!» тощо. Без засвоєння всіх команд початкового дресирування гончак стає некерованим.

По команді «Не можна» гончак обов'язково повинен кинути корм навіть в процесі їжі. Тоді на полюванні після такої команди можна буде сміливо брати вбитого звіра, до якого кинулися гончаки.

Команда «Стояти!» необхідна для того, щоб в потрібний момент на полюванні взяти собаку на повідок.

Дуже важлива вимога - спокійне ставлення гончака до домашніх тварин (для засвоєння даної навички використовується методика, яка застосовується при дресируванню хортів). Якщо гончак добуде домашню тварину, то відучити його в майбутньому від «скотинництва» практично неможливо.

Після засвоєння всіх команд проводять нагонку собаки.

Нагонку молодого гончака починають у віці 10 місяців (краще – з однорічного віку!).

Знайомство з лісом цуценя гончака можна починати з чотирьох місяців (нетривалі прогулянки, тільки знайомство з лісом і легке фізичне навантаження).

Перед напуском гончак повинен стояти без ошейника. Пущений в полаз молодий гончак не йде далеко від мисливця. Щоб спонукати його шукати, використовуються команди, веселі покрикування: «Добудь, добудь!», «Тут він, тут!», «Давай, давай!» тощо.

Заохочувати гончака потрібно завжди одним і тим же методом – добра пам'ять гончих і звикання до голосу господаря і його манери заохочування забезпечать хороший контакт з ним під час гону.

Нагонку собаки краще проводити навесні по зайцю - заєць не так западає, як восени під час линьки, кружляє рівно і майже завжди на слуху. Звідси - можливість допомогти собаці під час сколу (втрати сліду). Втративши слід звіра гону, гончак замовкає.

В районі сколу необхідно зробити з собакою коло, спочатку невелике, а

потім більш розширене, підбадьорюючи її словами, і так до тих пір, поки слід не буде знайдений або запалий (залеглий) заєць не вискочить. виправивши скол, гончак продовжує гін.

У подальшому мисливець не відразу йде на місце сколу, даючи можливість собаці розібратися спочатку самостійно.

Часто молоді гончаки подають голос по жиривочним (кормовим) слідам і навіть по птиці. У даному випадку краще відкликати собаку і відвести. Після гону кількох зайців таке ставлення до жиривочного сліду проходить.

Нерідко буває і «добір» - віддача голосу до підйому звіра. Це серйозна вада, яка передається у спадок.

Вирішальним у нагонці є вироблення у собаки майстерності і в'язкості.

Поради починаючим гончатникам:

- ніколи не слід відводити собаку з сколу і шукати після цього іншого зайця;
- не можна залишати гончу в лісі одну, а самому йти або переміщатися в інше місце (сам знайде господаря);
- не можна під час гону займатися сторонніми справами (збиранням грибів, ягід, горіхів, полювання на птицю тощо).

При нагонці потрібно обов'язково користуватися рогом (при його наявності!). Йдучи з дому мисливець зобов'язаний протрубити в ріг - молоді гончаки відразу запам'ятовують ці звуки. Як тільки вони підвалили (підбігли) до мисливця, він зобов'язаний дати їм ласощі.

Ні в якому разі не можна користуватися рогом, коли господар хоче посадити собаку на поводок - підкликання рогом призведе до небажання собаки явитися на поклик.

Поради досвідчених гончатників:

- ❖ Гончака потрібно привчити ганяти в будь-яку погоду і в будь-яких угіддях - в лісі, чагарниках, в болоті тощо;
- ❖ Не ходити в нагонку великою компанією;
- ❖ При напуску на слід звіра спочатку слід подати команду «Стояти!» і дати ласощі;
- ❖ Не слід проводити нагонку молодого гончака по пороші, оскільки собака зникає гнати тільки «на око», користуючись зором, а не чуттям;
- ❖ Не можна проводити нагонку вночі, так як можна виробити звичку ганяти декількох зайців, про що господар не буде і підозрювати;
- ❖ Ні в якому разі не слід бити собаку - краще картати її голосом, а удари батоном повинні бути чутливими, але не хворобливими.

Тільки на реальному полюванні повністю формуються робочі якості гончака. Як тільки буде здобутий з-під нього заєць, необхідно зробити гучний поклик «Дой-ш-о-о-о-в! Дой-ш-о-о-о-в!» і гончака або смичка гончих, які підбігли на поклик, при частувати лапками добутого звіра (це заохочення молодого собаки не можна порівняти для неї ні з яким іншими ласощами!).

Особливості нагонки смичка і зграї гончих. В принципі нагонка смичка і зграї гончих не відрізняється від нагонки одиночного собаки. Відмінність полягає лише в тому, що у них потрібно виробити таку якість, як «звалюванність» - до гончака, який першим подав голос по гнаному звірові, повинні якомога швидше підвалити (підбігти) інші собаки і гнати звіра разом.

Відпрацювання навички проводиться наступним чином:

- Почувши гон однієї з собак смичка або зграї, мисливець і помічник бігом рухаються в напрямку гону, кричачи: «Ось тут! Тут! Тут!»;
- Побачених на шляху гончих вони називають по кличці і, продовжуючи бігти і кричати «Ось тут! Тут! Тут!», показують напрямок рукою.
- Почувши звуки гону і голоси господаря і помічника, гончак прямує на допомогу.

Кілька таких епізодів закріплюють навички у гончих мчати на голос першої собаки, яка погнала звіра.

Контрольні питання

1. Вкажіть основні методи навчання смичка стояти на місці.
2. Вкажіть основні методи навчання зграї стояти на місці.
3. Вкажіть основні методи навчання смичка гончих ходити поруч з вижлятником.
4. Вкажіть основні методи навчання зграї гончих ходити поруч з доїжджачим.
5. Вкажіть основні методи нагонки (притравки) гончих собак.
6. Вкажіть особливості нагонки смичка і зграї гончих.

РОЗДІЛ 8

ОСОБЛИВОСТІ СПЕЦІАЛЬНОГО ДРЕСИРУВАННЯ ЛАЙОК

Спеціальне дресирування лайок включає:

- ❖ натаску - проводиться по пернатій дичині і по дрібному звіру - білці, соболю, колонку, горностаю тощо;
- ❖ притравку – проводиться по великому звіру: лосю, оленю, ведмедю і кабану.

8.1. Натаска лайок

8.1.1. Натаска лайок по боровій дичині. З борової дичини об'єктами полювання є глухар, тетерев і рябчик. До початку натаски лайка повинна вміти виконувати команди і сигнали «Шукай!», «Стояти!», «До мене!», «Подай!», «Дай!».

Завдання натаски:

- ❖ освоєння пошуку набродів (слідів) або сидки птиці або виводка на віддаленні від мисливця до 35 метрів (для стрільби навскидку);
- ❖ освоєння переслідування птиці, яка злетіла, і обгавкування її після посадки на дерево до підходу мисливця;
- ❖ освоєння подачі добутої або підраненої птиці.

Найбільш підходящим об'єктом для натаски слід вважати тетерячі виводки. Для цього вибирають угіддя з можливим їх перебуванням. В процесі відпрацювання пошуку мисливець постійно повинен стежити за лайкою, з тим щоб вона не відходила від нього занадто далеко.

Лайка виявляє різкий і сильний запах тетерева, який її сильно збуджує. Собака гарячкує, що помітно по її поведінці, по мірі наближення до тетерева, який затаївся, рух його сповільнюється. *Це потяжка.* Уточнивши місцезнаходження птахів, лайка різко кидається вперед. Злітає спочатку старка, а потім, із затримкою і послідовним злетом окремих птахів, і решта виводка. Якщо недалеко в лісі знаходяться високі дерева, то, як правило, молоді тетеруки на них сідають. Собака чує посадку птиці, наближається до дерева і обгавкує тетерука.

Собаці дають попрацювати по ньому 2-3 хвилини для збудження мисливського азарту, потім необхідно наблизитися і заохотити голосом і ласощами.

Якщо ж тетерук при її гавкоті зірветься з дерева і полетить далі, а лайка стане його переслідувати і не втратить його, то таку роботу собаки також потрібно всіляко заохочувати. У разі ж втрати відновлюють пошуки загубленого або нового виводка.

8.1.2. Натаска лайок по водоплавній дичині. З водоплавної дичини лайок натаскують по качках. До моменту початку відпрацювання навички собака обов'язково повинен бути навченим плаванню, переміщенню в воді серед очерету, осоки та інших заростей.

Починають натаску в середині липня із знайомим мисливцеві болоті, де є виводки молодих качок.

До початку натаски лайка повинна вміти шукати човником, знати і виконувати команди «Шукай!», «Стояти!», «Сидіти!», «Лежати!», «Попереду», бути привчена робити стійку.

Для натаски потрібні угіддя з невисоким трав'янистим покривом або низької болотною рослинністю, щоб можна було бачити собаку і його роботу. Підходять до угідь так, щоб пошук собака вела човником в загальному напрямку проти вітру. Найбільш вдалий час доби - з 6 до 8 години ранку, коли на рослинності ще роса, а голодна птиця активно переміщається в пошуках корму і залишає короткий пахучий слід. Продовжити натаску можна ввечері з 17 до 20 годин.

Натаску краще проводити при слабкому або помірному вітрові в ясну погоду. У похмуру і особливо дощову погоду натаску проводити не варто.

В перший день натаски мисливець пристібає до нашийника довгий повідець (чок-корду), необхідний для утримання собаки від гонитви за птахом, що злетів, заходить проти вітру і, утримуючи чок-корду, посилає собаку в пошук. Повільно рухаючись, мисливець уважно спостерігає за собакою, її пошуком, подаючи свистком, жестами і голосом в потрібні моменти сигнали і команди зміни напрямку руху.

Першого птаха собака зіштовхує і або женеться за ними, або не звертає на нього ніякої уваги. Погоня неприпустима - собаку відразу відкликають, укладають, наступивши на повідок.

Причучування собакою запаху птиці помітно по її змінній поведінці, ретельному обнюхування невеликої ділянки, швидкому переміщенню туди-сюди, енергійному і прискореному помаху хвостом. *Це потяжка*. При потяжці собака прагне схопити запах сліду або птиці, йдучи по ньому, підійти ближче і уточнити місце, де зараз знаходиться птах. Коли запах птиці стає занадто сильним, собака відчуває - птах десь тут, зовсім близько. Рухи собаки сповільнюються.

Мисливець подає неголосно команду «Вперед!», собака швидко робить кілька кроків вперед - *це підводка*.

Мисливець, зупинивши собаку і наблизившись до неї, посилає її командами «Вперед!», «Шукай!». Підводка після команди «Вперед!» завжди, повинна бути швидкою, щоб змусити птицю злетіти. На перших порах доведеться, одночасно з командою, робити і самому кілька швидких кроків вперед. Команда «Вперед!», швидка підводка - і майже одночасно зліт птиці. При бажанні собаки погнатися за нею - швидко погасити його. Якщо собака не погнався - заохочуйте «Добре, добре!», погладьте її, заспокойте і почаствуете ласощами.

8.1.3. Натаска лайки по білці. Спочатку цуценя знайомлять з лісом (починаючи з чотиримісячного віку). Мисливські угіддя, де слід починати натаскувати молоду лайку, не повинні бути важкими. Найкращими вважають негусті молоді соснові ліси, де є стежки і просіки, лісові дороги.

Виходити в ліс необхідно на світанку, щоб потрапити на свіжу жировку, свіжі сліди переходів білок по землі, коли зустріч лайки з ними більш ймовірна.

Під час перших виходів молода лайка буде триматися недалеко від мисливця. Пізніше, через багато виходів, мисливська пристрась буде відводити її далі і далі від господаря в ліс. Вона з великим інтересом і захопленням буде ставитися до лісових запахів і звуків. Близький на початку пошук на очах у мисливця має свої переваги. Натрапивши на сильний запах свіжого жирування, цуценя, як правило, голосу не віддає. Лайка починає розбирати жирування - принохується, робить невеликі кола, повертається до сліду. Розібравшись, рухається по сліду. Підходить до дерева, куди привів запах, нюхає його, намагається піднятися передніми лапами на стовбур, іноді тихо поскулює, але від дерева не відходить.

Почекавши певний час, можна підійти до дерева, де заховався звірок, і, підбадьорити собаку тихим голосом, постаратися показати їй білку. Зробити це завжди важко, оскільки білка затаїлася. Потрібно спершу самому з'ясувати, де вона знаходиться, і докласти зусиль, щоб показати її собаці. Для цуценя поки білка не існує, є тільки її запах. Щоб змусити її поворухнутися або навіть перейти на іншу деревину, можна використовувати колот. Удар по стовбуру може змусити білку поворухнутися. Рогатку ж не слід використовувати ніколи - від камінчиків буде зайвий шум, який буде відволікати цуценя.

При неможливості показати білку цуценяті використовують досвідчену лайку-більчатницю. Кілька виходів її до лісу в парі з молодого, особливо коли білка буде добре йти по верхівках дерев, будуть дуже корисні. Молода лайка, почувши обгавкування досвідченої більчатниці, поспішить на її голос. Підбігши, сама підніме голову, зрозумівши, що десь нагорі знаходиться звір. Коли білка зійде з місця, то і молода її побачить, почує шум від руху і навіть буде супроводжувати із досвідченою. Якщо ж при цьому молода подасть голос - навчання можна вважати успішним.

Але у подальшому необхідно продовжити натаску тільки однієї молоді. Дуже важливо при такій натасці відпрацьовувати манеру пошуку, від якої буде залежати удачливість собаки. Пошук повинен бути широким, щоб собака працювала навіть на віддаленні від мисливця до 300 м. В процесі натаски лайки потрібно уникати руху по стежках, просіках і лісових дорогах. Слід триматися міцних місць.

Для розширення пошуку собаки використовують такий прийом: коли лайка пішла в пошук в одну сторону і зникла з очей, самі підіть в іншу, розширюючи пошук і збільшуючи можливість зустрічі зі звіром. Звичайно, це можна робити лише тоді, коли собака освоїлася в лісі, не боїться втратити господаря і добре йде на поклик свистком.

Для натаски знайомої з запахом білки собаки застосовують і такий прийом. Мисливець з молодого лайкою залишається на місці. Помічник ж бере тушку недавно здобутої білки, дає молодий лайці її понюхати, потім йде, роблячи потаск по складній траєкторії по землі на відстань 150-200 м.

Там підводить потаск до невеликого дерева. Стовбур дерева натирає тушкою білки, роблячи як би вхід звірка на нього. Білку залишає на дереві прив'язаною за мотузочку, кінець якої помічник тримає, стоячи осторонь і чекаючи підходу лайки. Трохи зачекавши, лайку пускають в пошук, мисливець йде слідом. Вона схоплює слід потаска і наближається до дерева. Як тільки вона, обнюхавши стовбур, стане на нього лапами, дивлячись вгору, мотузочку смикають. Помітивши звірка, який пошевелився, і почувши легкий шум, собака збуджується ще сильніше і починає віддавати голос. Після декількох опускань і підйомів білки дають собаці можливість схопити звірка.

Після цього мисливець повинен наблизитися до лайки і заохотити її словами і ласощами. Кілька таких уроків - і молода лайка стане сама шукати і обгавкувати білок.

Для закріплення навички потрібно відстріляти спрацьовану собакою білку і дати потріпати її зовсім свіжу. Через 2-3 таких уроку лайка стане доброю більчатницею.

Лайка, знайома з запахом білки і пройшла попередню натаску, самостійно звертає увагу на сліди і запахи соболя, колонка, норки і горностає. Для подальшої полювання з нею на цих звірів потрібен тільки досвід, придбаний на полюваннях.

8.2. Притравка лайок

8.2.1. Притравка лайок по лося і оленю. Притравка лайок по лося і оленю буває успішною тільки в тому випадку, коли спадково собаки походять від лайок-лосятниць, тобто які працюють по лося або оленю.

Притравка лайок по лося і оленю відбувається, як правило, в природних умовах, що вимагає попереднього виявлення цих тварин в порівняльній близькості від місця знаходження собак, яких притравлюють.

Перше, що повинна засвоїти лайка, це запах лося і його сліду. На болотистих берегах глухих водойм після нічного годування тварин залишаються їх сліди, залишки витягнутої і недоїденою рослинності тощо. Подається команда «Шукай!». Як тільки лайка стане працювати по сліду, рухаючись в напрямку ходу звіра, потрібно надати їй повну свободу переслідування.

Лайка, яка кинулася по сліду з голосом, не придатна для подальшої притравки.

З лайкою, яка мовчки рухається по сліду звіра, притравка продовжується.

До моменту зупинки звіра може пройти багато часу, і мисливцеві доведеться пройти багато кілометрів.

Мовчазне переслідування галопом, а у важких місцях – рессю, має закінчитися обгавкуванням зупиненого лося. Вродженою якістю породної лайки-лосятниць є мовчазний обгін лося і заходження спереду його з несподіваним для лося обгавкуванням і утримуванням на місці лютими

наскоками спереду до підходу мисливця.

Це буде зрозуміло по гавкоту, що лунає з одного місця. Переконатися можна буде тільки після наближення і спостереження за поведінкою собаки, можливо, навіть через бінокль. На відстані до сотні метрів собака буде чути рух мисливця, і гавкіт її стане азартнішим.

Якщо ж переслідування йде без заходу спереду лося, то виправити манеру роботи собаки не вдається і лайка для такої роботи виявляється непридатною.

Для закріплення даної навички відпрацювання повторюється багаторазово.

Коли буде добутий перший лось, обов'язково потрібно надати можливість собаці потріпати його. Це зміцнить отримані навички.

Точно такий же підхід повинен бути і в разі притравки лайки по оленю.

8.2.2. Притравка лайок по підсадному ведмедю. Вимоги до підсадному ведмедю - на місці притравки ведмідь повинен бути надійно закріплений ланцюгом, що дозволяє йому тільки ухилятися при атаках собаки або декількох собак і атакувати самому, але не втекти.

Лайка повинна бути досить розвиненою фізично сформованою. Тому подібну притравку доцільно проводити не раніше другого сезону.

Так само, як і в разі притравки по лосю, багато якостей лайок-ведмежатниць є спадковими і за допомогою натаски вироблені бути не можуть.

До них відносяться:

1. Нездоланна злість, навіть тільки при взятті сліду ведмедя (його спеціально ведуть до місця притравки, щоб він залишив слід);
2. Безмежна сміливість під час атак звіра. *Якщо ж в перші моменти у собаки таких якостей не виявлено, то продовжувати його притравку не рекомендовано.*

В процесі притравки спочатку відпрацьовують самостійний пошук сліду звіра і рух по ньому до ведмедя. Командами «Вперед!», «Візьми!» стимулюють лайку до нападу на звіра. Навіть початкове злісне обгавкування ведмедя з кружлянням навколо його і кидками на відстані 1-2 метри від нього свідчать про необхідність продовження притравки.

Через кілька відпрацювань навички собака буде прагнути робити хватки ззаду і ухилятися від його ударів. Це хороший показник якостей собаки.

Як правило, на полюванні по вільному ведмедю працюють кілька собак. Тому доцільною притравку проводити хоча б з двома собаками, одна з яких може бути досвідченою. Важливо домогтися хваток однієї собаки за гачі і задню частину ведмедя в той час, як інша собака відволікає його, кидаючись спереду і з боків.

Така притравка забирає багато сил у собаки, тому повинна тривати в один день не більше 15-20 хвилин. Після цього собак відкликають дають їм можливість відпочити і відновити сили до подальшого етапу притравки,

краще не в цей день.

Проводити притравку рекомендовано в присутності досвідчених фахівців, які проводили притравку лайок по ведмедю багаторазово і вміють аналізувати і оцінювати поведінку і роботу собак.

8.2.3. Притравка лайок по підсадному кабану. Підсудний кабан знаходиться в обгородженому міцною сіткою - в напіввільному безприв'язному утриманні. Розміри прямокутного вольєра не менше 10×20 м.

Вольєр повинен мати:

- ❖ ґратчасту перегородку, яка опускається, для відсікання в потрібний момент собак від кабана;
- ❖ хвіртку для запуску собак, подачі корму кабану.

Молоді лайки повинні бути в хорошій фізичній формі, сформованими, найкраще у віці не менше двох років.

Для притравки важливі *спадкові* якості лайок - злостивість і сміливість.

В'язкість і спритність собак відпрацьовується при притравці.

Собаки, котрі проявили ще на стадії заходу у вольєр боязкість і нерішучість, повинні бути відкликані і зняті з притравки.

До початку притравки собаки повинні чітко реагувати на команди і сигнали, які подаються мисливцем.

Методика притравки подібна до такої при роботі по ведмедю, а сама притравка повинна проводитися під керівництвом досвідченого фахівця.

Контрольні питання

1. Вкажіть основні методи натаски лайок по боровій дичині.
2. Вкажіть основні методи натаски лайок по водоплавній дичині
3. Вкажіть основні методи натаски лайки по білці.
4. Вкажіть основні методи притравки лайок по лосю і оленю.
5. Вкажіть основні методи притравка лайок по підсадному ведмедю.
6. Вкажіть особливості притравки лайок по підсадному кабану..

РОЗДІЛ 9

ОСОБЛИВОСТІ СПЕЦІАЛЬНОГО ДРЕСИРУВАННЯ НОРНИХ ПОРІД СОБАК

9.1. Притравка норних порід

Притравка норних собак може проводитися як в природній норі по вільному звірові, так і притравка в штучній норі по підсадному звіру - лисеняті, дорослій лисиці, щурові в залежності від породи притравлюваної собаки.

Притравка в природних умовах займає набагато більше часу і сил, ніж в штучній норі. Це пов'язано кожен раз з необхідністю виявлення житлових нір. Однак така притравка вимагає згодом лише невеликої адаптації собаки до природних умов реального полювання на норах. Притравка ж в штучній норі простіше і відбувається швидше, але є по суті лише основою притравки. Удосконалювати свою мисливську майстерність собаці все одно доводиться в природних норах. Але, з іншого боку, притравка в штучній норі має і переваги, оскільки в майбутньому випробування норних собак, як правило, проводяться в штучних норах.

9.1.1. Притравка в штучних норах. Притравка норних собак має кілька цілей. Це перш за все вироблення у собаки рішучого входу в нору, де вона чує лисицю або борсука. Потім, рухаючись по норі, собака вчиться по запаху і шуму визначити місцезнаходження звіра і зблизитися з ним, як кажуть, увійти в контакт. Працюючи в темряві, вчиться переслідувати звіра до тих пір, поки він не вийде з нори на поверхню, де його очікує мисливець, або ж собака сама навчиться брати його в норі за місцем і витягувати з нори.

Починати притравку молодого собаки краще і простіше всього в штучній навчальній норі.

Найпростішою є лінійна нора, тобто йде в одному напрямку без спусків і підйомів. Така нора складається з двох труб і двох котлів. Останній котел - тупиковий. Довжина кожного відрізка труби між котлами не менше 2 м. Прямокутний перетин внутрішньої порожнини труби: висота 25 см, ширина 20 см. Котли краще виконувати в плані округлими, діаметром близько 60 см, а висотою 25 см. Для ізоляції лисиці від собаки на вході в нору і на кінцях відрізків труб, що примикають до казанів, є висувні металеві засувки - шибери - сітчастої конструкції. Верхня стінка відрізків труб нори і котлів обладнується кришками, які відкриваються, для того щоб можна було розняти собаку і лисицю, які зчепилися, або ж при необхідності вийняти собаку, або провітрити нору. Останній, тупиковий, котел також обладнується на виході сітчастим шибером, але має і щільні суцільні дерев'яні дверцята. Тут собака знайомиться з запахом лисиці, а лисицю відловлюють після притравки.

Матеріалом стінок труб і котлів може бути деревина або цегла, але ні в якому разі не земля, матеріал стелі і кришок - деревина. Така нора

використовується тільки для початкового навчання молодого собаки і дозволяє виробити у неї навички входу в нору, злостивості до лисиці і сміливості при контактах з нею. Однак якщо є можливість, то краще за все починати притравку в так званій 8-подібній норі, або в «вісімці». Справа в тому, що нора типу «вісімки» найбільш часто використовується і при випробуваннях норних. Тому, освоївшись при натасці з такою норною, собака зможе згодом взяти участь і у випробуваннях.

Схема великої і складної штучної нори «вісімки» з двома кільцями показана на мал. 1.

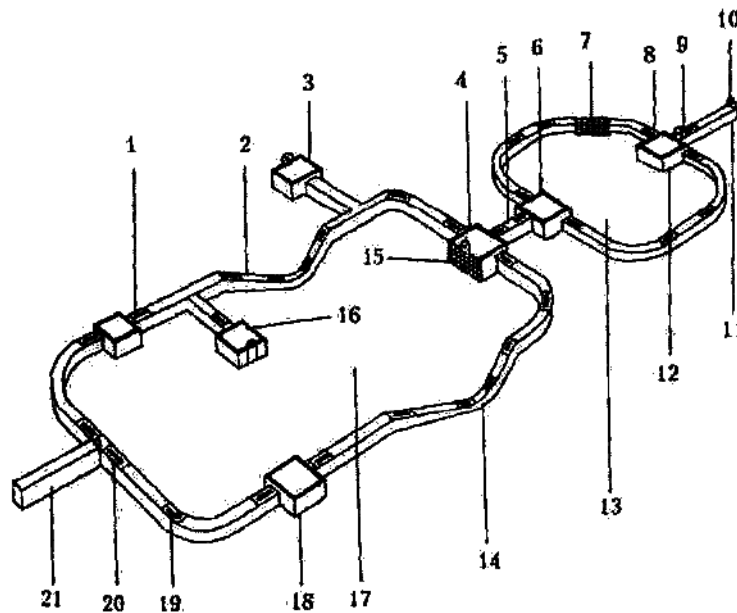

Мал. 1. Схема 8-подібної штучної нори: 1,20 - кришки; 2,14 - перепади; 3,16 - тупикові котли; 4 - контрольний котел; 5 - перехід; 6 - вузловий котел; 7 - контрольне вікно малого кільця; 8 - вузловий котел; 9 - шибер; 10 - вхідний шибер; 11 - вхідний віднорок; 12 - вузловий котел; 13 - мале кільце; 15 - решітка контрольного вікна великого кільця; 17 - велике кільце; 18 - котел; 19 - труба великого кільця; 21 - вхід у велике кільце.

Перетин ходів нори: ширина до 25 см, висота до 28 см. Підлога ходів і котлів нори земляна, добре ущільнена. Стінки цегляні, перекриття стелі дерев'яне. У деяких місцях труба або ходи нори на одній ділянці йдуть похило вниз, на іншому - похило вгору. Це так звані перепади. Довжина труби великого кільця близько 35 м, малого - близько 15 м. Нора має не менше п'яти котлів розміром близько 600×600 мм, необхідних для зміни в процесі боротьби напрямки руху підсадного звіра і собаки, яку притравлюють. Нора містить вузлові котли 4,6,12 з відповідними до кожного трьома трубами нори, прості котли 18 з відповідними до них двома трубами на лінійній частині нори. Можуть бути і тупикові котли 3, 16. Один найбільший вузловий котел 4 - контрольний - виконаний з оглядовим вікном 15 у вигляді металевої сітки. Вузлові котли оснащені трьома шиберами, що закривають входи в примикаючі труби. Контрольний котел 4 має ще й сітчасте оглядове вікно 15, яке відкривається. Прості котли можуть бути оснащені двома шиберами, тупикові - одним, а вхідний і вихідний віднорки 11 і 21 мають по одному шибера на вході і виході кожного віднорка. Шибери сітчасті, щоб звірі могли бачити і чути один одного. Стельове перекриття

труби на всьому протязі має кілька десятків кришок, які відкриваються.

Для молодого собаки робота в штучній норі представляє величезне фізичне і психологічне навантаження. Вести притравку найкраще удвох. Дуже допоможе єгер або досвідчений мисливець, знають процес такої притравки. Починати притравку собаки слід не раніше ніж їй виповниться шість місяців.

Перше завдання дресирувальника - навчити собаку без коливань заходити в трубу нори. Лисиця для цього не потрібна. Попередньо в перший вхідний віднорок 11 на видаленні від входу поміщають шматочок м'яса.

Голодного собаку підводять до закритого вхідного шибера 10. Він вловлює запах м'яса і прагне до нього. Шибер піднімають, собака заходить в трубу, знаходить м'ясо і поїдає його в трубі. Труба їй не знайома, тому, задкуючи, собака вибирається назовні. Дресирувальник схвалює дії собаки «Добре! Добре!». Таким же чином, використовуючи кришки, заманюють собаку далі в нору, аж до вузлового котла 6, де вона може розвернутися і самостійно вибратися. Двох таких сеансів навчання буває досить, щоб етап входу в нору вважати освоєним.

Друге завдання - спонукати собаку йти в нору за опудалом. Беруть шкурку якогось звіра або покрите шкіркою опудало і перед входом в нору командують собаці: «Візьми!», викликаючи її хватку. І так кілька разів. Потім відкривають вхідний шибер 10, знімають кришку і кидають в трубу опудало, примушуючи собаку командою «Візьми!» просунути в трубі і схопити його. Так, пересуваючись від кришки до кришки, змушують собаку дійти за опудалом до котла. Іноді на коротких відрізках труби опудало тягнуть від собаки за шпагат. У такий спосіб рекомендовано провести собаку по малому кільцю. Виконання всіх команд повинно заохочуватися словами і ласощами.

Третє завдання - викликати злісну реакцію на побаченого і почутого звіра. Краще, щоб це було підсадне лисеня або малодосвідчена молода лисиця. Лисиця знаходиться в контрольному котлі 4, і її можна побачити і відчутти її запах через сітку вікна 15. Пускати собаку потрібно так, щоб вона зовні побачила лисицю. Якщо собака байдужа, то прутиком намагаються розворушити лисицю, щоб викликати обгавкування її собакою. Одночасно дії собаки заохочують: «Візьми! Візьми! »Якщо не було викликано необхідну реакцію, через десяток хвилин процедуру повторюють. ***Ні в якому разі не можна підштовхувати собаку до лисиці!***

Якщо і після декількох таких підходів собака залишається байдужою, то початок натаски потрібно відкласти на пару тижнів. У рідких випадках, вперше побачивши звіра, собака кидається до нього з злісним гавкотом. Зрештою, у другій або третій прихід на притравку, досягається потрібна реакція собаки при вигляді лисиці, а саме - собака зі злим гавкотом кидається до побаченої лисиці. Щоб роздратувати її, можна навіть пару раз намагатися відтягнути собаку від сітки за хвіст.

Четверте завдання - переслідування собакою звіра в норі і тривале обгавкування його. Відкриваючи сітчасту заслінку контрольного вікна 15,

провокують кидок собаки до лисиці. Якщо вона запекло рветься туди, то тихенько відкривають заслінку, що сполучає котел з переходом 5 з протилежного боку котла. Лисиця чує це і повертає туди голову або вся повертається. Собака сприймає дії звіра як напад і кидається ще активніше. Тоді відкривають для собаки сітку 15, а лисиця, переслідувана собакою, через відкриту заслінку і перехід 5 йде в котел 6. Без нагадувань зрозуміло, що сітка 15 після входу собаки в контрольний котел негайно ж закривається і заслінка котел 4 - перехід 5 відсікає лисицю від собаки. Повторюється злісне обгавкування і кидки собаки на лисицю, що знаходиться за цією заслінкою. В такому випадку можна пустити собаку в погоню за лисицею по малому колу до наступного котла 12 малого кола, відкривши заслінки і залишивши закритою лише вхідні заслінку малого кола. Лисиця не біжить, а йде. Собака, що не має досвіду, побоюючись лисиці, теж не швидко рухається за нею. При впевненому переслідуванні, маніпулюючи заслінками, можна дозволити короточасний контакт собаки з лисицею в котлі 6 або 12 малого кола, де лисиця обернеться і стане огризатися. Потім відсікти звіра від собаки в вузловому котлі. Через кілька хвилин обгавкування можна дати собаці пройти за лисицею все мале коло.

При вдалому проходженні - ще один. Під час такого обгавкування в котлах звірі можуть нападати один на одного і відскакувати. Потім слід дозволити собаці обгавкувати звіра довго - до 10 хвилин. Зрештою потрібно відсікти їх один від одного. На цьому можна першу натаску і закінчити.

П'яте завдання - надійне переслідування і обгавкування лисиці. Починати потрібно так само, як і в попередньому випадку, з контрольного вікна 15 і дати попрацювати собаці в малому колі. Якщо все йде успішно, тобто собака йде за лисицею швидко і напористо, то мале коло потрібно дати пройти тільки один раз і перевести переслідування у велике коло. Тут підняти всі заслінки і дати можливість звіру і собаці рухатися у вільно обраному ними напрямку. У цьому колі лисиця буде невидима для собаки, може бути, навіть буде на протилежному боці кола, що викличе у собаки деяку нервозність, а може, і часткову втрату інтересу. При такій ситуації слід заслінками затримати лисицю в котлі і дати можливість собаці наблизитися до неї. Після витримки протягом 5 хвилин нехай звірі підуть по вісімці, для чого відкривають все заслінки, крім зовнішніх. По звуках гавкоту буде ясно рух собаки, а за блиманням в контрольному вікні 15 видно будуть і їх проходження через контрольний котел. В процесі зустрічі в тупикових котлах, де місця незрівнянно більше, ніж в норі, лисиця і собака можуть обмінюватися місцями. Це називається розміном, іноді бойовим розміном. В одних випадках він відбувається без контакту, в інших - можливі хватки як собакою лисиці, так і лисицею собаки. Але в початковому навчанні рідко собаки допускають хватки. Хворобливі для собаки хватки лисиці можуть викликати у неї, з одного боку, обережність при підході, а з іншого - спалах злості. Для створення ситуацій контакту необхідно кілька разів створювати для лисиці тупик в котлі, щоб собака, перебуваючи перед огризатися звіром, який огризався, могла на неї погавкати протягом 5-10 хвилин.

Як тільки це буде досягнуто, можна починати рішення останнього, шостого, завдання - навчання собаки входити в нору там, де належить, тобто з боку входу віднорка 11.

Допомагає такий прийом. Під час нападу собаки на лисицю, що знаходиться в глухому куті, швидко відкривають кришку і вихоплюють собаку. З нею біжать, прикривши долонею очі (собака ж працювала в темряві!), до входу віднорка 10. Помічник відкриє заслінку, і собаку підносять головою до віднорка. Якщо собака не йде в нору, помічник тихенько проводить прутиком по кришці котла, імітуючи прохід звіра. Як тільки собака увірветься в нору і зажене лисицю в глухий кут, потрібно дати їй погавкати на лисицю хвилин п'ять і повторити кілька разів цю процедуру. Злісні собаки, втім, часто не потребують такої складної підготовки навчання входження в нору. Підійшовши до віднорка 11 і відчувши запах лисиці, вони відразу вриваються в нору.

Як тільки собака успішно освоїть в штучній норі переслідування лисиці і обміни з нею в котлах, можна вважати, що процес навчання закінчено. Якщо ж в ході такого навчання собака кілька разів взяла звіра «за місцем» - за шию або вухо, то досягнутий результат взагалі можна вважати чудовим.

В умовах роботи собаки по вільному звірові в природній норі мисливець очікує з нори під постріл лисицю, яка вискочила, або свою собаку, яка тягне задавленого звіра. Тому притравка собаки в штучній норі дасть собаці тільки ази справжньої підготовки. Природні нори складніше штучної і відмінні одна від одної. Лисиці теж всі різні за досвідом і вмінням протистояти собаці, боротися з нею і йти від неї. Тільки в процесі полювання норна собака може набути необхідного досвіду і стати надійним помічником мисливця.

9.1.2. Притравка в природних норах. Притравка в природних норах передбачає спочатку ґрунтовну розвідку місцезнаходження лисячих нір. Важливо при такій притравці не потрапити на барсукові нори не тільки тому, що полювання на борсука в багатьох місцях заборонено, але і того, що молода недосвідчена собака може отримати від борсука важкі травми або бути закопаною барсуком в норі. Після ретельної розвідки можна проводити притравку поодиночі. Але краще все ж виконувати притравку в парі з досвідченою собакою, використовуючи метод наслідування. Спочатку на довгому повідку пускають досвідчену собаку. Вона обходить і обнюхує віднорки, визначаючи наявність звіра. Молода в цей час спостерігає за нею. Як тільки запах звіра виявлений, що помітно по поведінці досвідченої собаки, її відводять від нори і пускають починаючи. Якщо вона раніше успішно пройшла навчання в навчальній норі і тепер відразу ж зникла в природній, то чекають результатів. Обгавкування і гризня будуть показниками її роботи. Якщо ж молода собака проявить боязкість і незабаром вискочить з нори, то її беруть на повідець, залишають прислухатися і спостерігати, а в нору пускають працювати досвідчену до отримання результату.

У разі такої притравки в сезон полювання здобуту лисицю обов'язково дають потріпати молодому собаці. Поза мисливського сезону слідом за лисицею, яка вискочила з нори, пускають для переслідування молодого собаку. Це розпалює її мисливську пристрасть. Після кількох таких циклів навчання в природних умовах собака почне працювати самостійно. Потрібно буде їй дати лише можливості набиратися досвіду.

9.1.3. Притравка норних по кабану. Притравку норних по кабану слід проводити не раніше другої, а краще третьої осені, коли собака придбає достатній досвід боротьби з нірних звіром. У процесі такої притравки у собаки потрібно виробити навички пошуку кабана по сліду, його переслідування аж до зупинки і спроб нападу на нього, навіть хваток і вивертання при його атаках. Втім, норних краще використовувати лише як загоничів при полюванні на кабана.

Притравку по кабану проводиться методом наслідування за участю досвідчених собак. Хоча і в поодинці, навіть без спеціальної підготовки, нірні, особливо фокстер'єри, вельштер'єри і ягдтер'ри, із задоволенням шукають, піднімають з лежання і переслідують кабана, особливо молодого.

Для збудження мисливської пристрасті заздалегідь дати собаці можливість потріпати тушу свіждобутого кабана. Можлива і притравка по живому підсадному кабану, що знаходиться в невеликому вольєрі. Особливо завзято, азартно і самостійно, без примусу і заохочень, приймаються працювати по кабану ягдтер'єри.

9.2. Натаска норних порід по водоплавної та іншій пернатій дичини

Норні собаки можуть працювати по водоплавній, болотній та іншій пернатій дичині. Це буде у них якась другорядна робота, яка не така азартна, як по звіру.

Як правило, натаска по такій дичині проводиться починаючи з другої осені безпосередньо на полюванні за такою ж методикою, як натаска спанієлів і лайок.

Контрольні питання

1. Вкажіть особливості притравки собак норних порід.
2. . Вкажіть особливості притравки собак норних порід в штучних норах.
3. Вкажіть особливості притравки собак норних порід в природних норах.
4. Вкажіть особливості притравки собак норних порід по кабану.
5. Вкажіть особливості натаски собак норних порід по водоплавній та іншій пернатій дичині.

РОЗДІЛ 10

ОСОБЛИВОСТІ СПЕЦІАЛЬНОГО ДРЕСИРУВАННЯ ЛЯГАВИХ СОБАК І СПАНІЄЛІВ

10.1. Натаска острівних лягавих

Спеціальне дресирування лягавих собак - сеттерів і пойнтерів, призначена для безпосередньої підготовки їх до полювання, називається натаскою. Термін «натаска», прийнятий у мисливців - власників лягавих, мабуть походить від слова «тягати» - тягати мисливську собаку з собою по лугах, болотах, полях, лісах для того, щоб привчити її до полювання. В процесі натаски використовуються навички, раніше придбані собакою під час загального дресирування. Служить натаска для навчання собаки її професійній роботі - виконання своїх обов'язків на полюванні.

Натаска острівних лягавих - сеттерів і пойнтерів може відрізнитися від натаски континентальних німецьких лягавих в частині подачі дичини в руки мисливця. Вважається, що пойнтери і сеттери зобов'язані лише знаходити дичину, а брати її в руки повинен сам мисливець. А що ж робити з підранком, що тікає?

Після натаски лягава собака зобов'язана:

- ❖ Вміти виконувати всі команди і сигнали які були освоєні нею в процесі загального дресирування і натаски; ,
- ❖ Вміти шукати і знаходити різноманітну птицю, яка затаїлася або рухається в межах вірного пострілу мисливця;
- ❖ Вміти наполегливим переслідуванням зблизитися з птицею і змусити її злетіти під постріл мисливця;
- ❖ Своєю поведінкою не заважати мисливцеві зробити постріл;
- ❖ Вміти по команді знайти вбиту або спіймати пораненого птаха, чого б це не коштувало, принести і віддати її в руки господареві.

Найкращий ефект досягається, коли натаскує собаку сам господар під керівництвом досвідченого натасчика.

Лягаву найкраще почати натаскувати у віці не пізніше 8-10 місяців. Дорослішою вона не так швидко приймається за роботу. Це не означає, що в зазначений період собаку неодмінно потрібно натискати по всім видам дичини і вимагати від неї чудової роботи. Ні! Потрібно натискати хоча б по одній дичини, наприклад по болотній, але як можна краще. Далі вона буде використовувати вже набуті навички. В процесі натаски собака знайомиться, запам'ятовує і засвоює зовнішній вигляд дичини, її запах в місцях тривалого і короткочасного перебування, особливості переміщення по землі і воді, характер підйому на крило, виверти при відході від переслідування і багато іншого.

10.1.1. Пошук човником. До азів спеціального дресирування лягавих відноситься навчання пошуку човником. Правильний пошук човником передбачає, що собака, рухаючись рясом або галопом попереду господаря

перпендикулярно його руху, відходить вправо і вліво на 30-40 кроків з відстанню між паралелями 15-20 кроків (що залежить від чуття собаки), і піднімаючи всю дичину в цих межах.

Навчати пошуку човником бажано після освоєння собакою команд «Лежати!», «Туди!», «Вперед!», «Шукай!», «Подай!». Перші заняття краще проводити з помічником.

Місце для навчання обирають на лузі з травою висотою не більше 30-50 см, щоб собаку добре було видно і ніщо не відволікало уваги собаки. Заходять так, щоб вітерець дмухав в лице мисливцеві, собаку укладають на краю луки командою «Лежати!». Тут же розташовується і натасчик (господар), відволікаючи увагу собаки від помічника.

Помічник, віддалившись приблизно на 50 кроків від господаря проти вітру, кидає ношу, повертається кружним шляхом і залишається на стоянці. Натасик, тримаючи собаку на короткому повідку біля лівої ноги, кидає поводок і, повернувшись направо, тобто лівим плечем до вітерцю, зробивши 2-3 кроку, подає команду «Вперед!». Одночасно робить жест рукою в напрямку руху і додає: «Шукай!». Почувши знайомі команди і побачивши жест, собака кидається вперед і обганяє господаря, обшукуючи все на шляху.

Як тільки собака віддалиться кроків на 20, господар дає два коротких свистка, повертає ліворуч, тобто правим боком до собаки і подає знак рукою в новому напрямку свого руху. Собака звертає увагу на свистки, призупиняється і, побачивши господаря, що повернув, і його жест в новому напрямку руху, сама повертає і рухається в бік жесту, трохи випереджаючи його. Пройшовши кроків 10, господар знову дає два коротких свистка і повертає наліво, тобто спиною до собаки. Собака, звернувши увагу на свистки і бачачи, що минає господаря, наздоганяє його, а потім і обганяє. При видаленні собаки кроків на 20 господар дає знову два коротких свистка і повертає направо, тобто лівим боком до собаки. Пройшовши кроків 10 в цьому напрямку, господар свистить і звертає праворуч, тобто спиною до собаки, собака його обганяє і т.д.

Як бачите, рух людини нагадує хід човника з маленьким розмахом, а собаки - з великим. У якийсь момент часу собака причуює ношу, знаходить її і, підбадьорювана командою «Подай!», бере і несе до господаря. Той приймає ношу від собаки і пригощає її ласощами.

В процесі навчання подачі не можна дозволяти собаці грати з поноскою, а в подальшому - і з дичиною.

Дресування пошуку човником доводиться проводити багато разів. Потрібно домагатися надійного освоєння пошуку човником з поступовим збільшенням розмаху ходу собаки (амплітуди) до 40 кроків в кожную сторону і збільшення відстані між паралелями до 20 кроків. Як тільки пошук човником стає досить правильним, рух мисливця перетворюється в прямолінійний.

Відпрацювання пошуку човником потрібно повторювати у відповідних умовах на прогулянках навіть з досвідченим лягавим собакою до півгодини в день.

10.1.2. Привчання до стійки. Після досягнення собакою віку 8-10 місяців слід приділити особливу увагу привчання лягавого собаки до стійки.

Найчастіше дещо раніше цуценя починає сам зупинятися як би на стійці і дивитися на що-небудь живе - муху, метелика, бабку, джмеля. Це потрібно заохочувати. Помітивши цуценя, який завмер над мухою, простежити за його поглядом, щоб з'ясувати причину, потім погладити і сказати: «Добре! Добре!» і пригостити ласощами. Це ще не стійка, а просто зупинка.

Таким же чином слід робити, коли на прогулянці цуценя почне ставати на стійку перед сидячими в декількох метрах горобцями, голубами чи іншою птицею. При такій ситуації цуценя повинен бути на повідку. Витримують його на такій примітивній стійці принаймні 1-2 хвилини. Потім, погладивши по голові і похваливши: «Добре! Добре!», направляють на птахів командою «Вперед! ». Після зльоту птахів різко подають команду «Лежати!», Додавши, якщо потрібно, ривок повідцем, і укладають собаку. За пару хвилин лежання вона заспокоїться, а господар пригостить її ласощами. Після цієї витримки ведуть його і не дають обнюхувати місце, де сиділи птиці. Так поступають постійно, але не більше ніж один-два рази за прогулянку.

Якщо в тому ж віці цуценя і не намагається робити стійку, його до цього привчають. Побачивши зграйку горобців, голубів або одиночного дрозда, тихенько, щоб не злякати птахів, підходять з цуценям до них, ведучи його на повідку. Як тільки він зацікавиться птахами і почне на них дивитися, зупиняються і, перебираючи руками, відпускають поступово довгий повідець, щоб дати можливість цуценяті тихо і повільно наблизитися до птахів. Як тільки він підійде до них досить близько - на 4-5 метрів, поводок перестають попускати, і щеня зупиняється, дивлячись на птахів. Потрібно в цьому випадку дати йому можливість стояти і дивитися на них до тих пір, поки інтерес до птахів у нього не пропаде. Втрата інтересу стане помітною при відведенні його погляду в сторону. Тоді, не чіпаючи цуценя з місця, потрібно швидко наблизитися до нього, приголубити, погладити по голові зі словами «Добре! Добре!», «Стояти!» і відвести. Якщо ж цуценяті ще не набридне дивитися, а птиці злетять, то його потрібно заохочувати словами «Добре! Добре!», погладжувати, але не укладати при зльоті птахів. Так потрібно поступати при наявності птахів під час кожної прогулянки, але не більше двох-трьох разів за вихід, щоб не знизити інтересу до птахів. Продовжують такі підходи до тих пір, поки він не стане самостійно робити на них стійку.

Укладати цуценя після зльоту птахів потрібно буде починати тільки тоді, коли він почне вставати на стійку не тільки самостійно, але і з захопленням. Не потрібно боятися, що щеня при такому навчанні привчиться робити стійки не по дичині. Адже завдання натасчика на початковій стадії - привчити майже дорослого цуценя робити стійку і вести себе на ній і після зльоту птаха належним чином. При подальшій натасці в мисливських угіддях собака швидко навчиться визначати де дичина, а де - не дичина.

10.1.3. Знайомство з мисливськими угіддями. Передднем справжньої натаски по будь якій дичині є знайомство з місцями, де ця дичину мешкає. Для цього використовують тривалі прогулянки, а також спеціальні виходи в мисливські угіддя в дозволений період. Залежно від погоди їх можна починати з п'яти-або шестимісячного віку собаки. Незаплановані зустрічі з дичиною під час таких виходів - це подарунок натасчику і собаці.

Але лягавий собака не повинен обнюхати місце сидки дичини!

По-перше, якщо собака починає робити стійку, то вона і так відчула дичину. Якщо ж не робить стійки, то нехай дивиться і слухає сама.

По-друге, згодом такий прийом обнюхування сидки може закріпити роботу собаки низовим чуттям, що не буде її гідністю.

Крім знайомства з угіддями на таких прогулянках закріплюють вироблені в процесі загального та спеціального дресирування команди, зокрема пошук човником, вдосконалюють їх виконання майже в мисливській обстановці.

В полі собака буде пробиратися крізь чагарники, високу траву, чіпляти на себе колючки, реп'яхи і т.д. У лісі все буде відбуватися так само, як і в полі, тільки в більш густих заростях і часто без зорового контакту з господарем. На болоті собака буде ходити по залитим водою дрібним місцях, серед осоки, очерету і очерету, плавати серед заростей і подавати плаваючі предмети. У процесі цих знайомств буде підніматися аж ніяк не дичина, а пташки, як їх зневажливо називають мисливці. Собака може за ними погнатися. Біди в цьому немає. Не слід кричати не своїм голосом: «Не можна!», нехай побігає. Зробіть знижку на те, що вона ще на стадії розвитку дитини. На перших виходах в мисливські угіддя взагалі не відкликайте її. Тільки пізніше будете укладати її або підкликати до себе і словесно вимовляти, що так робити не варто, але ні в якому разі не карайте.

Згодом ці прогулянки перейдуть в натаску, і кмітлива собака за допомогою господаря зрозуміє, що після зльоту птаха з-під стійки потрібно лягати або стояла нерухомо.

10.1.4. Натаска по болотній і луговий дичині. Класичну натаску необхідно починати з болотної і лугової дичини. Не тільки тому, що запахи цієї дичини слабші на фоні сильних болотних запахів і тому від собаки потрібна певна майстерність в їх розрізненні, але також і тому, що тут собака працює на очах у господаря.

До початку натаски лягава повинна вміти більш-менш шукати човником, знати команди «Шукай!», «Стояти!», «Сидіти!», «Лежати!», «Попереду», повинна бути привчена робити стійку. Для натаски потрібні угіддя з невисоким трав'янистим покривом або низькою болотною рослинністю, щоб можна було бачити собаку і його роботу.

Підходять до угідь так, щоб пошук собака вела човником в загальному напрямку проти вітру. Найкраще таку натаску проводити по дупелеві, але допустимо і по бекасові. В середині липня і навіть раніше молоді дупелі і бекаси вже літають, тому небезпеки відлову їх собакою немає і можна

починати натаску.

Найбільш вдалий час доби - з 6 до 8 години ранку, коли на рослинності ще роса, а голодна птиця активно переміщується в пошуках корму і залишає короткий пахучий слід. Денна спека в ці години ще не підняла болотні випаровування, що заважають причуюванню дичини собакою. Продовжити натаску можна ввечері з 17 до 20 години. Слабкий або помірний вітерець в ясну погоду буде вашим помічником. У похмуру і особливо дощову погоду натаскувати не варто.

Прийшовши перший раз в угіддя натаскувати собаку, мисливець пристібає до нашійника довгий повідець - чок-корду, необхідний для утримання собаки від погоні за птицею, що злетіла, і, зайшовши проти вітру і утримуючи чок-корду, посилає собаку в пошук. Шукає ж собака завжди човником. Повільно рухаючись, мисливець уважно спостерігає за собакою, її пошуком, подаючи свистком, жестами і голосом в потрібні моменти сигнали і команди зміни напрямку руху.

Перших птахів собака зіштовхує, або женеться за ними, або не звертає ніякої уваги. Гоніння неприпустимі, тому собаку слід відразу ж укладати, наступати на повідок, відкликати.

Причуювання лягавим собакою запаху птиці помітно по її змінній поведінці, ретельному обнюхування невеликої ділянки, швидкому переміщенню туди-сюди, енергійному і прискореному помаху хвостом. *Це потяжка.*

При потяжці собака прагне схопити запах сліду або птиці, йдучи по ньому, підійти ближче і уточнити місце, де зараз знаходиться птах. Коли запах птиці стає занадто сильним, собака відчуває - птах десь тут, зовсім близько. Рухи собаки сповільнюються. Спрацьовує інстинкт, вироблений століттями, і собака застигає в картинній або незвичайній позі, зігнувши передню лапу і не наважуючись її поставити. *Це стійка.*

Мисливець вже бачив стійку свого собаки. Але це були стійки по «пташкам». А це перша стійка по дичині. Мисливець подає неголосно команду «Вперед!», собака швидко робить кілька кроків вперед - *це підводка.*

При тривалій же потяжці важливо домогтися надійного укладання лягавої або, в крайньому випадку, припинення її за сигналом свистком «Лежати!» або «Стояти!» щоб при необхідності можна було підійти ближче. Якщо сигнал не виконано, то доречно наступити на повідок або смикнути його.

Згодом потяжка в кінці стане повільнішою. Тому мисливець, уклавши або зупинивши собаку на потяжке і дещо наблизившись до неї, посилає її командами «Вперед!», «Шукай!», поданими тихим голосом або голосним шепотінням, якщо собака недалеко.

Підводка після команди «Вперед!» завжди повинна бути швидкою, щоб змусити птицю злетіти. На перших порах доведеться, будучи поруч з собакою, одночасно з командою робити і самому кілька швидких кроків вперед. Команда «Вперед!», швидка підводка - і майже одночасно зліт птиці! У цей момент негайно подають свистком сигнал «Стояти!» або «Лежати!» і

наступають на поводок. Перші птиці викликають у молодого собаки непереборне бажання погнатися за ними. Якщо він не погнався, заохочуйте виконання вашого сигналу собакою словами «Добре, добре!», Погладьте її, заспокойте і почастуйте ласощами.

Численними повтореннями правильна поведінка собаки при зльоті птиці закріпиться. Коли кілька птахів злітають одночасно або послідовно з малими інтервалами, що під час зустрічей з бекасом не рідкість, то це дуже сильно хвилює собаку і повідцем доводиться користуватися часто. У таких випадках за пошук наступної птиці беріться хвилин через 5-10. За цей час собака встигне цілком заспокоїтися. Якщо за один вихід собаці вдалося спрацювати хоча б кілька птиць, можна вважати, що день пройшов не даремно.

Як тільки відпрацюється навичка робити уповільнення потяжок перед стійкою, самостійна тверда стійка над дичиною і також самостійне укладання або зупинка собаки без команди або сигналу при зльоті птиці, чок-корда буде не потрібна.

Якщо ж собака самостійно, незважаючи на команду, прагне погнатися за птахом, що злетів, то тренування відновлюють.

Коли собака набере досвіду і не буде відходити від мисливця далі 40 кроків, він стоїть на місці в процесі пошуку, якщо йому відомо, що дичина недалеко.

В крайньому випадку повільно, на віддалі, мисливець переміщається до собаки. Нехай шукає сам, навіть якщо мисливець знає місце, де знаходиться птах, а він шукає не там, де потрібно. Краще - подавайте команди свистком або жестом і поменше використовуйте свій голос. А коли почнеться потяжка, ви його зможете укласти або зупинити і підійти ближче.

Якщо ваш пес потрапить на деркача, той буде петляти, тікати від собаки, але не злітати. Тому при роботі по деркачу можливі кілька підводок зі стійками і посиленнями «Вперед!» перш, ніж птах злетить. Це нормально і не вважається дефектом роботи собаки.

10.1.5. Натаска по польовій дичині. В умовах України, коли з польової дичини є тільки перепел, горлиця, куріпка, іноді фазан, лягаву зазвичай натягують по перепелові. *Рекомендується по польовій дичині натаскувати собаку після натаски по болотній.*

Натаска по перепелу. Бій співаючого перепела навесні і влітку підкаже натаскичу, де його шукати. Займатися натаскою слід з середини липня, коли молоді перепела вже літають.

Рано вранці, годин з п'яти, мисливець вже в поле і займається натаскою години до восьмої. По ранковій росі сліди перепела пахучі і короткі, і цим слід скористатися. У спеку не варто мучити собаку і самого себе, та й запах перепела швидше випаровується.

Лягаву необхідно взяти на довгу чок-корду. Методика відпрацювання точно така ж, як і при натасці на болотну і лугову дичину.

Відмінності натаски по перепелу у порівнянні з натаскою на болотну і

лугову дичину:

- ❖ перепел може порівняно довго бігти від собаки, повертаючи із сторони в сторону, що її збуджує і може викликати порожні стійки;
- ❖ перепел часто затаюється і злітає з-під самого собачого носа;
- ❖ молоді перепела тримаються виводками, при підході собаки затаюються і злітають майже одночасно, що хвилює собаку, провокує погнатися за ними і уповільнює процес натаски. У таких випадках потрібно її частіше зупиняти і укладати.

Після спрацьовування кількох перепелів можна на цей день натаску припинити, щоб собаці не надоїло і не викликало надмірну втому.

Якщо є можливість, добре б придбати підсадного перепела. Тоді ще задовго до натаски можна дати собаці понюхати перепела і, таким чином, «налаштувати» її на нього. Перед натаскою перепелові підрізають крила, щоб він міг тільки спурхувати, але не міг полетіти.

Перепела повинен висаджувати помічник кожен раз в новому місці, надійно прив'язуючи за лапку і до кілочка. Після освоєння собакою пошуку, перепела до кілочка можна не прив'язувати, залишаючи прив'язаний до ніжки довгий шпагат.

Натаска по такому перепелові обійдеться дорожче, але займе менше часу. Мисливець сам помітить, коли відпаде необхідність у використанні чок-корди, і тоді він зможе вважати свою собаку підготовленою до полювання на цю маленьку курочку.

Натаска по горлиці. Натаску по горлиці можна проводити з другої половини липня, коли вже вивелися пташенята і дорослим немає потреби постійно сидіти у гнізда. У цей час горлиці парами і поодиноці вилітають на поля злакових культур і соняшнику. Натаска в цьому випадку буде мати на меті лише знайомство лягавого собаки з птахом. Вона проводиться приблизно так, як було описано раніше.

На жаль, до відкриття полювання горлиці в своїй основній масі вже відлітають на південь. Лише в південних регіонах в серпні і вересні горлиць буде багато, що дозволить полювати по зграйкам і одиночним птахам і закріпити на практиці навички натаски.

Натаска по куріпці. В процесі натаски в полі по куріпки, необхідно знати, що в перший раз вони часто зриваються майже всім виводком. Гучний шум злетів виводка, який злетів, а також безліч птахів дуже збуджують навіть досвідчену собаку. Тому відразу ж після їх зльоту необхідно зупинити, укласти і заспокоїти собаку.

Для закріплення в пам'яті собаки запаху птиці доцільно знову знайти цей виводок і піднімати його кілька разів. Тому необхідно помітити, куди перемістилися після підйому птиці. Якщо виводок розіб'ється на одиночних птиць, шукати їх складніше, але вони будуть підпускати собаку ближче, а робота по ним вашого собаки стане менш нервовою і натаска пройде легше.

Натаска по фазану. При натаске лягавого собаки по фазану виникають певні труднощі. Пов'язані вони з тим, що фазан часто ховається в густих заростях терну, інших чагарників, прибережного очерету. Лягавому собаці,

особливо з короткою шерстю, пробратися всередину чагарника нелегко. Фазан при наближенні собаки прагне переміщатися, особливо якщо він невидимий для пса. Все це ускладнює натаску собаки. Тому фактично натаска по фазану відбувається вже під час полювання.

10.1.6. Натаска по боровій дичині. З борової дичини найбільш поширеними, в залежності від регіонів, слід вважати тетерева, рябчика, глухаря і вальдшнепа. Натаску за такою дичини можна починати тільки після того, як у лягавою на лузі і в поле виробився стійкий навик робити стійку. Натаска лягавого собаки по борової дичині складна через можливу втрату контакту між мисливцем і собакою в густих заростях лісу. Собака вже знайшла дичину і стоїть на стійці, а мисливець після довгої відсутності собаки змушений сам її шукати. Дуже цінною якістю собаки є анонсування, тобто повернення до мисливця після причуювання дичини, яка затаїлася. Тому при спеціальному дресируванні не слід шкодувати часу і сил на вироблення такого досвіду.

Натаска по тетереву. Натаску по тетереву проводять в період, коли молоді тетерев'ята вже підростуть і у півників почне з'являтися строкатий наряд. Це буває в кінці липня-початку серпня. Вони задовільно літають і успішно затаюються в рослинності.

По ранній ранковій росі в можливих місцях знаходження виводків тетеревів добре помітні смуги від руху виводка і краще зберігається хвилюючий собаку запах дичини. У цей час виводки жирують на ягідниках, по краях зернових посівів на узліссі.

При перших виходах необхідно познайомити собаку з запахом сліду виводка. Коли собака це освоїла, потрібно примушувати її шукати місце, де сидить виводок або окремих птах. Собака при цьому знаходиться на короткому повідку, щоб на потяжці або стійці пристебнути довгий повідець і утримати її від погоні птиці, що злетіла. Собаку, що знаходиться на стійці, доцільно довше витримати і тільки потім послати вперед.

З-під стійки собаки після підводки першою, як правило, з шумом і квохтанням злітає тетерка-матка, а слідом за нею і виводок поодиночці. Стрибки собаки слідом за птахами попереджуються різким ривком повідця, і після декількох таких спроб намагання погнатися за птахом припиняються.

Там, де знаходився виводок, завжди ймовірно затаювання окремих тетерев'ят. Тому в районі перебування виводка після його зльоту не слід відразу ж собаку відкликати і йти в нове місце, а потрібно дати їй можливість пошукати їх. Якщо ж процес натаски відбуватиметься в серпні, коли полювання на тетеревів і півників-тетеревят відкрита, то можна відпрацювати у собаки і подачу вбитої птиці.

Натаска по вальдшнепу. У найбільш щільно населених регіонах з густими лісовими масивами, за рідким винятком, місцевий вальдшнеп рідкісний. Тому натаска по місцевих вальдшнепах малоефективна. Як правило, повноцінна натаска збігається або з весняним його прильотом, або з осіннім.

Натаска навесні, навіть якщо відкрито полювання на тязі, буде складною. Це пов'язано з тим, що на тязі ви можете тримати собаку тільки біля себе, чекаючи пролітаючих вальдшнепів. Шукати їх для підйому на крило на такому полюванні собака не має права - це категорично заборонено. Адже на вальдшнеповій тязі собаку можна використовувати тільки для пошуку збитої птиці. Пошук же з підйомом птиці можна буде освоювати навіть вдень, але без стрілянини по вальдшнепові.

Осінь натаска пройде в повному обсязі. Вальдшнеп часто затаюється, іноді лякається шуму людських кроків і голосу, тому для управління собакою при натаске краще користуватися свистком. У лісі частіше зупиняйте собаку, щоб вона не йшла далеко і не ховалася надовго з поля зору.

Передбачається, що мисливець знає місця зосередження перелітного вальдшнепа. Запах вальдшнепа різкий і дуже сильний. Більшість молодих лягавих собак, потрапивши вперше на місця годування вальдшнепа, відразу починають вести себе як при пошуку дичини. Інші - слабо реагують на новий незнайомий запах. Таких собак спочатку варто познайомити з запахом птиці. Для цього підводять собаку до місця зльоту зляканих птахів і примушують до пошуку колишнього місця сидки і набродів знайомою командою «Шукай!». Можна використовувати також вбиту вами або кимось птицю. Це навіть краще для початку. Дати її собаці понюхати, поносити. Після цього покидати, як ношу. Різкий запах і легке обскубування пір'я вальдшнепа, викликають спочатку негативну реакцію собаки. Тому вироблення подачі птиці в перший час зажадає від вас додаткових зусиль.

Сильно хвилюючий собаку гучний зліт порівняно великого птаха може провокувати собаку погнатися за нею. В суху погоду пізній осінній вальдшнеп, голосно тупаючи по сухому листу, може бігти від вашої собаки досить далеко, і тому після стійки собаки після команди «Вперед!» не обов'язково буде підводка, а може продовжитися потяжка. Будьте готові до тривалої потяжки. У разі успіху восени ви зможете потрапити на великі скупчення вальдшнепа, особливо в Таврії, Приазов'ї та Криму..

Натаска по водоплавній дичині. Класичне використання острівних лягавих не припускає їх використання для полювання на водоплавну дичину.

Однак прагнення мисливців до універсальності собаки призвело до полювання на водоплавну дичину і з острівними лягавими.

Водоплавна дичина досить складний об'єкт для лягавою собаки. Шукати собаці доводиться човгаючи по мілководдю в рідкісних або густих заростях низьких і високих водних рослин або ж плаваючи в глибоких місцях серед густих заростей очерету. У будь-якому випадку необхідно ретельне обшукування угідь. Ні про який пошук човником тут не може бути й мови.

Дуже зручно освоювати натаску по качці. В середині липня частина молодих качок ще не літає. Але і льотні із задоволенням плавають і годуються всім виводком разом з матір'ю: Летять неохоче, охочіше пірнають, як це вони звикли робити раніше, коли ще не вміли літати.

Перший етап натаски - ознайомлення собаки з качкою. Собака тут без повідка і нашійника. Тихо і маскуючись, підбираються з собакою до

водойми. Побачивши виводок або одиночну качку, слід показати їй собаці, при необхідності навіть піднімаючи її на руках над рослинністю, вказуючи на дичину і нашіптуючи: «Вперед!», «Візьми!» Собака, побачивши птахів, кидається в воду і пливе до качок. Старка завжди намагається відвести собаку від виводка - зображує з себе підранка, крякає, б'є крилами по воді поблизу собаки і потроху веде її в сторону від каченят. Молода лягава собака легко попадається на такий прийом. Не відкликайте в цей момент собаку, не перенацілюйте її на каченят. Головне досягнуто - собака побачила качку, відчула її запах, почула крякання. Це збуджує її мисливські інстинкти, розвиває азарт.

Коли старка відведе собаку досить далеко і побачить, що її виводок поза небезпекою, вона злітає і сідає лише через кілька десятків метрів, крякаючи і скликаючи каченят: якщо собака не ув'язалася за виводком, покличте її на берег. Спокійно посидьте з нею Хвилин п'ятнадцять, заспокоївши і пригостивши, потім повторіть пошук. Якщо ж собака виводок або одиночну качку, не заважайте їй. Дайте поганятися. Великим успіхом буде підйом качки при переслідуванні її собакою.

На перший випадок хоча б кілька разів такої роботи буде достатньо. У наступні виходи ускладнюйте навчання. Після показу качок укладіть на пару хвилин на суші собаку командою або свистком. Нехай її розбере нетерпіння. Лише після цього пустіть в пошук. Якщо ви відвідуєте одну і ту ж водойму, то незабаром ваша собака запам'ятає місце, де люблять перебувати качки, і, ще не доходячи до водойми, буде сама мчати до цього місця. Цього не можна допускати. Пошук повинен починатися тільки по вашій команді або сигналу. Тому при підході може знадобитися поводок. Обов'язково укладайте собаку перед кожним пошуком!

Другим етапом натаски є пошук качок, які годуються, в густих заростях осоки або очерету. Передбачається, що місце, де вони є, мисливцю відомо. В цьому випадку доведеться подалі послати собаку в зарості. Це можна зробити, подаючи команду «Вперед!» І одночасно кинувши в потрібне місце камінчик. Сплеск при падінні приверне увагу собаки. *Потрібно кидати камінчик, який потоне.* Якщо кинути палицю або інший плаваючий предмет, то собака принесе вам його. Вона чує на ньому запах рук мисливця і вважає, що зробить вам приємне. Однак камінчиками теж не захоплюйтеся, а то привчите собаку йти в очерет тільки на сплеск. Для далеких закидів можна використовувати рогатку. Рекомендуємо для переміщення собаки в глибокі зарості застосовувати команду голосом «Далі!» або «Туди!» і дублювати її жестом. Якщо водойма, де натаскують собаку, розташований біля пагорба, то це дозволить з висоти стежити за його діями і управляти ними.

Вінцем натаски є подача птиці. Тому, коли собаці дуже пощастить і він схопить каченя, потрібно покликати його жестом і командами «Подай!», «До мене!». Якщо ж собака, взявши птицю, вибравшись з води, не знає, що далі робити навіть після цих команд, то використовують наступний прийом: після команди «Подай!», а потім і сигналу «До мене!» мисливець випрямляється, повертається і йде від собаки. Побачивши, що втрачає господаря, собака

побіжить за ним зі здобиччю в пащі. Коли вони поєднуються, господар зупиняється, обертається і подає команду або сигнал «Сидіти!». Простягнувши руку і сказав: «Дай!», Мисливець забирає птицю, а собаку заохочує ласощами і голосом.

Лягава собака завжди бере дичину м'яким прикусом і не нашкодить каченяті, якого згодом можна випустити, але тільки так, щоб ваша собака цього не бачила. А стежить за вами вона дуже пильно і постійно! Помітивши, що ви відпустили каченяти, вона може повернутися і знову його схопити.

На багатьох мисливських базах часто можна придбати дику качку для натаски. Мисливцеві потрібно лише подбати, щоб качка не полетіла - підрізати їй махові пера, а до лапки ретельно прив'язати довгий шпагат, який буде заважати їй швидко тікати. *Пам'ятайте, що вузлики шпагату качки розв'язувати великі майстрині.* Процес пошуку і подачі качки в цьому випадку такий же, як і описаний раніше, лише качка у вас завжди буде своя. Після пошуку, подачі і відпочинку протягом 15 хвилин навчання можна повторити. Кілька таких циклів навчання напередодні сезону полювання забезпечать вам успіх.

годуються

10.2. Особливості натаски континентальних лягавих

Континентальних лягавих - німецьких жорсткошерстних пойнтерів: дратхаарів і німецьких короткошерстих пойнтерів: курцхаарів натаскують по болотній і луговій дичині, польовій дичині, боровій і водоплавній дичині. Принципово методика натаски по болотній, луговій, польовій і боровій дичині не відрізняється від методики натаски острівних лягавих.

Особливостями натаски континентальних лягавих можна вважати наступні.

При підготовці до першого поля потрібно всю увагу приділити натасці насамперед по болотній, луговій і польовій птиці, тобто там, де відпрацьовуються і закріплюються навички хорошої потяжки, твердої і надійної стійки, рішучої підводки і повну заборону самостійного зриву стійки для гонитви злетів птиці.

І тільки по другому полю можна проводити натаску і полювання по боровій дичині, де собака часто буде невидима на стійці для мисливця, і по качці, коли собаці не потрібно буде робити стійки, а часто навіть доведеться ганятися за підранком на суші і по воді.

Методика натаски цих континентальних лягавих по пернатій дичині нічим не відрізняється від методики натаски острівних лягавих.

Проводити виучку роботи по зайцю та копитних з континентальними лягавими слід тільки до початку третьої осені, коли пройдено повний курс дресирування і натаски і собака добре працює за всіма видами птиці.

Особливості натаски по зайцю та лисиці. Натаска по зайцю та лисиці не відрізняється один від одного і зазвичай проводиться попутно з полюванням на польову дичину. Потрібно підкреслити, що дозволяти собаці

переслідувати на коротких дистанціях зайця і лисицю можна лише з другого або третього поля, коли вже надійно закріплена стійка по птаху.

Під час літнього полювання на польову або іншу дичину в полях або лугах доводиться піднімати зайця або лисицю. Помітивши неподалік їх рух з лежання, потрібно підвести собаку до можливого сліду і спеціально порушити командами «Шукай, шукай!», показуючи рукою. Маючи досвід роботи по птаху континентальна лягава відразу ж виявить новий незнайомий, але сильний запах звіра. Це буде помітно не тільки з її поведінки, а й за бажанням рухатися по сліду. Нехай собака піде за ним, а господар трохи простежить за нею. Потім собаку потрібно буде відкликати.

Так можна робити не тільки під час полювання, а й на літніх липневих прогулянках з собакою в угіддях. Ознайомити собаку з запахом лисиці можна у вивідних лисячих нір, які до цього часу лисенята вже починають залишати на кілька годин. Тому свіжих слідів там буде багато. Зрозуміло, спроби собаки розривати нору слід різко припиняти.

В цей же період в полях можна наштовхнутися на молодого зайчєня, який зазвичай затаюється. Собака по ньому стане, відчувши незнайомий запах. Можна послати її вперед, але не дати переслідувати малюка.

10.3. Притравка континентальних лягавих для роботи по звіру

У зв'язку з тим, що робота по звірові континентальних лягавих полягає головним чином в роботі по сліду звіра і розшуку підранка, є ряд особливостей підготовки до цього собак.

Починати таку притравку слід не раніше другого поля, а краще третього, коли у собаки вже закріпляться навички роботи з пернатою дичиною.

Особливості притравки по диких ратичних. Перше, чого слід навчити собаку, це познайомити з запахом звіра і його сліду. Робити це доведеться під час прогулянок в мисливських угіддях. Що стосується лосів, оленів і косуль, то після нічного годування тварин залишаються їх сліди, залишки недоїденою рослинності і т.п. Вдень же їх можна виявити по залишеним лежанням, а лося і оленя - навіть при годівлі. Звідси і потрібно починати знайомити собаку зі звіром, примушуючи командою «Шукай!». Як тільки вона стане принюхуватися в цих місцях і проявляти до нового запаху інтерес, необхідно заохочення голосом «Добре, добре!», «Шукай, шукай!». Маючи досвід роботи по пернатій дичині, собака незабаром почне працювати по сліду. У цьому випадку потрібно надати їй спочатку можливість рухатися по сліду на довгому повідку, щоб вона не пішла занадто далеко. Позивистій собаці можна надати повну свободу переслідування. Вона повинна йти мовчки як по зрячому, так і по сліду. Це вроджена якість і ніяким дресируванням вироблено бути не може. З собакою, яка мовчки рухається по сліду звіра, потрібно продовжувати притравку. Собака, яка кинулася по сліду з голосом, непридатна для подальшої притравки.

Мовчазний рух по сліду галопом, а у важких місцях і риссю може

закінчитися обгавкуванням зупиненого звіра. Туди слід поспішити і відкликати собаку. Цим повинен закінчуватися кожен вихід на навчання. Решта навички будуть придбані на полюванні.

Виходи з пошуками і переслідуванням звіра при такій притравці потрібно проводити кілька разів. Коли ж на полюванні буде здобутий перший звір, обов'язково потрібно надати можливість собаці обнюхати, а то і потріпати його. Це її розохотить і зміцнить отримані навички.

Прискорює підготовку спеціальна притравка зі штучним кров'яним слідом, прокладених змоченим в крові квачом. Такий слід підводять до туші вбитого звіра, потім посилають по сліду собаку. Собаку, яка наблизилася до туші, спонукають обгавкувати її. Якщо біля туші знаходиться людина, то, давши собаці час на обгавкування, він може спонукати її піти за господарем словами «Де господар?», які повторюються кілька разів. *Собака, яка повернулася за господарем і вернулася з ним до туші, отримує навик анонсування.* Після двох-трьох таких притравок собака стане працювати і на полюванні.

Притравка по вільному кабану проводиться точно так же. Якщо ж є можливість притравки по підсадному кабану, то цим неодмінно потрібно скористатися.

10.4. Особливості спеціального дресирування спанієлів

10.4.1. Натаска спанієлів. Спанієлі працюють по тій же пернатій дичині, що і лягаві собаки. Тому і натаска їх, як один по одному, так і за методикою, аналогічна викладеній для лягавих собак.

Є деякі відмінності. Головним з них, що впливає на натаску, є те, що спанієль робить стійку над зачаївшоюся дичиною. У нього потяжка плавно переходить в підводку, що закінчується кидком до місця затаювання птиці, часто з віддачею голосу і злетом її під постріл мисливця. Тому в процесі спеціального дресирування - натаски багато уваги і сил мисливець повинен приділити виробленню найважливішої навички, а саме надійного укладання собаки як в процесі потяжки, так і при зльоті спрацьованої птиці.

Це означає, що собака беззаперечно, буквально інстинктивно, повинна виконувати команду і сигнал «Лежати!» в будь-який момент потяжки. Для цього не слід шкодувати часу і сил мисливця і собаки.

Доцільність сказаного мисливець одразу ж оцінить, коли виникне необхідність підійти ближче до спанієля, що тягне на віддалі по дичині. Укладання собаки після підводки і зльоту птаха не тільки утримає спанієля від погоні за птицею, що є великим недоліком його роботи, але і запобіжить від можливого ураження дробом після пострілу свого ж господаря.

Методика відпрацювання такого навичку проста. У початкові (а може, і наступні) виходи для натаски по болотній, луговій, польовій дичині навчати собаку необхідно на довгій чок-корді, щоб при невиконанні нею команди або сигналу примусово затримати її на місці. При такій натасці необхідно прагнути до того, щоб зліт птаха служив спанієлеві сигналом «Лежати!». А

для цього в процесі натаски в мить злету спрацьованої птиці відразу ж подавати відповідний сигнал свистком і змушувати собаку лежати до підходу господаря, дачі їм ласощів та подачі нової команди. Тільки такі багаторазові, постійні тренування принесуть успіх мисливцю. Навіть після удаваного освоєння сигналу «Лежати!» і мимовільного укладання собаки після зльоту птаха періодично слід повторювати виконання цієї процедури, інакше собака може розбалуватися.

10.4.2. Притравка спанієлів. Спанієлі можуть працювати і по звірові. Їм посильна слідова робота по зайцю, лисиці, єнотовидному собаці, борсуку, косулі, кабану й по дрібним тваринам - білці, горностаю і ласки. Використовуються вони для пошуку лежання цих тварин, слідової роботи і відшукання після пострілів і затаївшихся підранків.

Процеси притравки зводяться до вироблення двох видів навичок - засвоєнню запаху звіра і обгавкування його або виявленої туші. Найкраще знайомити спанієля з запахом звіра, так само як і полювати по звіру, з другого чи третього поля, оскільки до цього часу він буде мати певний досвід роботи по птаху і запах звіра буде його менше хвилювати. Втім, все буде залежати від частоти зустрічі з тією чи іншою дичиною.

Знайомству з запахом звіра навчають за звичайною методикою - підводять неодноразово до гарячого сліду звіра і спонукають командою «Шукай!». Коли він самостійно буде звертати увагу на слід звіра і йти по ньому, його заохочують словами і ласощами. Має сенс для початкового навчання використовувати зимовий період з добре помітними слідами звіра на снігу, а потім продовжити і по чорній стежці.

Обгавкування лежачого підранка або мертвого звіра - найчастіше вроджена якість спанієля, але іноді трапляються і мовчуни, втім, вони легко навчаються анонсуванню.

Для цього буває достатньо кілька разів спеціально протягнути тушку вбитого звіра, а потім послати по сліду спанієля або ж на декількох полюваннях позвати сигналом собаку, яка знаходиться біля лежачої туші або звіра і після її наближення спонукати йти до звіра словами «Шукай!» або «Покажи, де він!», «де він?» або чимось подібним.

Контрольні питання

1. Вкажіть основні методи відпрацювання навички «пошук човником».
2. Вкажіть основні методи відпрацювання привчання до стійки.
3. Вкажіть основні методи знайомства з мисливськими угіддями.
4. Вкажіть основні методи натаски по болотній і луговий дичині.
5. Вкажіть основні методи натаски по польовій дичині.
6. Вкажіть основні методи натаска по боровій дичині.
7. Вкажіть основні методи натаски та притравки спанієлів.

РОЗДІЛ 11

ВИПРОБУВАННЯ МИСЛИВСЬКИХ СОБАК ПО КРОВ'ЯНОМУ СЛІДУ

11.1. Об'єкти, умови і особливості проведення випробувань

По кров'яному сліду можуть випробовуватися собаки різних мисливських порід, які мають навички висліджування підранків копитних. Це можуть бути *континентальні лягаві, прибалтійські гончаки, лайки, нірні, спанієлі*. Випробування проводяться в лісовому масиві по чорнотропу.

Вікові обмеження: мінімальний вік - 1 рік, максимальний вік - повних 10 років.

Польові випробування проводяться по кров'яному сліду 2-3-годинної давності. По одному і тому ж кров'яному сліду випробовуються не більше трьох собак.

Час роботи одного собаки встановлюється експертною комісією і оголошується учасникам до початку випробувань.

Пошук звіра на випробуваннях собака може бути як при вільному переміщенні, так і на повідці у ведучого. При роботі на повідці собаці може бути присуджений польовий диплом не вище II ступеня.

До початку випробувань ведучий обов'язково повинен попередити експертну комісію, яким чином собака робить доповідь - оповіщає гавканням, знаходячись біля туші звіра, або повертається до ведучого. При роботі собаки по сліду на повідці доповідь, природно, не потрібна.

Перевірка собак на слухняність, включаючи позивистість, ходіння біля ноги, виконання команд ведучого, проводиться до початку випробування.

Пущеного в пошук собаку супроводжують ведучий і суддя. Звичайно до першого лежання звіра собаку, навіть при проведенні пошуку при вільному переміщенні, ведуть на довгому, до 5 метрів, повідці, а потім пускають рухатися вільно.

Ведучий лише стежить за пошуком собаки. Направляти її пошук або якимось спонукати до цього він не має права. Навмисний напрям ведучим пошуку собаки по застругах на деревах карається. Після першого попередження судді з приводу таких дій ведучого з оцінок собаки з показників «чуття» і «пошук» знімають по 5 штрафних балів. Друге зауваження із цього приводу супроводжується зняттям собаки з випробувань.

При втраті собакою сліду по вказівці судді ведучий повертається з собакою до початку сліду і знову пускає її в пошук. Якщо собака повторно слід не втрачає і швидко таї упевнено знаходить звіра, то бали за «чуття» і «пошук» не знімаються. Якщо ж втрати сліду повторюватимуться, то кожного разу за нове наведення на початок сліду з оцінок собаки за «чуття» і «пошук» знімається по 5 балів.

Оцінку поведінки собаки поблизу туші звіра при вільному її пошуку проводить один з членів експертної комісії, що знаходиться близько, але тільки так, щоб собака не міг його бачити або чути, наприклад на переносній

вищі або приставним сходам.

11.2. Методика прокладки кров'яного сліду

Кров'яні сліди для випробувань собак прокладаються в чистому (без підліска) високостовбурному лісі, щоб можна було спостерігати за роботою собак. Загальна довжина кожного сліду повинна бути не менше 500 метрів. Один слід від іншого прокладається не ближче ніж на 150 метрів. Кожен слід на початку і в кінці повинен мати вішки з номерами сліду, а на всьому протязі його на деревах з протилежної від сліду сторони виконуються часті затеси. По ним судді контролюють правильність руху собаки по сліду. Слід повинен мати не менше трьох поворотів з рухом під гострим кутом до попереднього відрізка шляху.

Через 50 метрів від початку сліду роблять перше лежання, що позначається густішим нанесенням крові на одному місці. Два подальші лежання роблять приблизно через кожні 150 метрів. В кінці кров'яного сліду кладуть тушу кабана або косулі. Туші заздалегідь потрошать, а очеревину їх зашивають.

Для відмітки сліду готують кров'яну суміш в співвідношенні 1:1 із свинячої (або телячої) крові і крові того звіра, туша якого буде виложена в кінці сліду. Кров наносять тампоном з губки, який прикріплюють до палиці завдовжки хоч би 2 метри, щоб сліди людини відчувалися слабкіше. Кров на початку сліду наносять густіше і частіше, ближче до кінця - рідше. В середньому на два кроки людини наносять одну крапку. На прокладку одного сліду витрачається приблизно 0,25 літра кров'яної суміші.

11.3. Методика оцінки мисливських якостей собак на випробуваннях

На випробуваннях по кров'яному сліду виявляються і оцінюються наступні природжені і придбані мисливські якості: *чуття, пошук, зокрема манера пошуку, послідовність пошуку, наполегливість пошуку, доповідь (анонсування), відношення до убитого звіра, слухняність.*

Оцінка роботи собак на випробуваннях по кров'яному сліду проводиться по бальній системі.

Максимально можлива кількість балів за бездоганну, відмінну роботу собаки за показниками мисливських якостей таке:

- ❖ чуття - 25 балів;
- ❖ пошук (сумарно) - 30 балів,
 - за манеру пошуку - 10 балів;
 - за послідовність пошуку - 10 балів,;
 - за наполегливість пошуку - 10 балів;
- ❖ доповідь (анонсування) - 20 балів;
- ❖ відношення до убитого звіра - 15 балів;
- ❖ слухняність - 10 балів.

За наслідками випробувань присуджуються дипломи I, II і III ступеня або нічого не присуджується. Для присудження дипломів собака, що веде пошук вільно, повинна набрати при випробуваннях таке мінімальне число балів:

- ❖ диплом I ступеня — 80 балів;
- ❖ диплом II ступеня — 70 балів;
- ❖ диплом III ступеня — 60 балів.

При цьому за окремі мисливські якості мінімальна сума балів у вказаному порядку ступенів дипломів повинна складати:

- ❖ за чуття — 22, 19, 16 балів;
- ❖ за пошук (у сумі) — 24, 21, 18 балів;
- ❖ за доповідь — 18, 16, 14 балів.

Собака, що веде пошук на повідці, коли доповідь не потрібна, повинен набрати мінімальну суму балів:

- ❖ диплом II ступеня — 50 балів;
- ❖ диплом III ступеня — 40 балів.

Вказані вище мінімальні бали за чуття і пошук для присудження дипломів таким собакам обов'язкові.

11.4. Методика оцінки спеціальних показників мисливських якостей

11.4.1. Чуття. Вищим балом (25) оцінюється бездоганна, відмінна робота собаки, який, користуючись нижнім чуттям, упевнено і швидко знаходить по сліду убитого звіра.

Максимальна оцінка може бути понижена:

- на 3 бали при роботі собаки, який користується нижнім чуттям, упевнено йде по сліду і знаходить убитого звіра, але трохи затримується на поворотах;
- на 6 балів для собаки, який йде по сліду упевнено, але часом користується верхнім чуттям;
- на 9 балів у разі, коли при пошуку звіра собака користується переважно верхнім чуттям і тому допускає часті сколи, але самостійно їх виправляє;
- на 12 балів у тому випадку, коли собака йде по сліду невпевнено, довго обшукує лежання і втрачає слід на поворотах.

11.4.2. Пошук. *Манера пошуку.* Вищим балом (10) оцінюється відмінна робота собаки, який при вільному русі веде пошук неквапливим кроком з опущеною головою або при русі на повідці не натягує повідець.

Максимальна оцінка може бути понижена на:

- 2 бали при русі собаки в пошуку швидким кроком з переходом на рись;
- на 4 бали, якщо у вільному пошуку собака пересувається переважно риссю або при русі на повідці сильно натягує його;
- на 6 балів, якщо у вільному пошуку собака йде риссю або при русі на повідці

„душитися” ним і чіпляється повідцем за дерева.

Послідовність пошуку. Вищим балом (10) оцінюється відмінна робота собаки, який в пошуку точно повторює всі повороти і вигини прокладеного кров'яного сліду, точно рухаючись по ньому.

Максимальна оцінка може бути понижена:

- на 2 бали собаці, який, рухаючись поряд з кров'яним слідом, на поворотах робить круги для уточнення продовження сліду;
- на 4 бали собаці, яка допускає сколи на поворотах, але самостійно їх виправляє;
- на 6 балів, якщо собака після сколів бере зворотний слід.

Наполегливість пошуку. Вищим балом (10) оцінюється відмінна робота собаки, який, рухаючись при пошуку, не відволікається на сторонні запахи і предмети і упевнено виходить до убитого звіра.

Максимальна оцінка може бути понижена:

- на 2 бали при роботі собаки, який трохи затримується на лежаннях, наполегливо розшукує втрачений на поворотах слід;
- на 4 бали собаці, який втрачений слід шукає не наполегливо, звертає увагу і принохується до сторонніх предметів;
- на 6 балів собаці, який при русі по кров'яному сліду цікавиться сторонніми слідами.

11.4.3. Доповідь (анонсування). Вищим балом (20) оцінюється відмінна і бездоганна робота пущеного по кров'яному сліду собаки, який не більше ніж через 10 хвилин після пуску в пошук повертається до ведучого і доповідає повідомленим експертам способом про знайденого звіра або ж після закінчення 5 хвилин після пуску в пошук оповіщає безперервним гавкотом ведучого про знайденого звіра і продовжує обгавкування до його підходу.

Максимальна оцінка може бути понижена:

- на 2 бали, коли пущений в пошук собака повертається до ведучого з доповіддю про знайденого звіра через 12-15 хвилин або ж оповіщає безперервним гавкотом про те ж через 7-10 хвилин після пуску в пошук;
- на 4 бали, якщо собака повертається з доповіддю про знайденого звіра до ведучого через 20 хвилин або ж оповіщає безперервним гавкотом після закінчення 10-хвилинного терміну;
- на 6 балів при сповіщенні про звіра гавкотом з перервами.

11.4.4. Відношення до убитого звіра. Вищим балом (15) оцінюється відмінна і бездоганна робота собаки, який бере знайденого звіра за горло і намагається апортувати його або ж не чіпає звіра зовсім.

Максимальна оцінка може бути понижена:

- на 2 бали, якщо собака бере знайденого звіра за горло і намагається тріпати його;
- на 4 бали, якщо собака обережно бере знайденого звіра за кінцівки або хребет;

- на 6 балів, якщо собака обережно бере знайденого звіра за тулуб або очеревину;
- на 8 балів, якщо собака бере знайденого звіра за тулуб або очеревину і пробує при цьому тріпати його.

11.4.5. Слухняність. Вищим балом (10) оцінюється відмінна і бездоганна робота собаки, що швидко і охоче виконує команди і сигнали ведучого і яка рухається поряд з ним (у ноги) без повідця.

Максимальна оцінка може бути понижена:

- На 2 бали, якщо собака виконує всі команди і сигнали ведучого охоче, але у ноги ведучого без повідця не йде;
- на 4 бали, якщо собака при хорошій позивистості виконує команди ведучого неохоче і вимагає повторних наказів;
- на 6 балів при слабкій позивистості собаки і невиконанні нею команд і сигналів ведучого.

11.5. Причини зняття собак з випробувань

Після пуску в пошук собака протягом двох хвилин не зацікавився кров'яним слідом і не пішов по ньому або зацікавився, але не пішов по ньому в пошук;

Собака рве в кінці сліду знайденого мертвого звіра і не віддає при цьому голосу.

11.6. Деякі відмінності проведення змагань по кров'яному сліду

- Брати участь в змаганнях можуть лише собаки, що мають польові дипломи по цьому виду роботи;
- Кров'яні сліди повинні бути не менше ніж 10-12-годинної давності;
- Кожному собаці, який приймає участь в змаганнях, обов'язково прокладається окремий кров'яний слід;
- Час роботи одного собаки на змаганнях - 30 хвилин.
- Будь-який повторний прохід собакою по сліду або ж повернення до початку його у разі втрати сліду не допускаються.

Контрольні питання

1. Вкажіть обмеження для участі у випробуванні щодо віку собак.
2. Вкажіть вимоги до прокладення кров'яного сліду.
3. Вкажіть природжені і придбані мисливські якості собак, які оцінюються на випробуваннях по кров'яному сліду.
4. Вкажіть максимально можливу кількість балів за бездоганну, відмінну роботу собаки за показниками мисливських якостей.
5. Які дипломи присуджуються за наслідками випробувань собак?
6. Вкажіть мінімальне число балів для присудження дипломів I, II і III ступеня.

7. Вкажіть вищий бал оцінки за відмінну, бездоганну роботу собаки та причини пониження максимальної оцінки за чуття.
8. Вкажіть вищий бал оцінки за відмінну, бездоганну роботу собаки та причини пониження максимальної оцінки за та причини пониження максимальної оцінки за манеру пошуку.
9. Вкажіть вищий бал оцінки за відмінну, бездоганну роботу собаки та причини пониження максимальної оцінки за та причини пониження максимальної оцінки за послідовність пошуку.
10. Вкажіть вищий бал оцінки за відмінну, бездоганну роботу собаки та причини пониження максимальної оцінки за та причини пониження максимальної оцінки за наполегливість пошуку.
11. Вкажіть вищий бал оцінки за відмінну, бездоганну роботу собаки та причини пониження максимальної оцінки за доповідь (анонсування).
12. Вкажіть вищий бал оцінки за відмінну, бездоганну роботу собаки та причини пониження максимальної оцінки за відношення до убитого звіра.
13. Вкажіть причини зняття собак з випробувань.
14. Вкажіть деякі відмінності проведення змагань собак по кров'яному сліду.

РОЗДІЛ 12

ВИПРОБУВАННЯ МИСЛИВСЬКИХ СОБАК ПО ПІДСАДНОМУ (ВОЛ'ЄРНОМУ) КАБАНУ

По підсадному кабану можуть випробовуватися мисливські собаки таких порід: лайки, континентальні лягаві, прибалтійські гончаки, мисливські тер'єри, такси.

12.1. Об'єкт випробувань

Для випробувань використовується дикий кабан, що був відловлений (або вирощений у вольєрі без контакту з домашніми тваринами), у віці від одного до двох років. Щоб уникнути псування собак забороняється для випробувань використовувати сікачів і свиноматок з поросятами.

12.2. Умови і особливості проведення випробувань

Випробування по підсадному кабану можуть проводитися протягом всього року. *Погані кліматичні умови*, такі як сильний дощ або снігопад, буря, сильна жара або мороз, можуть служити перешкодою для проведення випробувань. Остаточне рішення залишається за експертною комісією.

Вік собак, що беруть участь у випробуваннях, обмежується. Мінімальний - не менше одного року, максимальний - не більше десяти років включно.

Випробуватися можуть як одиночні собаки, так і пари. При цьому у складі пар можуть бути собаки однієї породи або різних порід. Важливо лише, щоб вони були разом притравлені, разом працювали і були зареєстровані в мисливському товаристві як збірні робочі одиниці.

Правила випробувань собак-одинаків і пар однакові. Дипломи присуджуються парі в цілому як робочій одиниці, а видаються роздільно на кожного собаку пари з вказівкою, в якому складі працювала пара.

Для випробувань відводиться спеціально *підготовлений обгороджений вольєр* - ділянка лісу площею не менше чотирьох гектарів (200×200 метрів). Лісові угіддя повинні бути з гладкоствольним лісом середнього віку і середньої густини. У окремих його місцях обов'язково повинні бути густий підлісок або молоді посадки з густим чагарником, щоб кабану було де ховатися. *Для безпеки роботи експертів* в різних місцях вольєру встановлюють наглядові вежі.

До початку випробувань на достатній відстані від вольєру всіх собак перевіряють на *відношення до пострілу*. Стрілянину ведуть незарядженими патронами.

Кабана запускають у вольєр перед початком випробувань, але так, щоб він встиг до запуску першої собаки (або пари) дати слід.

Ведучий або господар має право знаходитися разом з експертною

комісією усередині вольєру і віддати заохочувальну команду собакам на початку пошуку.

У початковий період випробувань собаці (або парі) дається 10 хвилин для пошуку звіра або його сліду. Після його виявлення починається робота.

З виявленим звіром собака (або пара) працює протягом вказаного експертною комісією часу, який не може бути більше 15 хвилин. Для створення азарту у собак у момент атаки ними звіра ведучому дозволяється провести в повітря 1-2 холостих постріли. Після закінчення терміну роботи ведучий відкликає і відводить собак. Невеликий перепочинок перед пуском чергового собаки або пари потрібен кабану для відпочинку.

12.3. Мисливські якості, що оцінюються на випробуваннях

На випробуваннях по підсадному кабану виявляються і оцінюються такі природжені і придбані мисливські якості собак: чуття (у сукупності нюх, слух і зір), пошук, сміливість, злісність, голос, в'язкість, майстерність атаки, спритність, слухняність і злагодженість роботи (для пар).

Чуття представляє здатність собаки (пари) за допомогою нюху, слуху і зору розшукати і виявити слід і самого кабана.

Пошук визначається шириною і глибиною його при достатній швидкості пересування собаки.

Сміливість і злісність є реакцією поведінки собаки, яка побачила звіра.

Голос визначається силою, дзвінкістю, „доносчивістю” і породністю.

В'язкість є наполегливістю, з якою собака (або пара) розшукує в пошуку сліди і самого звіра, переслідує кабана до його зупинки і обгавкує зупиненого звіра.

Майстерність атаки є не що інше, як уміння собаки поводитися біля звіра, атакувати його з метою затримання і не давати йому йти до підходу ведучого на відстань пострілу.

Спритність є здатність собаки (або пари) вивертатися від ударів при обороні і нападах звіра.

Слухняність — це чітке і безвідмовне виконання собакою (або парою) команд або сигналів ведучого.

Злагодженість в роботі пар є здатність собак пари дружно вести пошук кабана, „звалюватися” на голос собаки, що виявив його, допомагати один одному в сумісних атаках на кабана.

12.4. Методика проведення загальної оцінки результатів випробувань

Оцінка роботи собак на випробуваннях по підсадному кабану проводиться по бальній системі.

Максимально можлива кількість балів за бездоганну, відмінну роботу одиночного собаки за показниками мисливських якостей така:

❖ чуття - 5 балів;

- ❖ пошук - 10 балів;
- ❖ сміливість - 20 балів;
- ❖ голос - 10 балів;
- ❖ в'язкість - 15 балів;
- ❖ майстерність атаки - 20 балів;
- ❖ спритність - 15 балів;
- ❖ слухняність - 5 балів.

Максимально можлива кількість балів за бездоганну, відмінну роботу пари собак за показниками мисливських якостей така:

- ❖ пошук - 5 балів;
- ❖ сміливість - 20 балів;
- ❖ голос - 10 балів;
- ❖ в'язкість - 15 балів;
- ❖ майстерність атаки - 20 балів;
- ❖ спритність - 15 балів;
- ❖ слухняність - 5 балів;
- ❖ злагожденість - 10 балів.

За наслідками випробувань присуджуються дипломи I, II і III ступеня або нічого не присуджується. Для присудження дипломів собака повинен набрати при випробуваннях таке мінімальне число балів:

- диплом I ступеня - 80 балів;
- диплом II ступеня - 70 балів;
- диплом III ступеня - 60 балів.

При цьому за окремі мисливські якості мінімальна сума у вказаному порядку ступенів дипломів повинна складати: за сміливість - 16, 14, 10 балів, за в'язкість - 13, 11, 8 балами, за майстерність атаки - 16,14,10 балів, за спритність - 13,11,8 балів.

12.5. Методика оцінки спеціальних показників мисливських якостей

12.5.1. Чуття. Вищим балом (5) оцінюється відмінна, бездоганна робота собаки, який, користуючись нюхом, слухом і зором, швидко і упевнено знаходить звіра.

Максимальна оцінка може бути понижена:

- на 1-2 бали, якщо на деяких ділянках пошуку собака повторно перевіряє сліди звіра, але його самого знаходить достатньо швидко;
- на 3-4 бали, якщо собака тривало затримується на набродах звіра, але укладається у встановлений для його пошуку час.

12.5.2. Пошук. Вищим балом (одинак - 10, окремої з пари - 5) оцінюється відмінна, бездоганна робота собаки (або пари), що веде пошук достатньої ширини і глибини переважно швидким галопом з ретельним обшуком „міцних” місць.

Максимальна оцінка може бути понижена:

- на 2 бали у разі, коли пошук йде широко, але недостатньо швидко, переважно риссю;
- на 4 бали, коли пошук йде не широко, з частим переходом на підтюпець, проте міцні місця обшуковуються ретельно;
- на 6 балів, коли пошук йде не широко, минувши міцні місця;
- на 8 балів при млявому пошуку переважно кроком і без обшуку міцних місць.

12.5.3. Сміливість і злісність. Вищим балом (20) оцінюється відмінна, бездоганна робота собаки (або пари), який при виявленні кабана сміливо і злобно атакує його, роблячи больові для нього хватки, примушуючи крутитися на місці і не дозволяючи йому йти.

Максимальна оцінка може бути понижена:

- на 2 бали у разі, коли атаки собаки слідуєть з різних сторін без частих хваток, але не дають можливості кабану рушати з місця;
- на 4 бали при сміливих атаках собаки, що робить хватки або не робить їх, але не дає кабану можливості пересуватися;
- на 6 балів при роботі собаки із злобним обгавкуванням без хваток, що дозволяє звіру трохи пересуватися або поволі йти;
- на 7-9 балів при незлобних атаках собаки, що не відстає від звіра і не обертає його у втечу;
- на 10 балів, коли собака працює на значній дистанції від звіра, відволікає його на себе і заважає його просуванню;
- на 12 балів, якщо собака боязливо обгавкує звіра здалеку.

Голос. Вищим балом (10) оцінюється відмінна і бездоганна робота собаки, що володіє сильним, „доносчивим”, породним голосом і тим, що безперервно віддається при обгавкуванні звіра.

Максимальна оцінка може бути понижена:

- на 2 бали при глухому або дзвінкому голосі, але що віддається з перервами;
- на 4 бали при слабо „доносчивому” голосі собаки, але що безперервно віддається;
- на 6 балів при непорідному, але такому, що безперервно віддається голосі;
- на 7 балів при хрипкому, переривистому голосі собаки при обгавкуванні.

12.5.4. В'язкість. Вищим балом (15) оцінюється відмінна і бездоганна робота собаки (або пари), який (які) наполегливо переслідують кабана до його зупинки і що обгавкує зупиненого звіра, що до того ж не кидає обгавкування до підходу ведучого і без команди взагалі яка не кидає роботи по звіру.

Максимальна оцінка може бути понижена:

- на 2 бали, якщо собака (або пара) переслідує кабана з відривом від нього на 5-10 метрів;

- на 4 бали, якщо собака (собаки) припиняє обгавкування при зупинці кабана, а потім знову відновлює;
- на 6 балів, якщо собака відбігає від звіра при його зупинці, а потім знову повертається до нього;
- на 7 балів, якщо собака (собаки) залишає кабана при підході ведучого, але по його команді знову кидається до кабана;
- на 8-10 балів, якщо собака (або пара) самовільно припиняє обгавкування і більше не повертається до звіра.

12.5.5. Майстерність атаки. Вищим балом (20) оцінюється відмінна, бездоганна робота одиночного собаки, що азартно атакує кабана і що робить хватки за скакальні суглоби і гачі. Для пари таким же балом оцінюється робота собак, з яких кожна поперемінно відволікає увагу звіра на себе обгавкуванням його спереду, даючи можливість іншому собаці доставати його ззаду.

Максимальна оцінка може бути понижена:

- на 2 бали, якщо собака (собаки) азартно атакує кабана переважно з боків і хапає за вуха чи ж нападає переважно спереду;
- на 5 балів, якщо собака працює азартно, але переважно спереду кабана;
- на 5-6 балів, якщо собака дає тільки короткі і не больові хватки з будь-якого напрямку;
- на 8-9 балів при неазартній роботі собаки (собак) з будь-якого напрямку без спроб робити хватки;
- на 12 балів, якщо собака обгавкує кабана ззаду, а при його нападі боязко відступає.

12.5.6. Спритність. Вищим балом (15) оцінюється відмінна і бездоганна робота собаки (або пари), що швидко і вправно вивертається від будь-яких нападів кабана, в той же час не підставляючи себе під його удари.

Максимальна оцінка може бути понижена:

- на 2 бали, якщо собака вправно вивертається від ударів звіра, відбігаючи убік, але втрачає при цьому на короткий час перевагу в сутичці;
- на 4 бали, якщо собака вправно вивертається від ударів звіра, відбігаючи убік на значну відстань і втрачає при цьому перевагу в сутичці на тривалий час;
- на 7 балів, якщо собака невміло вивертається від нападів звіра і потрапляє під його удари, але все одно продовжує атаку.

12.5.7. Слухняність. Вищим балом (5) оцінюється відмінна робота собаки (або пари), який виконує всі команди і сигнали ведучого і дуже „позивиста”.

Максимальна оцінка може бути понижена:

- на 2 бали, якщо собака неохоче підходить до ведучого після його команди;

- на 4 бали, якщо собака не підкоряється командам ведучого.

12.5.8. Злагожденість в роботі пари. Вищим балом (10) оцінюється відмінна, бездоганна робота пари собак, дружно ведучих пошук звіра або його сліду, швидко „підвалює” на голос однієї з них, азартно атакують звіра і допомагають один одному в атаці, „осаджуючи” звіра на місці.

Максимальна оцінка може бути понижена:

- на 2 бали, якщо в пошуку вони втрачають один одного, на голос одна з них приходить із запізненням і атаку кабана вони ведуть хоч і азартно, але не разом;
- на 4 бали, якщо пошук собаки ведуть безсистемно, на голос приходять із запізненням і атакують кабана з будь-якого напрямку;
- на 6 балів, якщо в пошуку собаки йдуть один за одним, атакують звіра переважно з голови, не виручають один одного при нападі звіра.

12.6. Причини зняття собак з випробувань

1. Собаки будь-яких порід, що бояться холостих пострілів (при перевірці до початку випробувань), до подальшої роботи по кабану не допускаються.
2. Одиночна собака або пара, що виявили у встановлений час (10 хвилин) слід кабана, але не рушили по ньому на пошук звіра протягом двох хвилин, тобто проявили байдужість до запаху сліду звіра, знімаються з подальших випробувань.
3. Одиночна собака (або пара), що рушила по сліду, але що не виявила за встановлений час (15 хвилин) звіра, що свідчить про відсутність чуття і навиків пошуку, підлягає негайному зняттю з випробувань.
4. Одиночна собака (або пара), що працювали по сліду і виявили звіра, з наближенням до нього проявляють боязкість, тримаються на віддаленні і не роблять спроб його атакувати. Такий характер діяльності собак карається зняттям їх з випробувань.

Контрольні питання

1. Вказати фактори, які можуть служити перешкодою для проведення випробувань.
2. Вкажіть обмеження для участі у випробуванні щодо віку собак.
3. Вкажіть різницю у правилах випробувань собак-одинаків і пар.
4. Вкажіть вимоги до спеціально підготовленого вольєру.
5. Вкажіть заходи, які проводять для безпеки роботи експертів.
6. Якій перевірці піддаються собаки до початку випробувань?
7. Який час у початковий період випробувань дається собаці (або парі) для пошуку звіра або його сліду?
8. Який час працює собака (або пара) з виявленим звіром?
9. Вкажіть природжені і придбані мисливські якості собак, які оцінюються на випробуваннях по підсадному кабану.

10. Вкажіть максимально можливу кількість балів за бездоганну, відмінну роботу одиночного собаки за показниками мисливських якостей.
11. Вкажіть максимально можливу кількість балів за бездоганну, відмінну роботу пари собак за показниками мисливських якостей.
12. Які дипломи присуджуються за наслідками випробувань собак?
13. Вкажіть мінімальне число балів для присудження дипломів I, II і III ступеня.
14. Вкажіть вищий бал оцінки за відмінну, бездоганну роботу собаки (або пари) та причини пониження максимальної оцінки за чуття.
15. Вкажіть вищий бал оцінки за відмінну, бездоганну роботу собаки (або пари) та причини пониження максимальної оцінки за сміливість і злісність.
16. Вкажіть вищий бал оцінки за відмінну, бездоганну роботу собаки (або пари) та причини пониження максимальної оцінки за голос.
17. Вкажіть вищий бал оцінки за відмінну, бездоганну роботу собаки (або пари) та причини пониження максимальної оцінки за та причини пониження максимальної оцінки за пошук.
18. Вкажіть вищий бал оцінки за відмінну, бездоганну роботу собаки (або пари) та причини пониження максимальної оцінки за в'язкість.
19. Вкажіть вищий бал оцінки за відмінну, бездоганну роботу собаки (або пари) та причини пониження максимальної оцінки за майстерність.
20. Вкажіть вищий бал оцінки за відмінну, бездоганну роботу собаки (або пари) та причини пониження максимальної оцінки за спритність.
21. Вкажіть вищий бал оцінки за відмінну, бездоганну роботу собаки (або пари) та причини пониження максимальної оцінки за слухняність.
22. Вкажіть вищий бал оцінки за відмінну, бездоганну роботу пари та причини пониження максимальної оцінки за злагодженість в роботі.
23. Вкажіть причини зняття собак з випробувань.

РОЗДІЛ 13

ВИПРОБУВАННЯ МИСЛИВСЬКИХ СОБАК ПО ВОДОПЛАВНІЙ ПТИЦІ

До випробувань по водоплавному птаху допускаються мисливські собаки всіх груп порід, окрім борзих.

13.1. Об'єкти випробувань, умови і особливості їх проведення

Випробування можуть проводитися по всіх видах водоплавної птиці. Як рекомендований об'єкт для випробувань слід використовувати вільних диких качок всіх видів як найбільш поширений об'єкт полювання. Випробування по підсадній качці категорично забороняються. Вона може використовуватися у виняткових випадках, і то тільки для перевірки подачі собакою птаха.

Випробування слід проводити як в закритий для полювання час - не раніше чим за три тижні до її відкриття, так і протягом всього відкритого часу літнього полювання.

Випробування повинні проводитися тільки після перевірки наявності водоплавної дичини в угіддях в кількостях, достатніх для зустрічі з птахом, необхідним для оцінки роботи собак.

Кожному собаці для роботи надається час не більше 60 хвилин. У разі, коли мисливські якості експертами виявляються за коротший час, для визначення витривалості собака все одно повинен працювати не менше 30 хвилин.

Робота кожного собаки оцінюється по двох зустрічах з птахом.

Оцінка подачі птаха може проводитися для собак, з-під яких дичина не була відстріляна, підкиданням під постріл через чагарники не менше ніж на 15 метрів раніше відстріляного птаха. Для цього проводиться відстріл одного-двох птахів на день випробувань.

Робота під час вказаних випробувань по інших видах дичини, наприклад по болотній і боровій, враховується експертною комісією, але оцінюється тільки робота собаки по водоплавному птаху.

Для спостереження за роботою собаки бажано, щоб хоч би один експерт розташовувався на піднесенні, що дозволяє бачити птаха, що переміщається, і працюючого в рідкісних чагарниках собаку.

13.2. Мисливські якості, що оцінюються на випробуваннях

На випробуваннях по водоплавному птаху оцінюються наступні природжені і придбані в результаті дресирування і натаскування мисливські якості собак: чуття (нюх, слух і зір), пошук, наполегливість в роботі, в'язкість, подача убитої або раненої птиці, слухняність.

Чуття (нюх, слух і зір) — це уміння і здатність собаки знайти живого або убитого одиночного птаха, користуючись напрямом вітру, запахом її

сліду або видом самого птаха.

Пошук визначається ретельністю і швидкістю обшуку собакою жител або падіння птаха з метою підйому її на крило або подачі мисливцю.

Наполегливість в роботі — це безвідмовність собаки в розшуку сліду дичини або самого птаха.

В'язкість є здатністю і умінням собаки вести безперервний пошук сліду або самого птаха, а після виявлення - переслідувати птаха, вигнати його на відкриту воду або підняти на крило. Після падіння птаха в'язкість полягає в тому, щоб розшукати забитого або раненого птаха.

Подача убитого або раненого птаха — це природжена і посилена натаскою якість собаки швидко і безвідмовно подавати ведучому убитого або раненого птаха з чагарників, а для лягавих і спанієлів — і з води.

Слухняність полягає в швидкому і чіткому виконанні команд і сигналів ведучого, необхідних на всіх етапах полювання на водоплавну дичину.

13.3. Оцінка результатів випробувань

Оцінка роботи собак на випробуваннях по водоплавному птаху проводиться по бальній системі.

Максимально можлива кількість балів за бездоганну, відмінну роботу за показниками мисливських якостей така:

- ❖ чуття, в сукупності нюх, слух і зір, — 25 балів;
- ❖ пошук — 15 балів;
- ❖ наполегливість в роботі - 15 балів;
- ❖ в'язкість — 10 балів;
- ❖ подача убитого або раненого птаха — 25 балів;
- ❖ слухняність -10 балів.

За наслідками випробувань присуджуються дипломи I, II і III ступеня або нічого не присуджується. Для присудження дипломів собака, що веде пошук вільно, повинна набрати при випробуваннях таке мінімальне число балів:

- диплом I ступеня — 80 балів;
- диплом II ступеня — 70 балів;
- диплом III ступеня — 60 балів.

При цьому за окремі мисливські якості мінімальна сума балів у вказаному порядку ступенів дипломів повинна складати: за чуття — 20, 18, 16 балів, за подачу птаха — 20, 18, 16 балів. Це означає, що собака, що напрацював в сумі більше 60 балів, але за подачу птаха, наприклад, менше 16 балів, не може претендувати ні на який диплом.

13.4. Вимоги до оцінки спеціальних показників мисливських якостей

13.4.1. Чуття. Вищим балом (25) оцінюється відмінна і бездоганна робота собаки, який, користуючись нюхом, слухом і зором, швидко і чітко

використовуючи напрям вітру, знаходить живого або битого птаха в межах рушничного пострілу.

Максимальна оцінка може бути понижена на величину до:

- 5 балів, якщо в пошуку собака не користується пануючим напрямом вітру;
- 5 балів, якщо собака тривало затримується на набродах птаха без подальшого підйому її на крило або виполохування на чисту воду;
- до 4 балів за кожного пропущеного і не почутого в процесі пошуку птаха.

13.4.2. Пошук. Вищим балом (15) оцінюється відмінна і бездоганна робота собаки, який, не втрачаючи контакту з ведучим і проявляючи виборче відношення до різних ділянок угідь, швидко і ретельно їх обшукує.

Максимальна оцінка може бути понижена на:

- 2-4 бали у разі, коли собака не проявляє вибірковості при обшуку чагарників, що розрізняються по щільності, і інших ділянок угідь;
- 4—5 балів при безсистемному характері пошуку собакою птаха в угіддях;
- 5-7 балів, коли собака при пошуку йде за межі рушничного пострілу;
- 7-8 балів, якщо в процесі пошуку собака втрачає контакт з ведучим, але при цьому у подальшому підіймає птаха;
- 9-10 балів, якщо собака втрачає зв'язок з ведучим і при цьому в подальшому спрацьовує і піднімає птаха.

13.4.3. Наполегливість в роботі. Вищим балом (15) оцінюється відмінна і бездоганна робота собаки, який наполегливо і безвідмовно розшукує птаха або слід його в придатних для заселення дичиною угіддях.

Максимальна оцінка може бути понижена на:

- 4-6 балів у разі, коли при пошуку птаха собака явно уникає чагарників, міцних місць, твані і т.п.;
- 6-7 балів, коли собака в пошуку виходить на чисту воду, де немає ознак дичини, з ділянок з чагарниками;
- 7-8 балів, якщо собака неохоче йде в глибоку воду для подолання затонів (не хоче пливти).

13.4.4. В'язкість. Вищим балом (10) оцінюється відмінна і бездоганна робота собаки, який при учуванні птаха змінює свою поведінку, проявляє наполегливість в її переслідуванні і переслідує до підйому цього птаха на крило або ж чітко визначає місцезнаходження битого птаха або підранка, що впав.

Максимальна оцінка може бути понижена на:

- 1-3 бали, якщо у собаки відсутні манери або звички виполохувати птаха;
- 3-5 балів у разі млявого, нечіткого виполохування дичини собакою;

- 6 балів при фактичній відмові собаки переслідувати птаха в міцних місцях;
- 6—7 балів при відмові собаки від переслідування птаха, виставленого на воду.

13.4.4. Подача убитого або раненого птаха. Вищим балом (25) оцінюється відмінна і бездоганна робота собаки, що швидко і безвідмовно подає ведучому убитого або раненого птаха з води або з міцних місць.

Максимальна оцінка може бути понижена на:

- 3-4 бали, якщо собака не подає птаха із суші;
- 4-5 балів, якщо собака не подає з води птаха, що знаходиться на відстані більше 50 метрів від берега;
- 7 балів, коли собака виносить птаха з води на сушу і лише кладе перед ведучим, не подаючи йому в руки;
- 9 балів, якщо собака, рухаючись у воді, виносить птаха тільки до берега;
- 8 балів, якщо собака неохоче віддає птаха ведучому;
- 8-9 балів у разі, коли собака виносить птаха на протилежний берег, але подає з води ближче 50 метрів;
- 7-8 балів, якщо собака при подачі мгне птаха;
- 10-20 балів, якщо собака не подає птаха з води;
- 15-25 балів, якщо собака не подає і жере дичину.

13.4.5. Слухняність. Вищим балом (10) оцінюється відмінна і бездоганна робота собаки, який безвідмовно, швидко і чітко виконує всі команди і сигнали ведучого, необхідні для полювання.

Максимальна оцінка може бути понижена на:

- 3-4 бали, якщо собака виконує команди і сигнали ведучого тільки при повторному їх вимовленні;
- 4-5 балів, якщо собака, не дивлячись на команди ведучого, тікає у присутності інших собак з битим птахом, винесеним з води;
- 6-8 балів, якщо собака тікає з битим птахом, не дивлячись на команди ведучого, за відсутності інших собак;
- 7-9 балів, якщо собака взагалі втрачає контакт з ведучим і не підкоряється його командам.

13.5. Зняття собак з випробувань

Небажання собаки йти в пошук після посилу навіть після повторних команд протягом 15 хвилин з початку випробувань приводить до зняття її з випробувань цього дня.

У разі явної боязні води або явного небажання йти у воду навіть після повторних нагадувань собаку знімають з випробувань.

Якщо пошук собака проходить далеко - переважно за межами досяжності рушничного пострілу, собаку також знімають з випробувань. При

пропуску в процесі випробувань трьох птахів в різних місцях в межах пошуку собаку знімають з випробувань і залишають без оцінки мисливських якостей.

Боязнь пострілу недопустима для мисливського собаки і тому завжди служить підставою для зняття її з випробувань.

Собаку, який жує або такого, що рве птаха, негайно знімають з випробувань.

У кожному окремому випадку експертна комісія зобов'язана повідомити ведучому причини зняття його собаки з випробувань.

РОЗДІЛ 14 ЗМАГАННЯ

Відповідно до правил можуть проводитися також і змагання мисливських собак різних порід по різній дичині. Критерії оцінки їх роботи викладені вище при описі випробувань. Відмінністю будуть лише обмеження часу роботи кожного собаки і інші тимчасові параметри, а також ретельніша оцінка дій собак. В результаті змагань визначаються польові чемпіони і польові переможці, а також присуджуються польові дипломи. У будь-якому випадку власникам собак, що одержали на змаганнях польові дипломи і що зайняли певне місце, видаються відповідні свідоцтва і жетони з вказівкою ступеня диплома.

У різних країнах користуються своїми правилами випробувань (а значить, і змагань) мисливських собак різних порід. Відрізняються ці правила лише в частковостях. Основа залишається незмінною. Так, можуть відрізнятися мінімальні бали для отримання диплома певного ступеня за конкретні мисливські якості собаки в ту або іншу сторону в порівнянні з приведеними тут, штрафні бали і т.п.

У Україні звання польового чемпіона присуджується собаці, що зайняв перше місце з дипломом I ступеня в особистих змаганнях не нижче за обласних.

У Росії ж при проведенні змагань перший по числу балів собака, що одержав диплом I ступеня, одержує звання польового чемпіона, а другий такий же собака з трохи нижчою сумою балів або навіть з дипломом II ступеня одержує звання польового переможця. У Україні звання польового переможця не привласнюється.

РЕКОМЕНДОВАНА ЛІТЕРАТУРА**ОСНОВНА ЛІТЕРАТУРА**

1. Болезни собак: Справочник/А.Д. Белов, Е.П. Данилов, И.И. Дукур и др. –М.:Колос, 1995. –368 с.
2. Валушкин К.Д., Медведев Г.Ф. Акушерство, гинекология и биотехника размножения животных. –2-е изд., перераб. и доп. Минск: Урожай, 2001. –869 с.
3. Ветеринарное акушерство, гинекология и биотехника размножения/А.П. Студенцов, В.С. Шипилов, В.Я. Никитин и др.; Под ред.В.Я. Никитина и М.Г. Миролубова. –7-е изд., перераб. и доп. – М.:Колос, 1999. –495 с.
4. Власов Н.Н., А.В. Камерницкий, М.И. Медведева. Охотничье собаководство. –М.:ВО «Агропромиздат», 1992. –239 с.
5. Георгиевский В.И. Физиология сельскохозяйственных животных. –М.: Агропромиздат, 1990. –511 с.
6. Мазовер А.П. Племенное дело в следебном собаководстве. – Домодедово, «ВАП», 1994. –204 с.
7. Нимонд Ханс, Сутер Петер. Болезни собак: Практическое руководство для ветеринарных врачей. 8-е изд. –М.: Аквариум, 1998. –824 с.
8. Практикум по акушерству, гинекологии и искусственному осеменению с.-х. животных/В.С. Шипилов, Г.В. Зверева, И.И. Родин и др. –М.: Урожай, 1988. –335 с.
9. Служебная собака. Руководство по подготовке специалистов служебного собаководства. –М.:Сельхозгиз, 1952. –616 с.
10. Служебное собаководство/ В.Н. Зубко Н.М. Иньков, И.В. Хрусталева и др. -, 2-е изд., перераб. и доп. –М.:Патриот, 1991. –425 с.
11. Служебное собаководство/А.П.Мазовер, В.Н. Зубко, Л.С. Шерешевская и др. –Петрозаводск, Барс, 1992. –313 с.

ДОДАТКОВА ЛІТЕРАТУРА

12. Анатомия собаки /Под ред. Проф. Б.М. Хромова. –Л.: Наука, Ленинградское отд.,1972. –384 с.
13. Баранов А.Е. Здоровье вашей собаки. –М.:НПО «РИМЭКС», 1992. –320 с.
14. Болезни собак и кошек: Справочное пособие/С.И. Братюха, И.С. Нагорный, И.П. Ревенко и др. –3-е изд., перераб. и доп. –К.:Выща школа, Головное издательство, 1989. –255 с.
15. Болезни собак: Справочник /А.Д. Белов, Е.П. Данилов, И.И. Дукур и др. –2-е изд., перераб. и доп. –М.: Колос, 1995. –368 с.
16. Букатевиц Ю.В. Мисливське собаківництво. –2-е вид., перероб. і доп. – К.: Урожай, 1993. –174 с.

17. Все о собаках /Сост. Ю.С. Тыра; Гл. редактор О. Нечаева. –К.: «Книга-сервис»:Х.: Еврoэкспресс, 1997. –479 с.
18. Все о собаке: Сборник /Под ред. В.Н. Зубко. –К.: ЕРА, 1992. –528 с.
19. Калинин В.А., Иванова Т.М., Морозова Л.В. Отечественные породы служебных собак азиатского происхождения. М.: Патриот, –192 с.
20. Карпов В.А. Акушерство и гинекология мелких домашних животных. - М.: Росагропромиздат, 1990. – 288 с.
21. Мазовер А.П. Племенное дело в служебном собаководстве. –М.: Сельхозгиз, 1954. –184 с.
22. Мазовер А.П. Собаководство в сельском хозяйстве. – 2-е изд. перераб. и доп. –М. Сельхозгиз, 1957. –191 с.
23. Мазовер А.П. Охотничьи собаки. –2-е изд., пераб. и доп. М.: Агропромиздат, 1985. –239 с.
24. Масиленис К. Служебное и декоративное собаководство. –Вильнюс, Горизонтас, 1992. –363 с.
25. Основы служебного собаководства: Сборник /Ред.-сост. , заслуж. вет. врач РСФСР В.Н. Зубко. –М., изд-во ДОСААФ, 1975. –286 с.
26. Охотничьи собаки: Альбом /Автор текста В.Г. Гусев, художник В.В. Горбатов, Н.М. Лиева. –М. Лесная промышленность, 1980. –62 с.
27. Пособие по собаководству. –Изд. 2-е, перераб. и доп. –Л.: Колос, Ленинградское отд-е, 1973. –391 с.
28. Служебная собака. Учебное пособие /Сост. и ред. , засл. вет. врач РСФСР В.Н. Зубко. –2-е изд., перераб. и доп. –М.: Изд. ДОСААФ, 1972. –351 с.
29. Служебное и охотничье собаководство. –М.: Колос, 1964. –145 с.
30. Содержание и дрессировка служебных собак. М.: Изд. ДОСААФ, 1963. –227 с.
31. Шуст Д.Р., Носкова А.Д., Третьяк Т.В. Справочник собаководолюбителя. –2-е изд, перераб. и доп. –К.:Полиграфкнига, 1992. –183 с.
32. Яблонський В.А. Практичне акушерство, гінекологія та штучне осіменіння с.-г. тварин. –К.: Урожай, 1995. –288с.

Укладачі:**Коваленко Борис Петрович,**

канд. с.-г. наук, доцент, професор ХДЗВА;

Дмитрієва Зінаїда Георгіївна,

експерт Національної категорії ФМСУ,

голова Харківського обласного осередку ФМСУ;

Шевченко Оксана Борисівна,

експерт III категорії ФМСУ,

кандидат ветеринарних наук, доцент ХДЗВА.

Підписано до друку 14.05.2019 р. Формат 60×84/16. Ум. др. арк. 5,23

Тираж 100 примірників.

Оригінал макет підготував Б.П. Коваленко

Видавництво РВВ ХДЗВА, 2019 р.

