



МІНІСТЕРСТВО ОСВІТИ І НАУКИ УКРАЇНИ
Харківський державний університет харчування та торгівлі

МИТНЕ РЕГУЛЮВАННЯ

ОПОРНИЙ КОНСПЕКТ ЛЕКЦІЙ

в схемах і таблицях

для студентів

денної та заочної форм навчання ступеня освіти бакалавр
спеціальності 076 «Підприємництво, торгівля та біржова діяльність»

Харків
ХДУХТ
2018

Митне регулювання : опорний конспект лекцій для студентів денної та заочної форм навчання ступеня освіти бакалавр спеціальності 076 «Підприємництво, торгівля та біржова діяльність» [Електронний ресурс] / укладачі М. П. Головка, В. В. Полупан, А. О. Танцеров. – Електрон. дані. – Х. : ХДУХТ, 2018. – 1 електрон. опт. диск (CD-ROM); 12 см. – Назва з тит. екрана.

Укладачі: д-р техн. наук, проф. М. П. Головка
канд. техн. наук, доц. В. В. Полупан
ст. викл. А. О. Танцеров

Рецензент: канд. техн. наук, доц. С. В. Сорокіна

Кафедра товарознавства в митній справі

Схвалено НМК факультету управління торговельно-підприємницькою та митною діяльністю ХДУХТ

Протокол від «22» червня 2018 року № 5

Схвалено вченою радою ХДУХТ

Протокол від «06» липня 2018 року № 14

Схвалено редакційно-видавничою радою ХДУХТ

Протокол від «04» липня 2018 року № 8

© Головка М.П., Полупан В.В., Танцеров А.О.
укладачі, 2018

© Харківський державний університет
харчування та торгівлі, 2018

ВСТУП

Глобальна економічна інтеграція змінила характер міжнародних відносин, який виявляється насамперед у зростанні взаємодії економічних політик окремих держав та їх взаємозалежності. При формуванні ефективної економічної системи господарювання особливу роль відіграють зовнішньоекономічні відносини – вони стають одним з визначальних факторів економічного зростання. Акценти зовнішньоторговельної політики зміщуються у бік національних економік, що потребує докорінного реформування внутрішньої економіки з урахуванням тенденцій світогосподарського розвитку.

Сучасний етап ринкової трансформації економіки України передбачає, насамперед, розбудову таких елементів економічної системи, які, з одного боку, здатні забезпечувати рівні умови для здійснення господарської діяльності для усіх суб'єктів підприємницької діяльності, та іншого – слугують інструментами державного впливу на загальну ситуацію в країні.

Це повною мірою стосується формування митно-тарифної системи держави. Для України теоретичне дослідження проблем становлення митно-тарифної політики має особливу актуальність. Це, по-перше, пояснюється тим, що процес її формування мусить відбуватися досить інтенсивно, на відміну від країн, які мали можливості для еволюційного розвитку, по-друге, він переплітається з докорінним реформуванням відносин власності, і по-третє, це формування відбувається на тлі загальної довготривалої економічної кризи.

Опорний конспект складений відповідно до програми дисципліни «Митне регулювання» для спеціалізації «Товарознавство та експертиза в митній справі».

Метою освоєння курсу «Митне регулювання» є науково-практичне та методологічне забезпечення підготовки фахівців до товарознавчо-експертної діяльності в галузі митного регулювання; формування у студентів системи спеціальних теоретичних та практичних знань щодо основних положень здійснення митного контролю та митного оформлення товарів, що переміщуються через митний кордон України; прав та обов'язків митних декларантів; основ переміщення через митний кордон України пасажирів, товарів та інших предметів; визначенню необхідних дозволів державних органів України щодо дотримання безпеки продовольчих та непродовольчих товарів, що імпортуються; призначенню та проведенню документального оформлення митних експертиз товарів, які переміщуються через митний кордон України.

Опорний конспект відповідає робочій програмі дисципліни «Митне регулювання» для студентів денної та заочної форми навчання освітнього рівня бакалавр спеціалізації «Товарознавство та експертиза в митній справі».

РОЗДІЛ І

Тема 1.1. Загальні положення митного регулювання

План

- 1.Зовнішньоекономічна політика держави та її головні інструменти.
 - 2.Функції митних органів.
 - 3.Основні цілі митної політики.
 - 4.Визначення поняття «єдиного митного тарифу».
- Література [1; 2; 4; 5].

1. Зовнішньоекономічна політика держави та її головні інструменти

Зовнішньоекономічна політика держави – це комплекс заходів, що мають на меті досягнення економікою країни певних переваг на світовому ринку і водночас захист внутрішнього ринку від конкуренції іноземних товарів. Вона спрямована на стимулювання або обмеження імпорту та експорту товарів.



Порядок формування і застосування митного тарифу України при ввезенні або вивезенні товарів та обкладання їх митом визначається Законом України «Про Митний тариф України».

Систематизоване зведення ставок мита єдине для всіх суб'єктів зовнішньоекономічної діяльності незалежно від форм власності, організації господарської діяльності та територіального розташування, за винятком випадків, передбачених законами України та її міжнародними договорами.

2. Функції митних органів

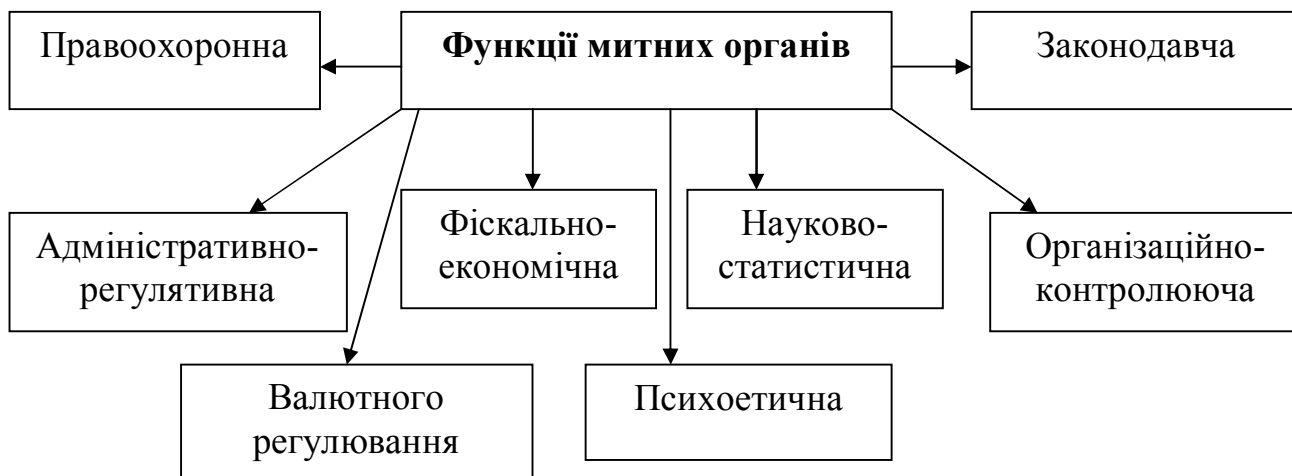

Адміністративно-регулятивна функція полягає у створенні обмежень або стимулів щодо виходу на національний ринок чи експорту товарів на зовнішній ринок.

Фіскально-економічна функція реалізується в тому, що митниця виконує функції податкової служби, нараховує та справляє в зоні своєї діяльності митні платежі та збори і несе відповідальність за своєчасність перерахувань отриманих коштів до Державного бюджету.

Законодавча функція реалізується в тому, що митні органи приймають нормативно-правові акти з питань здійснення митної справи, організації митного контролю, боротьби з контрабандою і порушеннями митних правил.

Функція валютного регулювання. На Державну митну службу України покладено функції валютного контролю, а на митницю агента валютного контролю за строками повернення в Україні валютної виручки від експортних контрактів та імпортової частини бартерних угод, оскільки валютна безпека – важлива складова економічної безпеки країни.

Організаційно-контролююча функція включає сукупність контрольних заходів Держмитслужби, спрямованих на забезпечення законності у сфері переміщення товарів, предметів, транспортних засобів через митний кордон.

Правоохоронна функція націлена на попередження незаконного переміщення за межі території України предметів, які є національним, історичним і культурним багатством.

Науково-статистична функція полягає у зборі та обробці даних про переміщені товари, предмети, транспортні засоби, інші операції із статистичною інформацією з питань митної справи.

Психоетична функція полягає у формуванні позитивного сприйняття іноземцями країни в цілому, оскільки знайомство з країною починається із знайомства з державними органами управління на кордоні.

3. Основні цілі митної політики

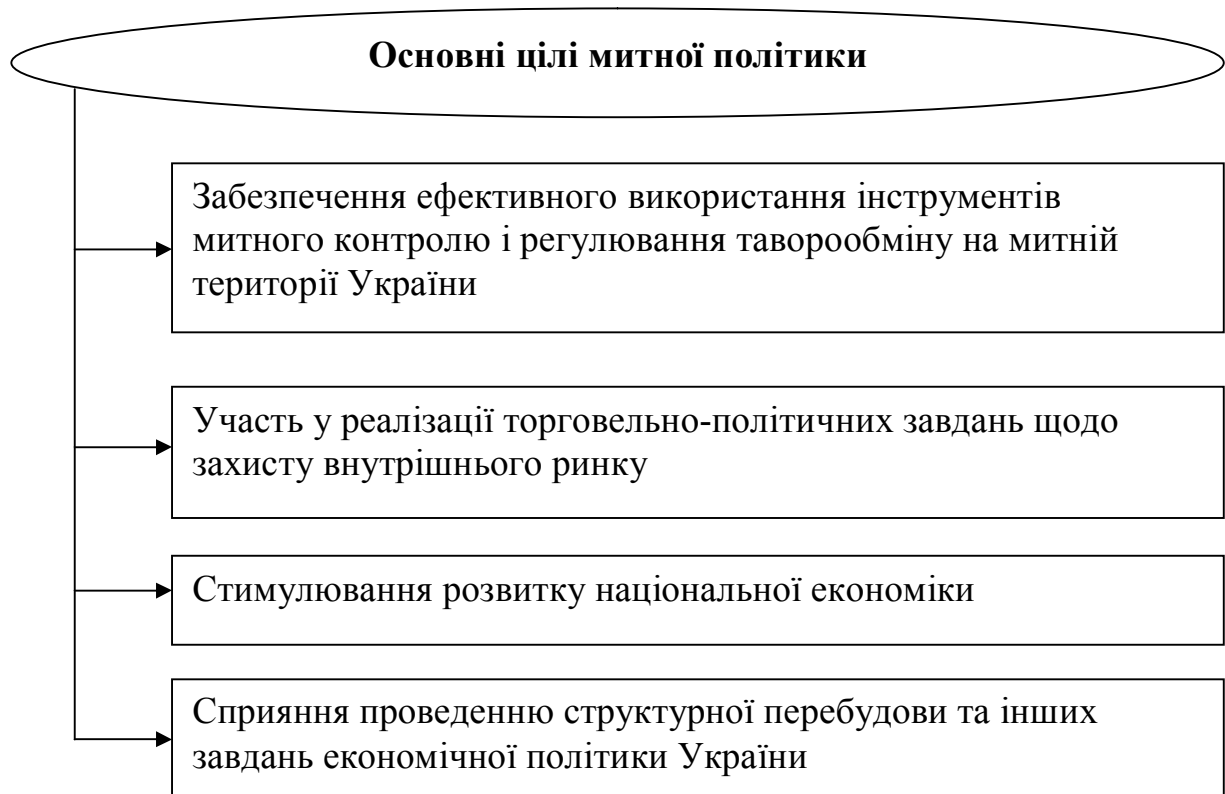

4. Визначення поняття «єдиного митного тарифу»



Тема 1.2. Економічна природа митного тарифу, його класифікація та функціональні завдання

План

1. Основні напрями тарифної політики.
 2. Митний тариф як економічний захід регулювання міжнародних економічних відносин.
 3. Економічна роль митного тарифу та його функції.
 4. Класифікація мита.
- Література: [1; 2; 7; 34].

1. Основні напрями тарифної політики



2. Митний тариф як економічний захід регулювання міжнародних економічних відносин

Митний тариф – економічний захід регулювання міжнародних економічних відносин, що містить перелік товарів, які оподатковуються митом. Поняття «митний тариф» і «мито» еквівалентні.

Ставки митного тарифу встановлюються Верховною Радою України шляхом прийняття законів України з урахуванням висновків Кабінету Міністрів України.



3. Економічна роль митного тарифу та його функції

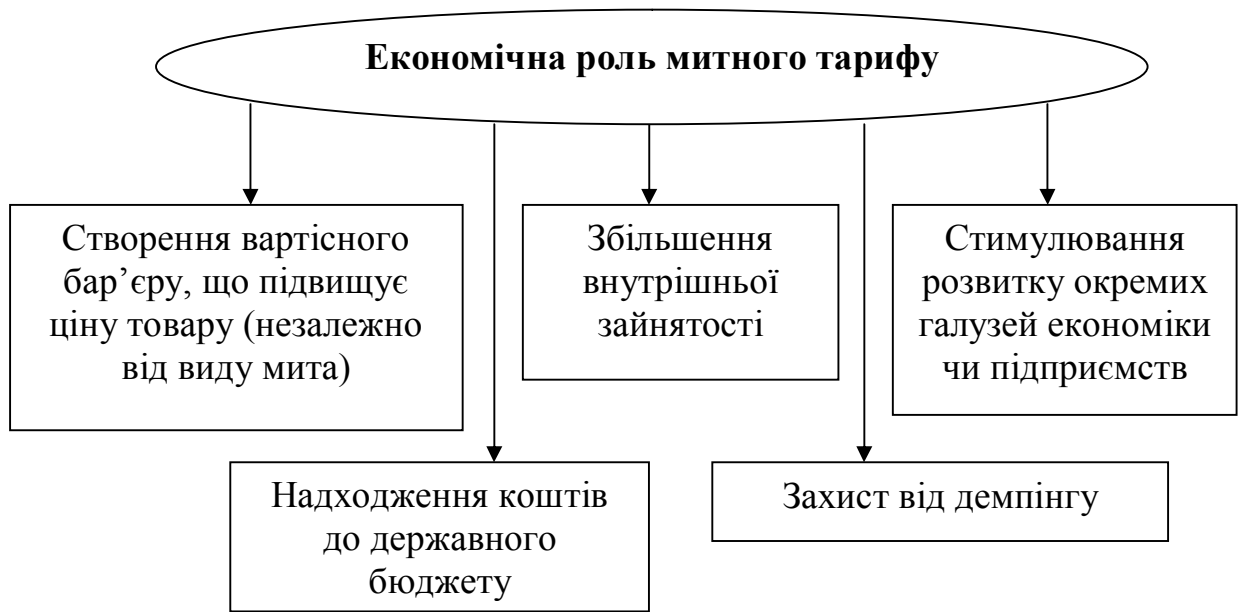

Класифікація митного тарифу залежно від мети та функціональності його застосування

Вид мита	Мета застосування	Ставки	Наслідки застосування
Преференційне	Стимулювання торговельно-економічних відносин з іншими країнами	Мінімальні	Імпорт іноземних товарів збільшується
Фіскальне	Забезпечення доходної системи бюджету стабільними надходженнями	Помірні	Незначне скорочення імпорту іноземних товарів
Протекціоністське	Призначене для захисту національного виробника від іноземної конкуренції	Максимальні	Припинення ввезення іноземних товарів

Мито – вартісна категорія і встановлюється на кожний конкретний товар на основі аналізу національних та інтернаціональних витрат і цін.

Встановлення імпортного тарифу (T_i) на основі співвідношення світових національних цін на конкретний товар ($P_{ц}$) дозволяє країні реалізувати певну стратегічну направленість.

Моделі формування митного тарифу залежно від функціональної направленості

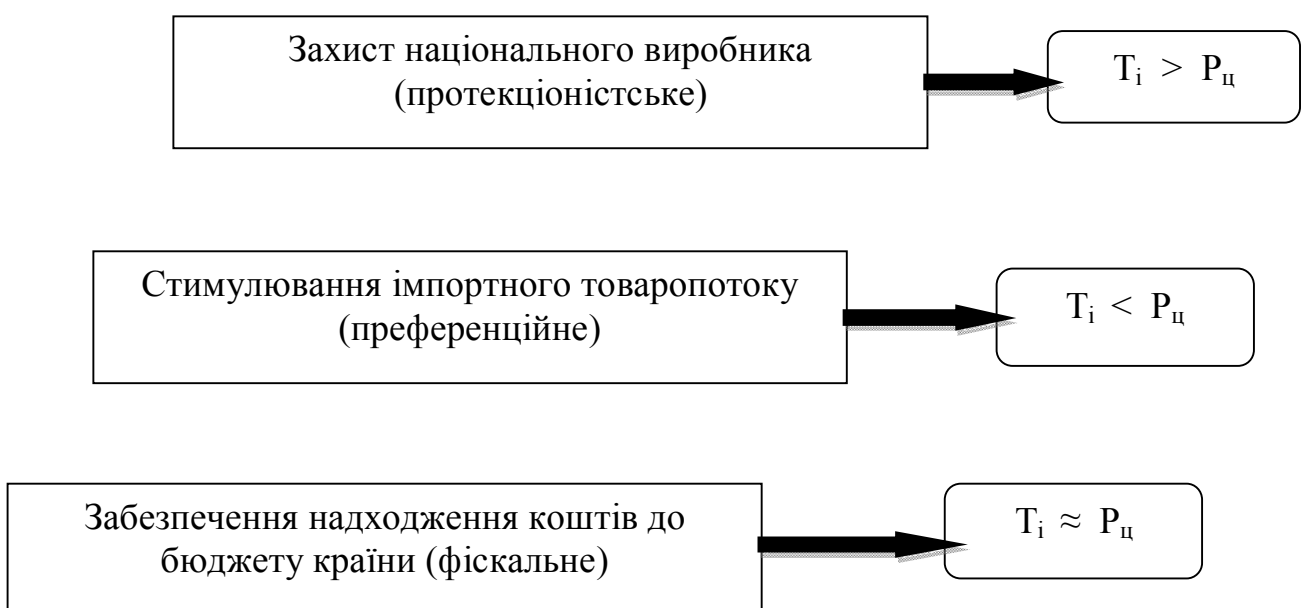

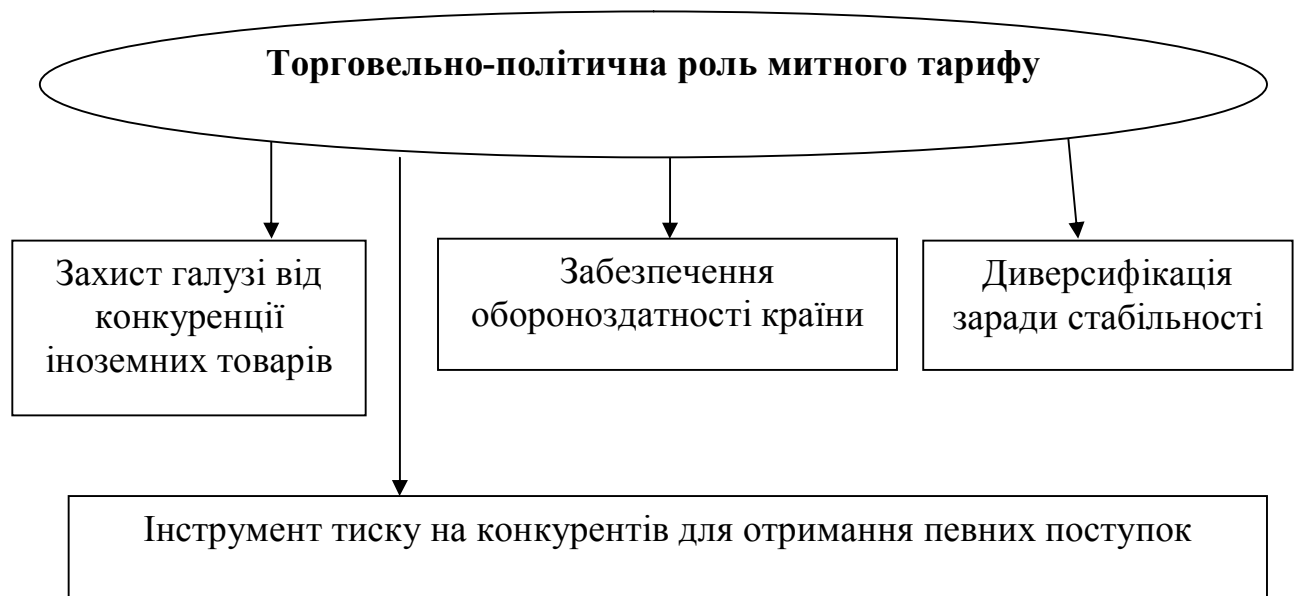

4. Класифікація мита

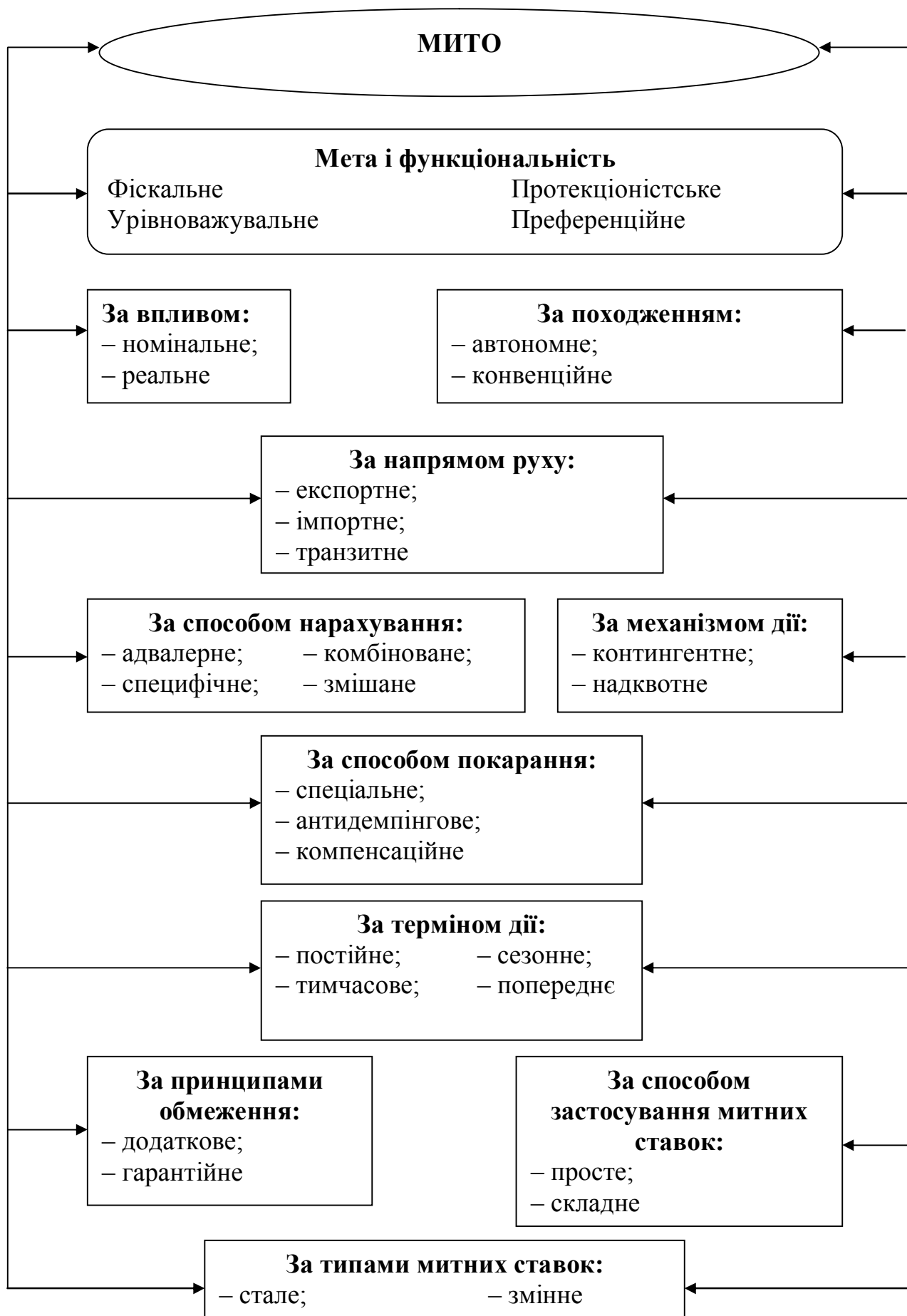

Тема 1.3. Ввізне (імпортне) мито – податок на зовнішню торгівлю

План

1. Цілі застосування ввізного (імпортного) мита.
2. Суть принципу ескалації митного тарифу.
3. Ставки митного тарифу.
4. Механізм нарахування і сплати ввізного мита. Тарифна квота.
5. Систематизація існуючих пільг у сфері оподаткування.

Література: [1; 3; 13; 17].

1. Цілі застосування ввізного (імпортного) мита.

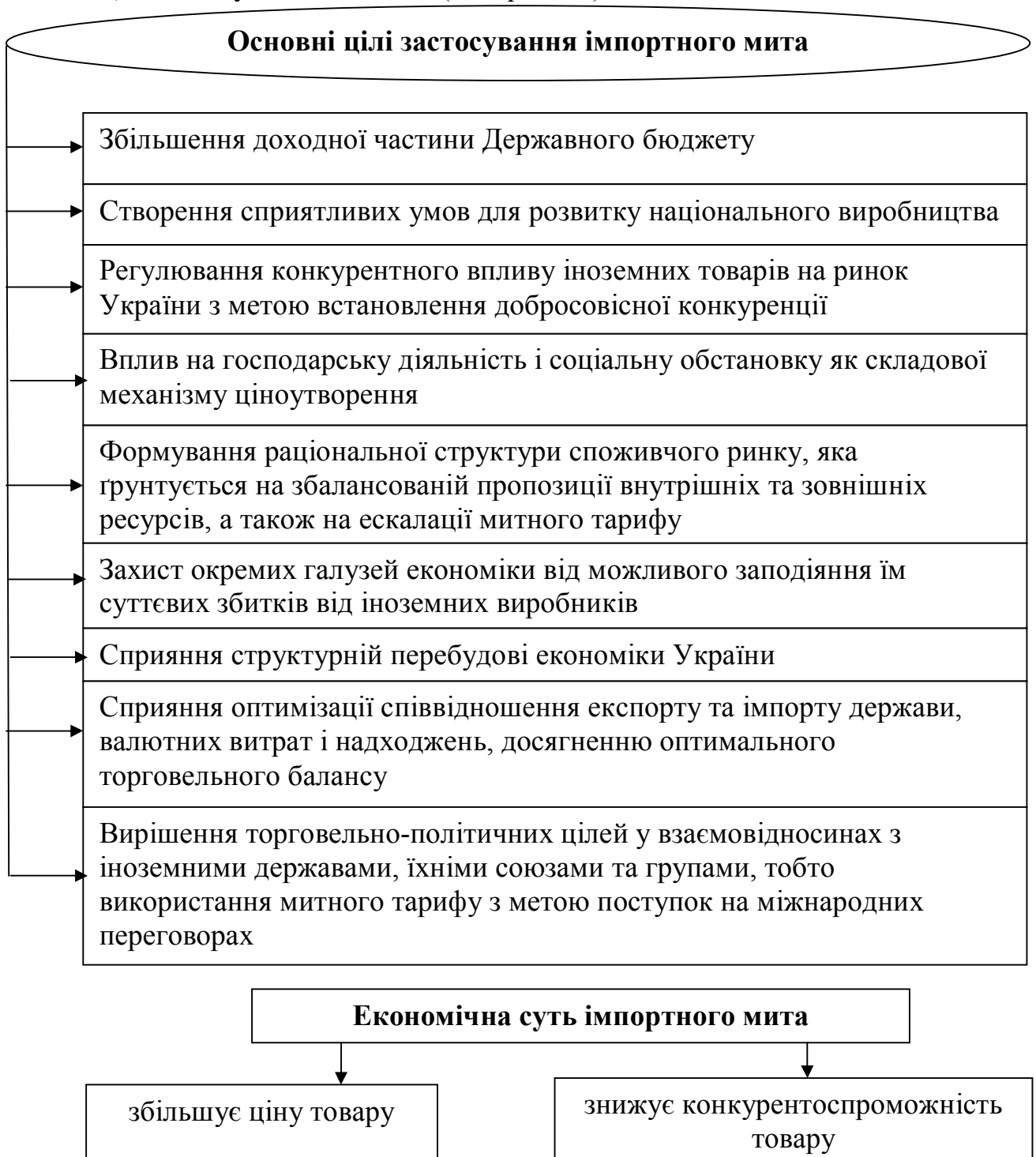

2. Суть принципу ескалації митного тарифу



Вищевказаний поділ ґрунтується на принципі ескалації тарифу, тобто підвищення ставок мита у міру зростання ступеня обробки продукції, яка представляє ланки одного технологічного ланцюга (наприклад: каучук – вулканізована резина – гумотехнічні вироби).

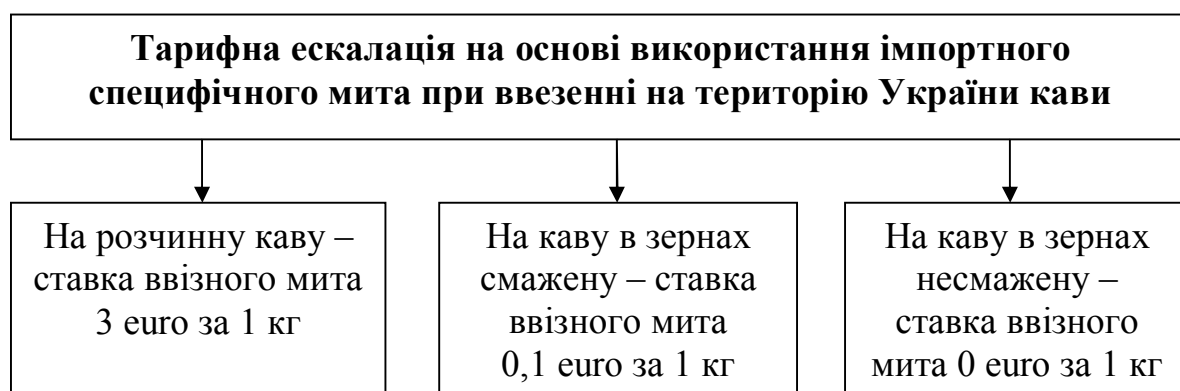

Залежність рівня митного оподаткування від рівня обробки товару має на меті захист національної обробної промисловості.

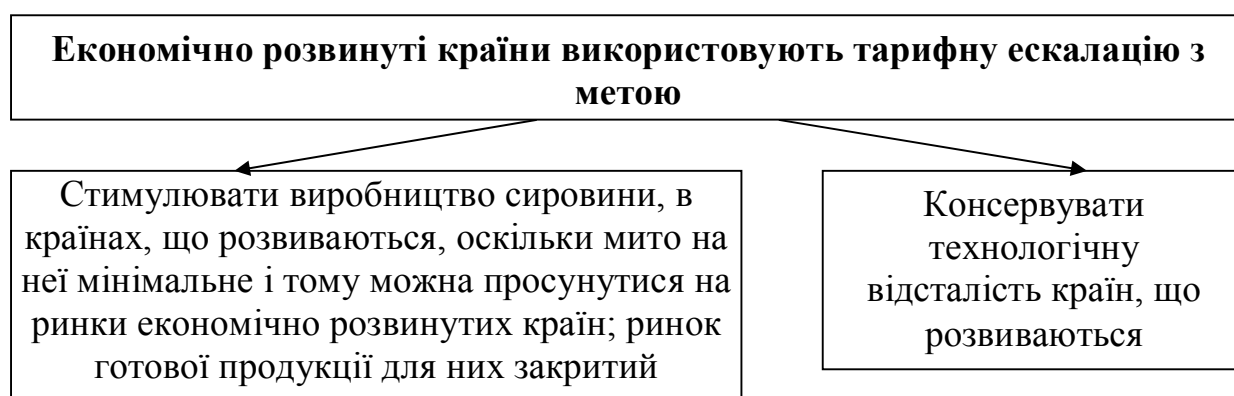
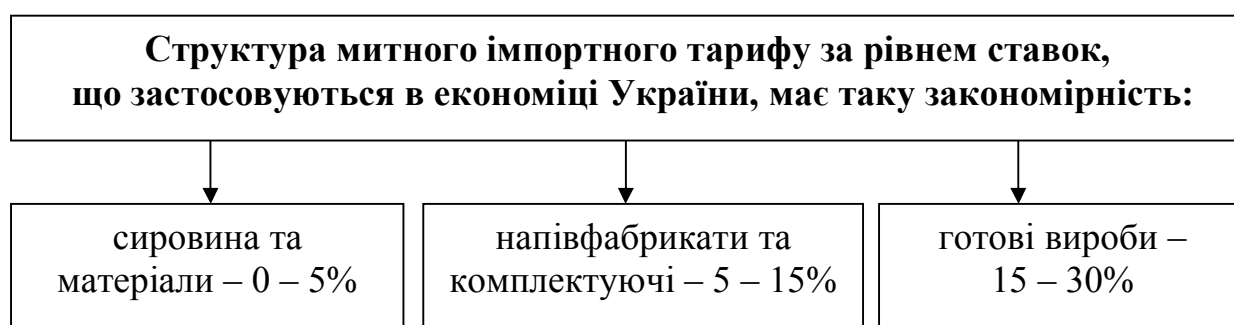

Це стосується й України, експортні товари якої є переважно сировинними або з низьким рівнем обробки, а вийти на світовий ринок готової продукції за існуючої тарифної ескалації для неї вельми проблематично.

Тарифна ескалація дозволяє країні-імпортеру стимулювати виробництво чи переробку певного товару на її території.

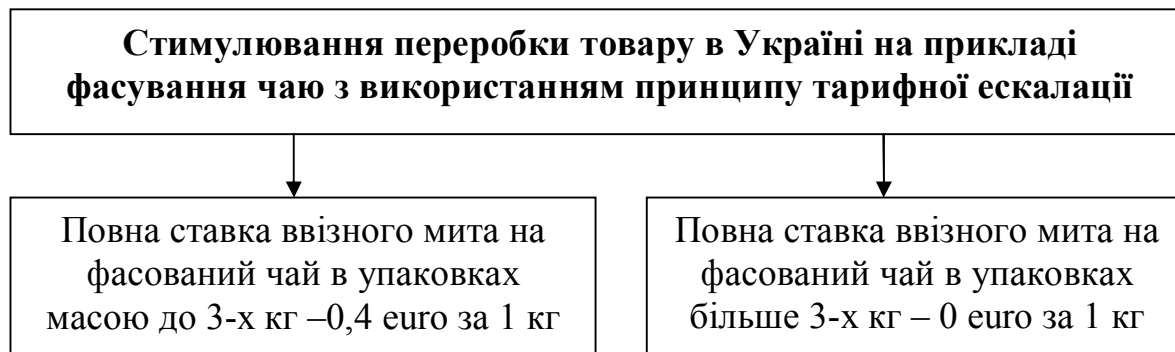

У зв'язку з розширенням міжнародної торгівлі напівфабрикатами, вузлами, комплектуючими підвищення ступеня захисту окремих галузей економіки може відбуватися не тільки за рахунок збільшення ставки імпортного мита, але й шляхом вибіркового його зниження, у першу чергу, на ті товари, які є складовою готової продукції, що виробляється (вузли, агрегати, комплектуючі, які ввозяться з-за кордону).

Відміна мита на імпортні агрегати, які входять до складу національного виробу, підвищує ступінь захисту останнього. Наприклад, національна автомобільна промисловість продає автомобілі на внутрішньому ринку, який захищено митом в 20%, за ціною 10 000 єуро. Двигун таких машин імпортується за ціною 4 000 єуро, а мито складає 20%, тобто споживачам він обходиться у 4 800 єуро. Відміна мита на двигун дасть можливість підприємству отримати додатково 800 єуро (сума мита, яке раніше сплачувалось). Такий же ефект могло дати підвищення мита на автомобіль ще на 8%, але у цьому разі ціна на автомобіль складала б не 10 000 єуро, а 10 800 єуро.

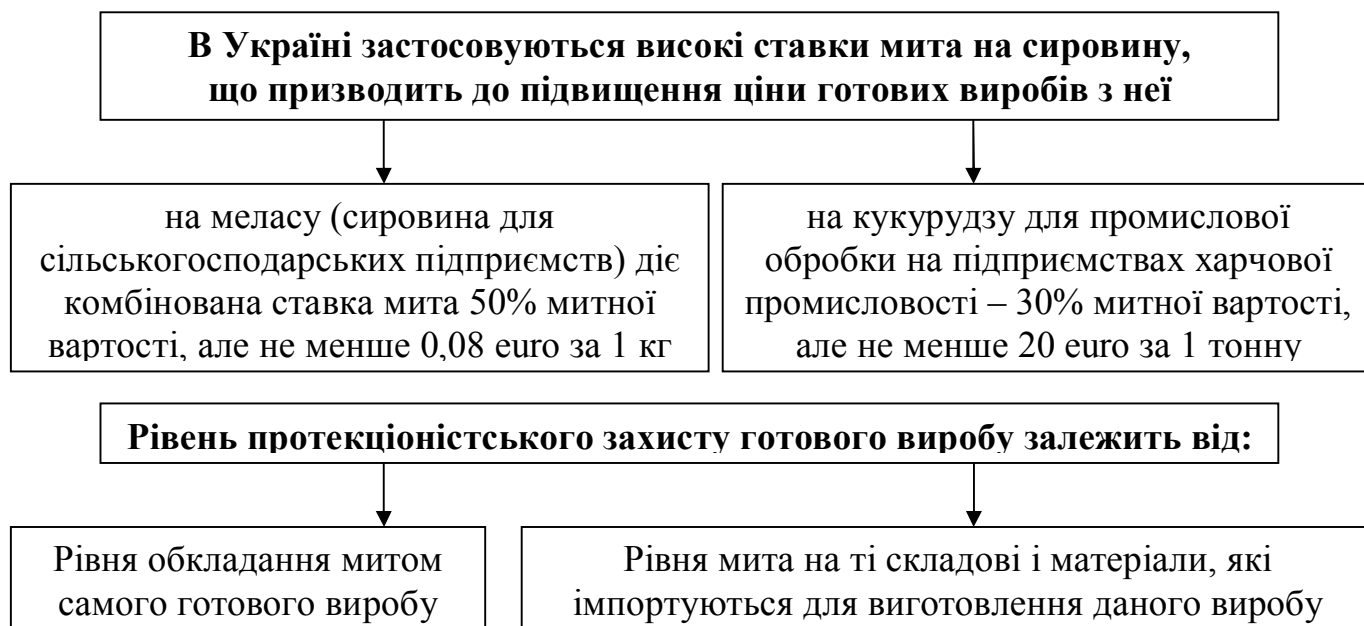

3. Ставки митного тарифу

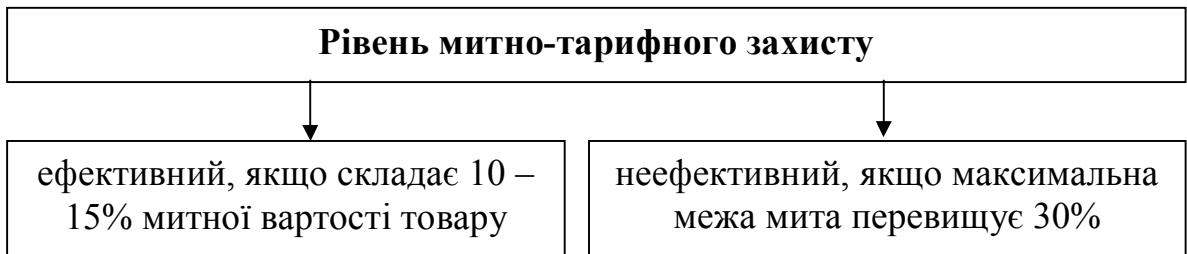
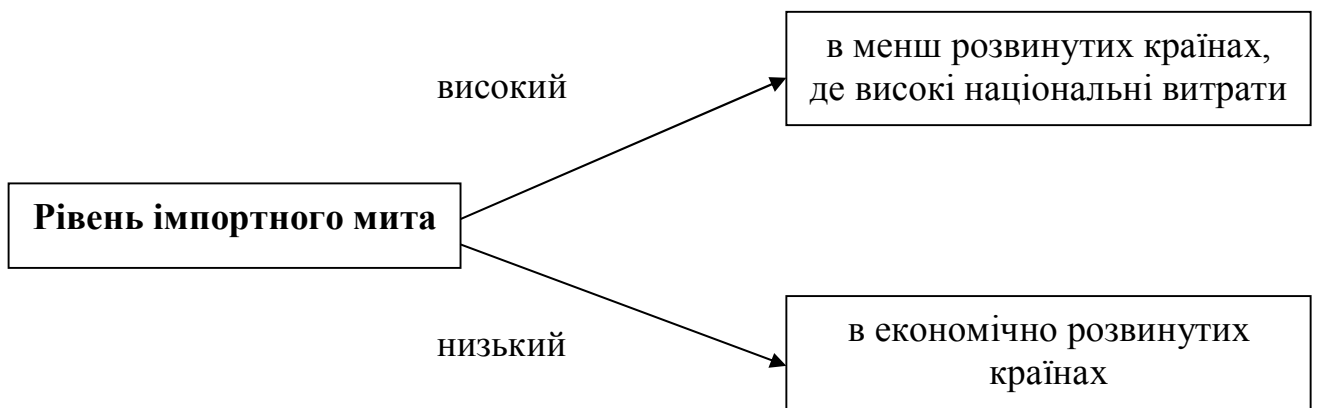
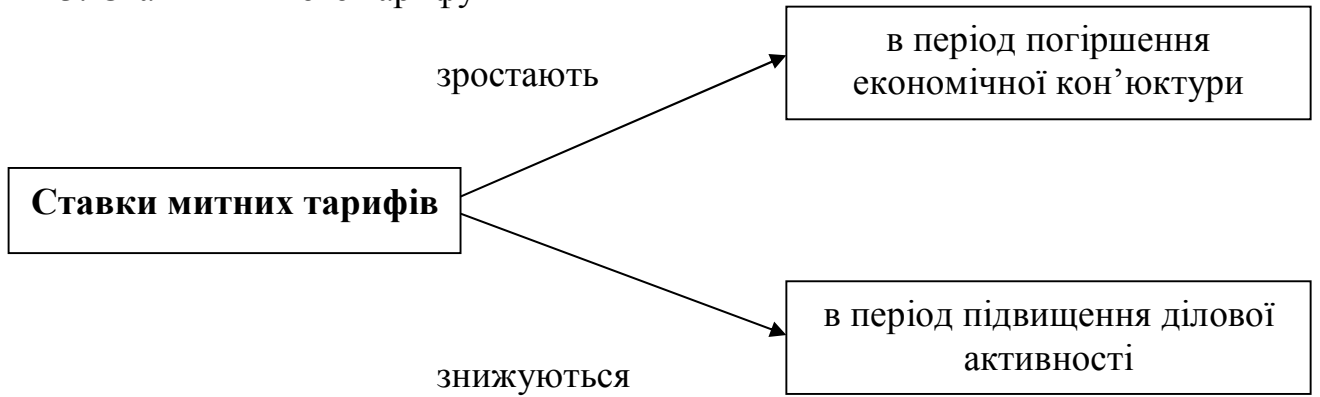

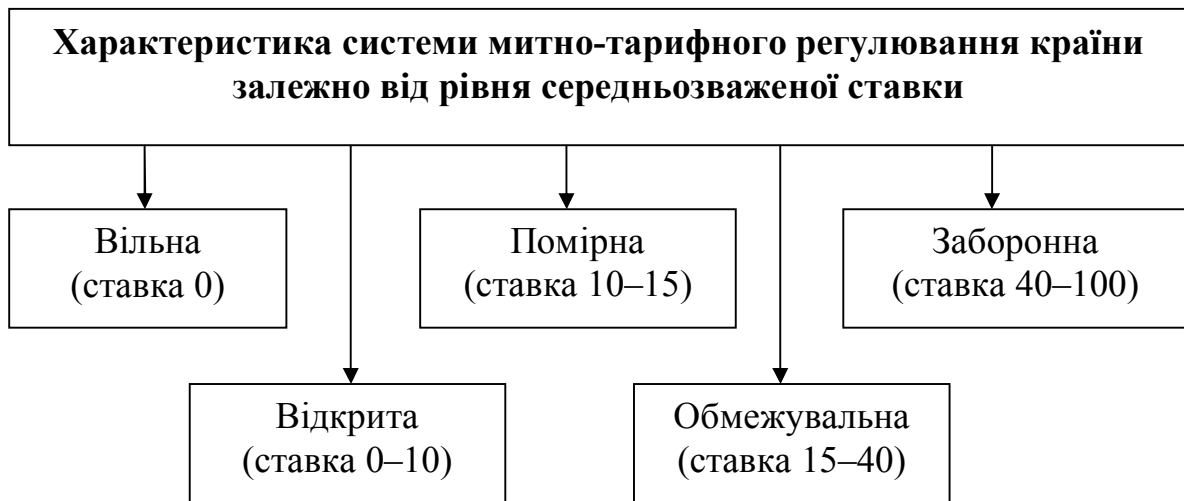

Середньозважена ставка ввізного мита (у відсотках) – це співвідношення ставки на певний вид товару, помноженої на обсяг імпорту, до загального обсягу імпорту всіх товарів.

Українська система митно-тарифного регулювання характеризується як відкрита.

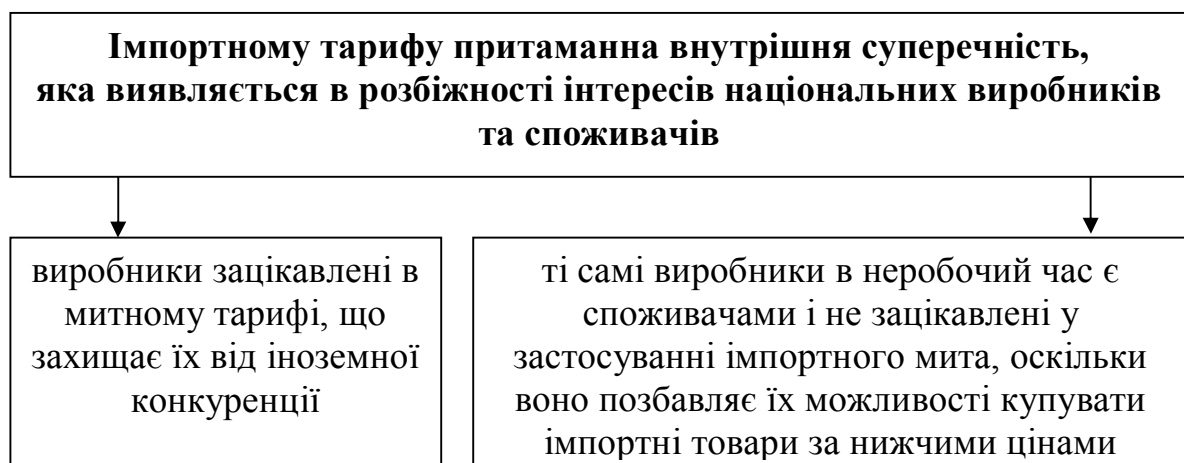

4. Механізм нарахування і сплати ввізного мита. Тарифна квота

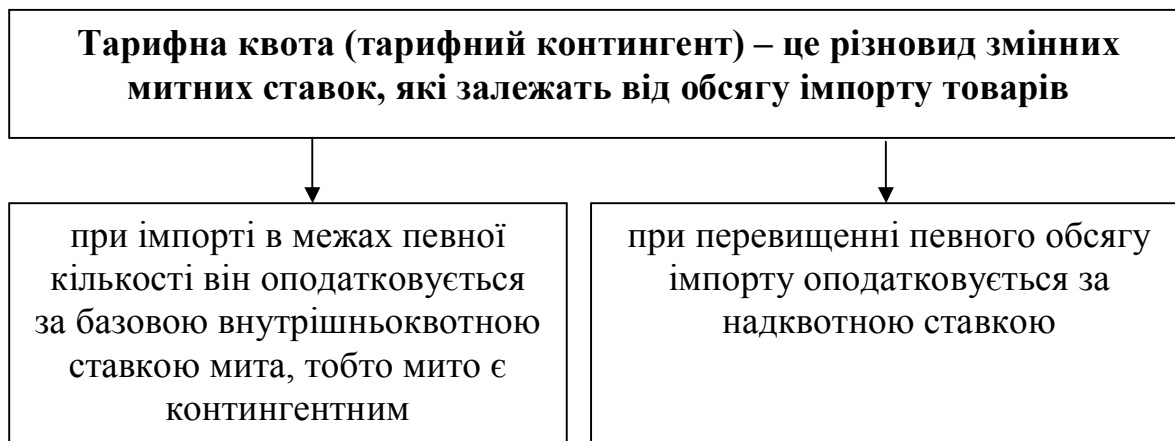

Частково ці суперечності можуть вирішуватись шляхом застосування тарифної квоти (інколи в економічній літературі даний термін трактується як тарифний контингент).

Тарифна квота визначається відніманням обсягу внутрішнього виробництва із обсягу попиту на даний товар всередині країни. Тарифна квота встановлюється щорічно спеціальною постановою уряду. На сьогоднішній день вона застосовується відносно таких товарів, як тверді сири, зерно і взуття із натуральної шкіри.

Механізм застосування тарифної квоти

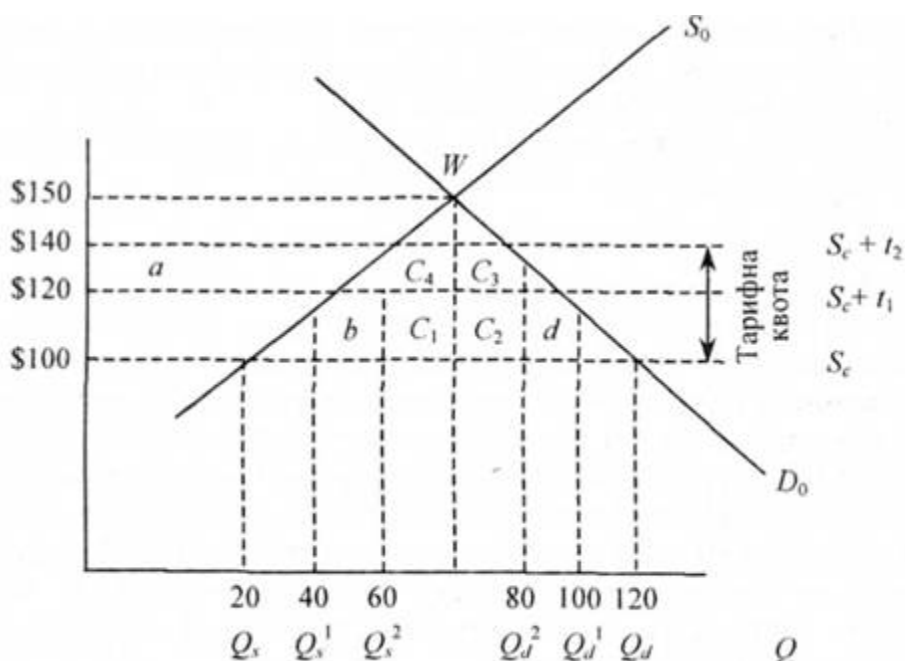

де крива D_0 – внутрішній попит; S_0 – внутрішня пропозиція; S_c – світова пропозиція товару.

До початку торгівлі ціна рівноваги товару (W) становила 150 дол. США. Привільній торгівлі ціна товару становила 100 дол. США. За даною ціною країна виробляє 20 одиниць товару (Q_s), споживає 120 одиниць товару (Q_d) та імпортує 100 одиниць ($Q_d - Q_s$).

Після застосування імпортного мита з метою захисту національного виробника уряд вводить тарифну квоту, відповідно до якої імпорт перших двадцяти одиниць товару оподатковується адвалерним митом у розмірі 20% (20 дол. США), а імпорт яких перевищує 20 одиниць – ставкою мита в розмірі 40% (40 дол. США). Оскільки країна свідомо імпортує значно більше одиниць товару, ніж передбачено квотою, виникає двоступінчатий тариф, який збільшує внутрішню ціну товару до 140 дол.

У результаті внутрішнє виробництво збільшиться до 60 одиниць товару (Q_s^2), споживання зменшиться до 80 одиниць товару (Q_d^2), а імпорт (80-60) до 20 одиниць ($Q_d^2 - Q_s^2$). Ефект перерозподілу становитиме величину **a**, що дасть змогу національному виробникові під захистом імпортного тарифу перерозподілити частину доходів за рахунок споживачів на свою користь. Прямі економічні втрати через меншу ефективність внутрішнього виробництва порівняно із зарубіжним через скорочення внутрішнього споживання будуть складати як і раніше **b+d**, тобто вони не зміняться.

Водночас, величина **c** розподілиться на декілька підвеличин. Оскільки після введення митного тарифу держава імпортуватиме 20 одиниць товару, які суттєво перевищують тарифну квоту, ставки імпортного мита, які застосовуються до різних частин, будуть також різними. Перші 10 одиниць імпорту оподатковуватимуться тарифом за внутрішньо квотною ставкою, доходи від якої будуть становити 200 дол. ($c_1 = 10 * 20$ дол. = 200 дол.) і надходитимуть до державної казни. Наступні 10 одиниць імпорту будуть оподатковуватись митом за над квотною ставкою, доходи від нього в розмірі 400 дол. ($c_2 + c_3 = 10 * 40$ дол. = 400 дол.) надійдуть до бюджету. Підвеличина c_4 ($c_4 = 10 * 40$ дол. – $10 * 20$ дол. = 200 дол.) становитиме непередбачений дохід національних фірм, які купуватимуть сто одиниць товару за 120 доларів у рамках квоти і отримають можливість перепродати його за більш високою внутрішньою ціною 140 дол. Але реакція іноземних постачальників буде однозначною – враховуючи їх зацікавленість в отриманні непередбачуваного доходу, вони просто підвищать експортну ціну. У даному прикладі вона досягне 140 дол., що призведе до відпливу непередбачуваного доходу за кордон. Тому тарифна квота може використовуватися як засіб торговельної політики тільки впродовж обмеженого проміжку часу.

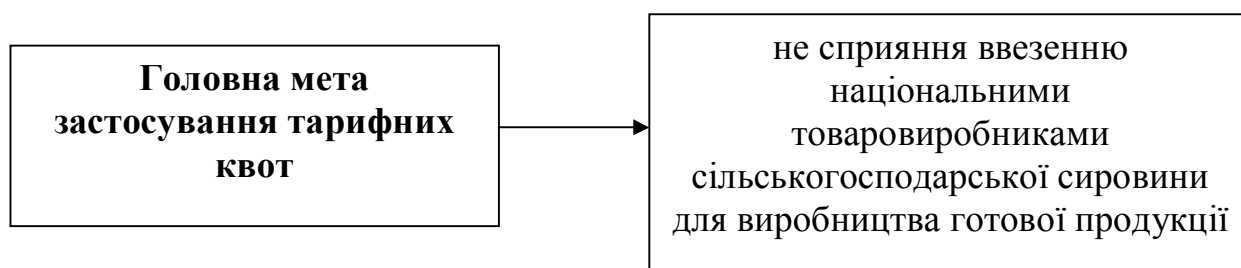

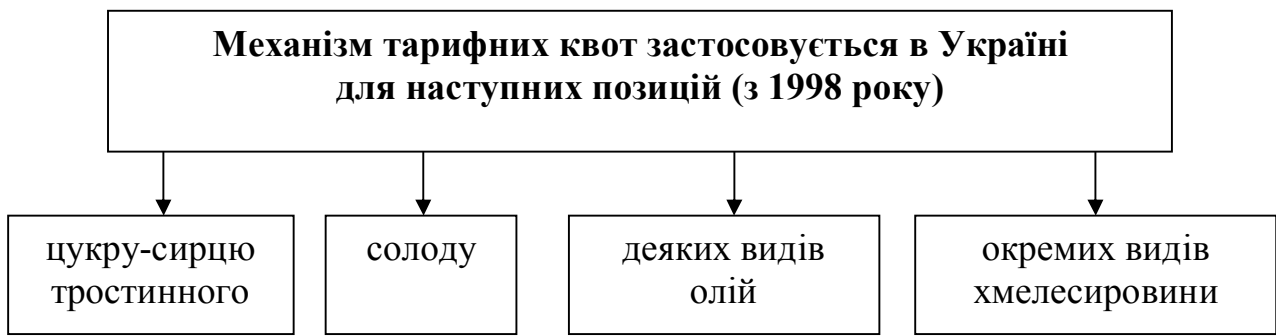

5. Систематизація існуючих пільг у сфері оподаткування



Товари, які не обкладаються ввізним митом відповідно до національного законодавства, можна класифікувати на дві групи

На підставі Митного кодексу України, Закону України «Про Єдиний митний тариф» та Декрету Кабінету Міністрів України «Про Єдиний митний тариф України»

На підставі інших законодавчих актів

— товари та інші предмети, що ввозяться на митну територію України і походять з іншої території, з яких стягувалось мито при первісному ввезенні на митну територію України та тимчасовому вивезенні за її межі;

— товари та інші предмети, що ввозяться на митну територію України за рахунок коштів Державного валютного фонду України, місцевих валютних фондів;

— товари та інші предмети, що ввозяться на митну територію України за рахунок іноземних кредитів, що надаються під гарантію Кабінету Міністрів України;

— засоби захисту рослин і тварин, калійних і фосфатних добрив, що ввозяться на митну територію України;

— товари та інші предмети, що тимчасово ввозяться на митну територію України і призначені для зворотного вивезення за її межі в установлені строки у незмінному стані або вигляді;

— майно, що ввозиться в Україну за договорами (контрактами) про спільну інвестиційну діяльність

— вантажі з гуманітарною допомогою, що надходять на митну територію України від іноземних, юридичних і фізичних осіб за умови подання відповідного підтвердження Комісії з питань координації приймання, транспортування, охорони та розподілу гуманітарної допомоги із зарубіжних країн при Кабінеті Міністрів України;

— насіння, що ввозиться для проведення наукових досліджень та для державного сорто випробування;

— товари, звільнені від обкладення ввізним митом відповідно до Указу Президента України «Про заходи щодо інвестування розвитку генеруючих потужностей електроенергетики України»;

— обладнання та матеріали, призначені для власної інформаційної діяльності засобів масової інформації, виробництва і розповсюдження їхньої інформаційної продукції відповідно до Закону України «Про державну підтримку засобів масової інформації та соціальний захист журналістів»

Товари, які не обкладаються ввізним митом відповідно до міжнародних договорів (двосторонніх та багатосторонніх угод), зобов'язань України, а також міжнародних звичаїв за принципом взаємності

- товари, що ввозяться в Україну в межах договорів про вільну торгівлю;
- товари, що ввозяться в Україну в межах договорів про надання режиму найбільшого сприяння чи національного режиму;
- товари та інші предмети, що ввозяться в Україну на виконання Угоди між Україною та США щодо надання допомоги Україні в ліквідації стратегічної ядерної зброї, а також запобігання розповсюдженню зброї масового знищення;
- товари, що ввозяться в Україну на виконання Угоди між урядами України, Канади, США, та Швеції про створення Українського науково-технологічного центру;
- товари, що ввозяться в Україну на виконання Угоди між урядами України та США про гуманітарне і техніко-економічне співробітництво;
- товари, що ввозяться в Україну на виконання Угоди між Урядом України та Комісією Європейського Співтовариства з метою реалізації проектів технічної допомоги в рамках програми TACIS;
- товари, що ввозяться в Україну на виконання програми технічної допомоги, що надається урядом Канади;
- товари, що ввозяться на виконання інших міжнародних та міжурядових угод;
- сировини, матеріалів, устаткування та обладнання, які ввозяться в Україну в межах виробничої кооперації країн СНД відповідно до Ашгабатської угоди

Залежно від суб'єкта податкові пільги поділяються

для нерезидентів України

на товари і послуги, передбачені для власних потреб дипломатичних представництв, консульських установ іноземних держав та представництв міжнародних організацій в Україні, а також для особистих потреб дипломатичного персоналу та членів їх сімей

для резидентів України

товари та інші предмети, що ввозяться на митну територію України всеукраїнськими та міжнародними об'єднаннями громадян, які постраждали внаслідок Чорнобильської катастрофи (за переліком організацій товарів та граничних обсягів їх ввезення в Україну, затверджених Кабінетом Міністрів України); майно, що ввозиться в Україну як внесок іноземного інвестора до статутного фонду підприємства з іноземними інвестиціями; техніка, устаткування, майно й матеріали, що ввозяться на митну територію України та призначені для власного використання цими органами

Тема 1.4. Специфіка використання експертного мита під час регулювання національного ринку

План

1. Використання ввізного (експертного мита) на національні товари.
2. Механізм застосування експертного мита.

Література: [1; 18; 22].

1. Використання ввізного (експертного) мита на національні товари.

Використання вивізного (експертного мита на національні товари, які реалізуються іноземним суб'єктами господарської діяльності і вивозяться за межі митної території країни застосування – метод обмеження експорту. При цьому експортне мито може виконувати декілька функцій: фіскальну, регулятивну, політичну.

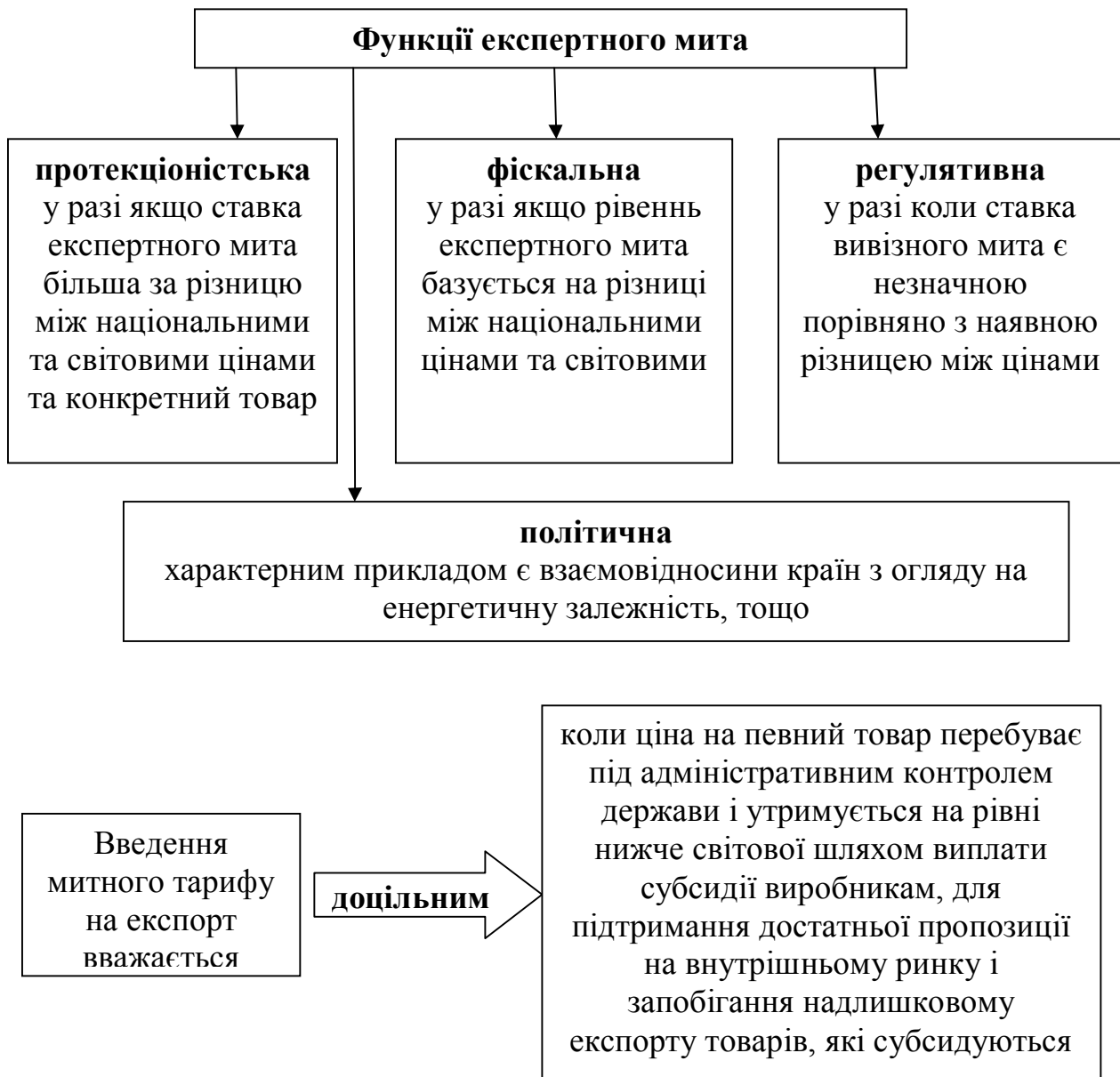

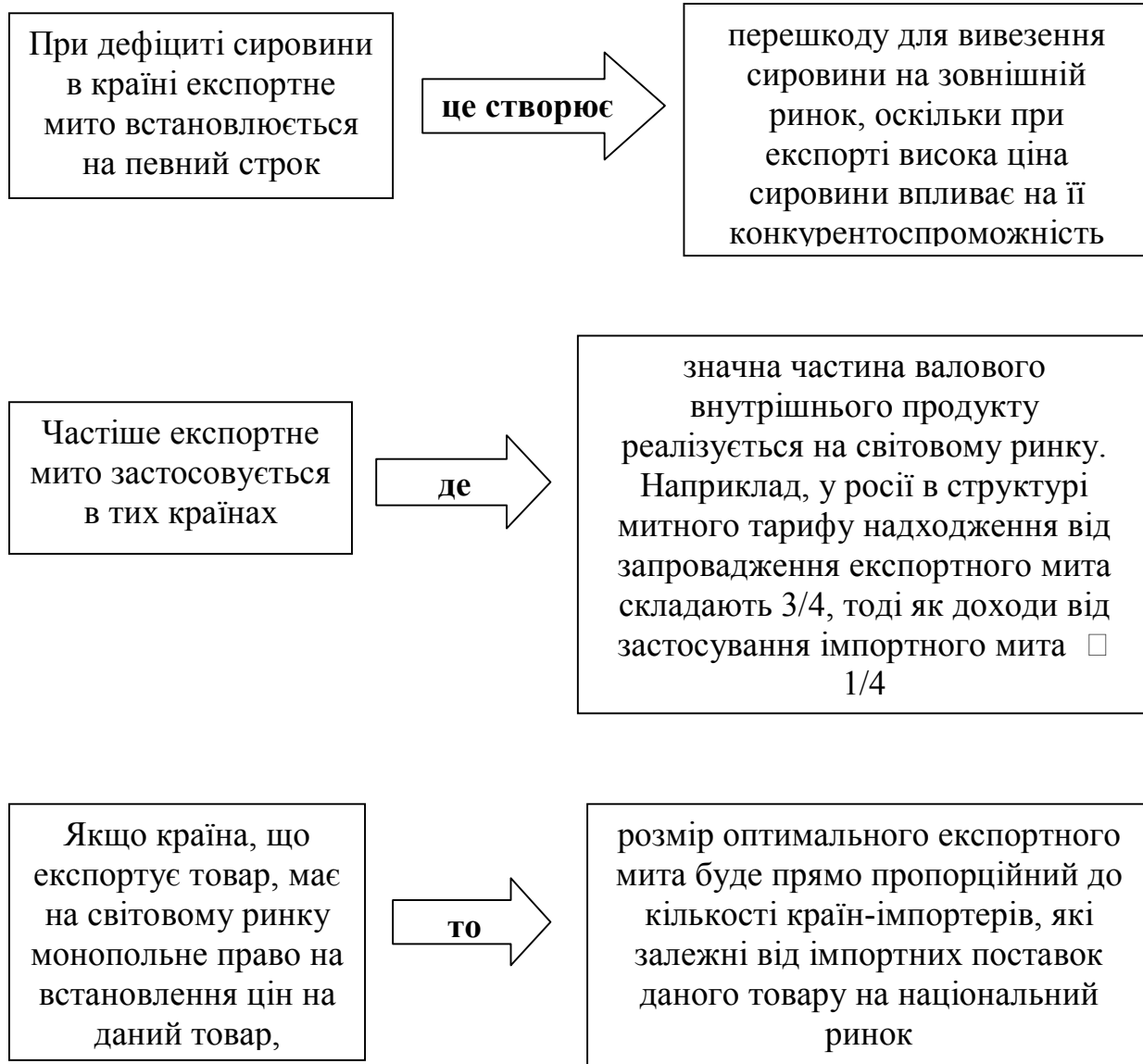

Експортний податок є фактором боротьби з інфляцією, оскільки збільшення валютних надходжень до країни позитивно впливає на платіжний баланс, а це, у свою чергу на стабільність курсу національної грошової одиниці.

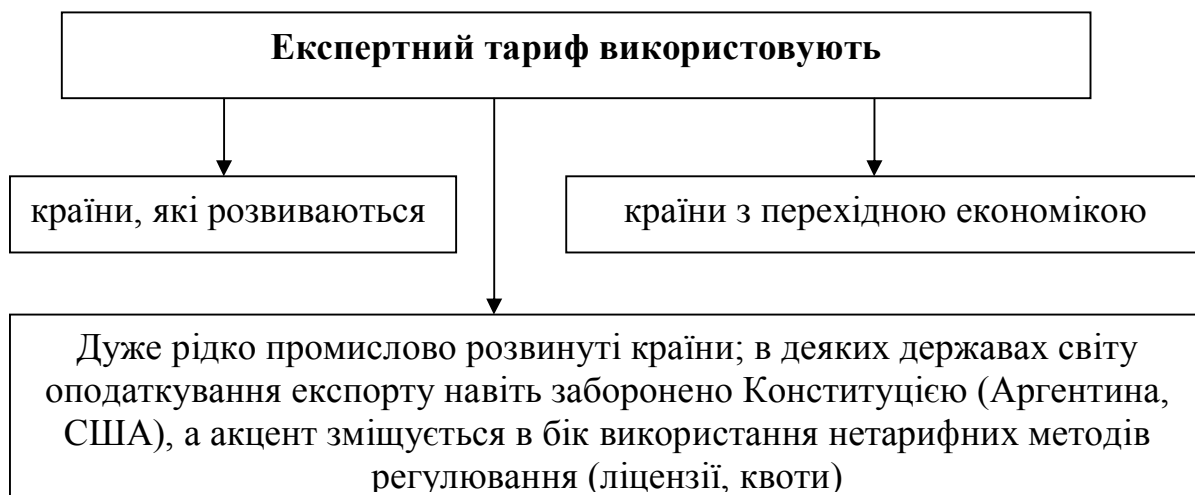

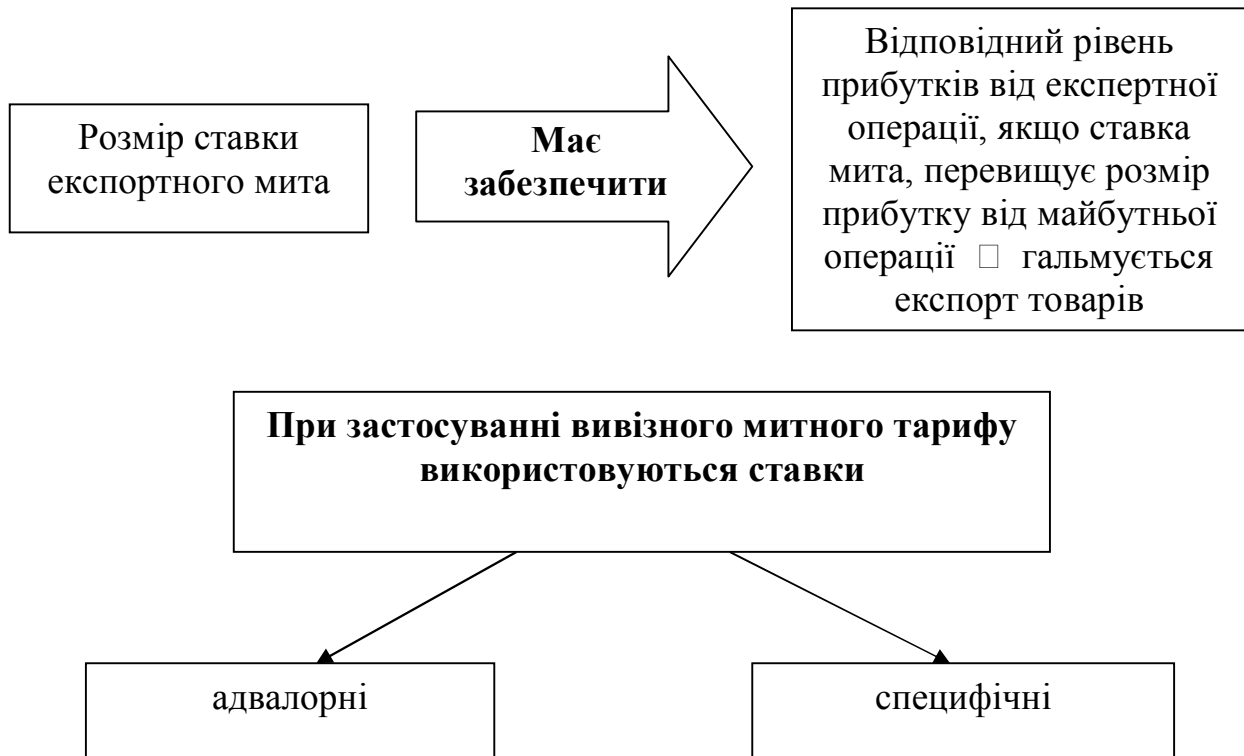

2. Механізм застосування експортного мита

Механізм застосування експортного мита з точки економічної теорії на прикладі виробництва і споживання телевізорів

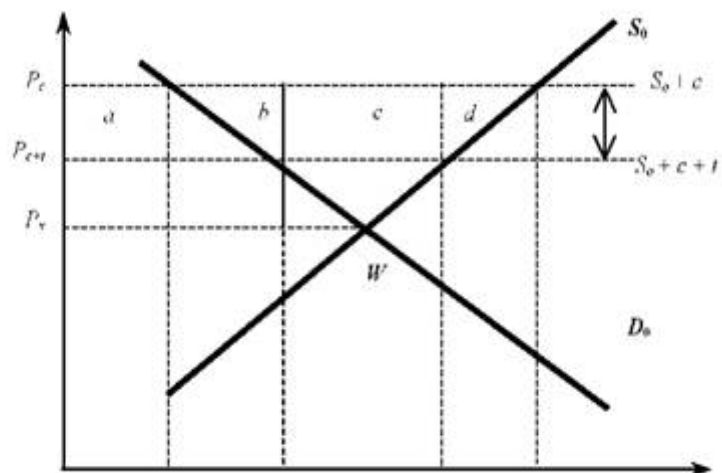

де W – точка рівноваги виробництва і споживання телевізорів у країні;
 S_0 – крива внутрішньої пропозиції;
 D_0 – крива попиту.

Вихід країни на світовий ринок свідчить, що світова ціна на даний телевізор (P_c) вища, ніж внутрішня ціна (P_v). Оскільки світовий ринок може

спожити необмежену кількість телевізорів за ціною (P_c), то крива пропозиції представлена горизонтальною лінією (S_{0+c}), й визначає обсяги товару, що виробляється в даній країні та експортується на світовий ринок.

Рівновага попиту і пропозиції в умовах вільної торгівлі буде досягнута в точці (W), в якій обсяг пропозиції товару позначено Q_s , а внутрішній попит – Q_d . Надлишок товару, тобто різниця між обсягом пропозиції та внутрішнім попитом ($Q_s - Q_d$), експортуватиметься на світовий ринок.

Уряд країни з метою обмеження експорту вводить митний тариф при вивозі товарів за митну територію країни. У випадку з малою країною, факт застосування митного тарифу не вплине на рівень світових цін. Це означає, що умови торгівлі країни не зміняться.

Застосування вивізного мита робить експорт менш прибутковим. Оскільки значно підвищується ціна, що впливає на конкурентоспроможність, то національні виробники збільшують продаж на внутрішньому ринку. Це, у свою чергу, призводить до зниження внутрішньої ціни на величину тарифу до (P_{c+1}). Зниження внутрішньої ціни стимулює: збільшення внутрішнього споживання телевізорів з Q_d до Q_d^1 , але одночасно вітчизняні виробники скорочують обсяг виробництва до Q_s^1 , відповідно скорочуються й обсяги експорту до $Q_s^1 - Q_d^1$.

Отже, у результаті застосування експортного мита відбулося збільшення внутрішнього споживання і скорочення внутрішнього виробництва товару, що, у свою чергу, призвело до скорочення експорту.

Аналізуючи дану теоретичну модель, доходимо висновку, що від введення експортного мита

– по-перше, виграють споживачі, тому що при зниженій цін збільшується сегмент споживання телевізорів (a).

– по-друге, виграє країна-експортер, оскільки отримує доходи до Державного бюджету. Водночас національні виробники телевізорів, які фактично будуть сплачувати податок на експорт, будуть мати значні збитки (b + d). Загалом у результаті застосування експортного мита виникають ті ж групи ефектів, що й при застосуванні імпортного мита – ефекти перерозподілу та ефекти втрат. Таким чином, експортний тариф є ніби віддзеркаленням імпортного тарифу з тією різницею, що при його застосуванні основні втрати несуть не споживачі, а національні виробники.

Поряд з позитивними ефектами, які досягаються при використанні експортного мита, виникають і негативні – це підрив експортного потенціалу країни, порушення структури зовнішньоторговельного обороту та інше.

В Україні застосовується **адвалорне експорте мито**, яке нараховується у відсотках до митної вартості товарів за формулою:

$$M_e = \frac{C_e - C_B}{C_B}$$

де M_e – мито експортне;

C_e – ціна, за якою товар експортується;

C_B – ціна товару на внутрішньому ринку.

Застосування механізму експортного мита має ґрунтуватись на принципі «деескалації» ставок мита, тобто ставки мають залежати від ступеня обробки експортованого товару, але за наступним принципом: чим нижчий в товарі ступінь доданої вартості, тим нижчі митні ставки мають бути використані.

Тема 1.5. Особливості нарахування митного тарифу залежно від виду мита

План

1. Застосування митного тарифу залежно від способу нарахування.
2. Механізм нарахування та переваги адвалорного мита.
3. Механізм нарахування та переваги специфічного мита.
4. Механізм нарахування та переваги комбінованого мита.
5. Механізм нарахування та переваги змішаного мита.
6. Механізм дії митного тарифу залежно від способу нарахування.

Література: [2; 7; 21; 23].

1. Застосування митного тарифу залежно від способу нарахування

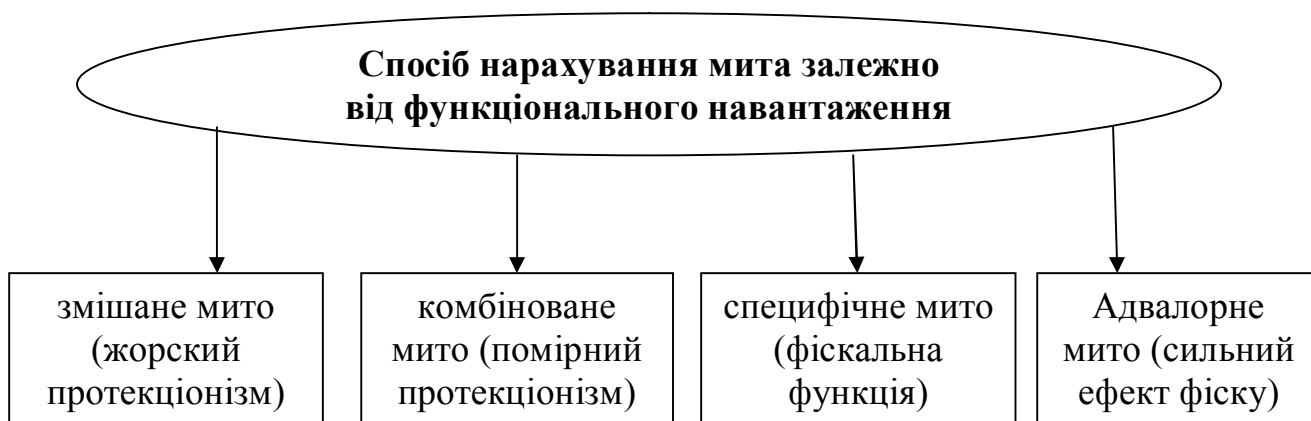
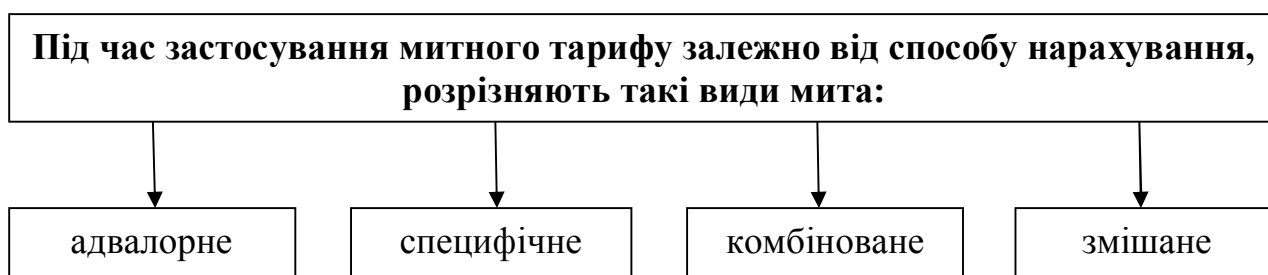

2. Механізм нарахування та переваги адвалорного мита

Величина адвалорного мита визначається за формулою:

$$M_a = (M_B \times C_{Ma}) : 100,$$

де M_a – величина мита, яка нараховується за адвалорною ставкою;

M_B – митна вартість товару;

C_{Ma} – ставка мита адвалорна (у відсотках до митної вартості товару).

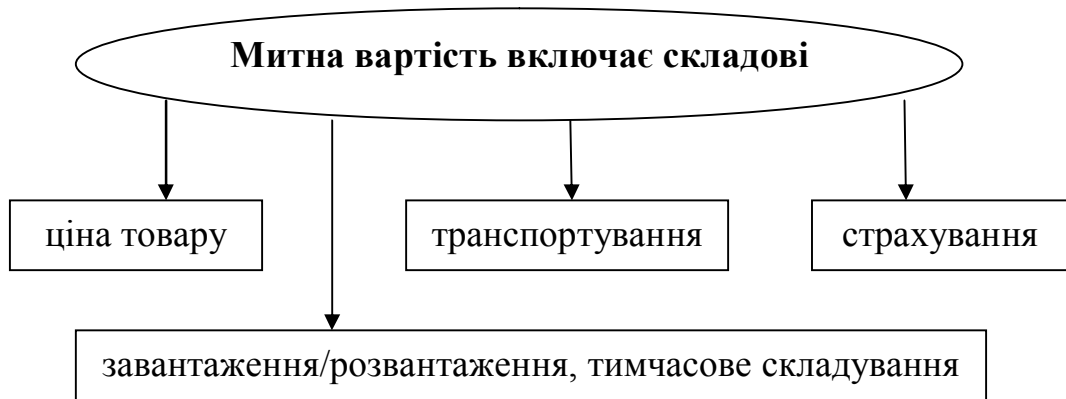

Приклад нарахування адвалорного мита

Якщо ставка митного тарифу на імпортований товар становить 10%, а вартість партії імпортованих товарів складає 2000 дол. США, то мито буде дорівнювати 200 дол. США.

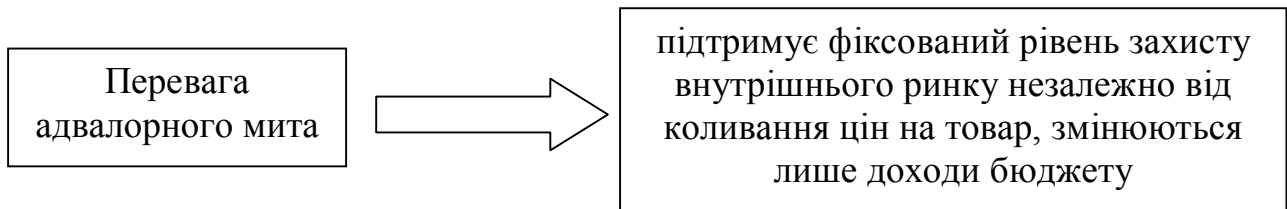

Механізм функціонування адвалорного мита

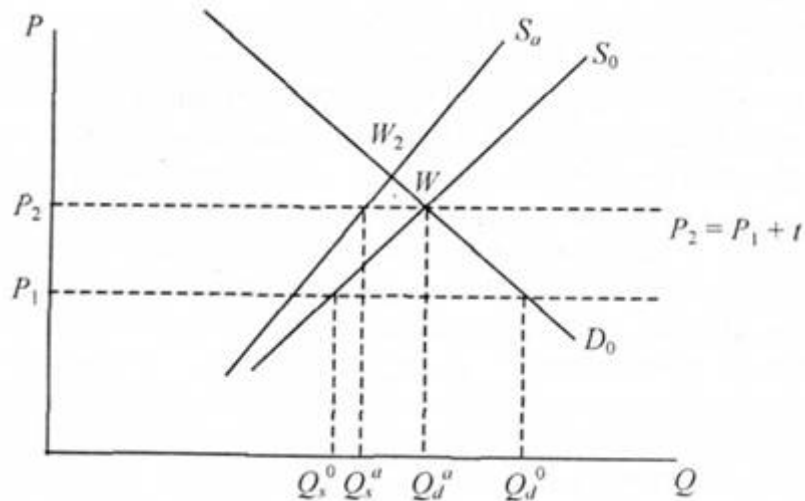

Прямі S_0 та D_0 характеризують пропозиції та попит на імпортні товари. Після введення адвалорного мита у розмірі 25% митної вартості крива пропозиції імпортних товарів зміститься вертикально вгору і займе положення S_a . В даному разі криві S і S_a не паралельні, оскільки величина мита залежить від митної вартості товару, тобто чим більша ціна і кількість імпортних товарів, тим більше буде сплачено імпортного мита.

Після запровадження адвалорного мита споживачі будуть купувати імпортні товари за новою ціною P_2 , тоді як виробники за свої товари отримають P_1 . Величина доходу держави буде залежати від митної вартості товару і збільшуватиметься у міру розширення об'єкта оподаткування. Чим більша ціна товару, тим більший дохід отримує держава при певному обсязі імпорту. За своїми джерелами цей дохід складається з двох частин: частина – сплачується споживачами, а частина – закордонними фірмами-виробниками.

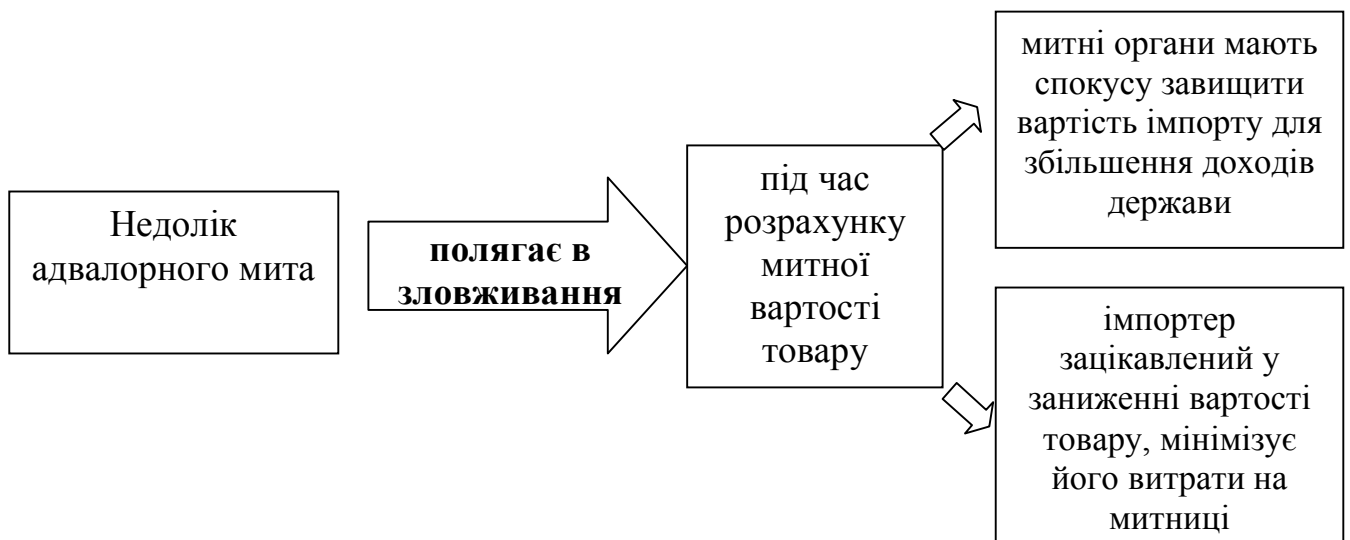

3. Механізм нарахування та переваги специфічного мита

Специфічне мито нараховується в установленому грошовому розмірі на кількісну одиницю товару (обсяг, маса, метр, штука), що обкладається митом за формулою:

$$M_c = KT \times CM_c \times O_k$$

де M_c – величина мита, яке нараховується за специфічною ставкою;

KT – кількість товару (у тоннах, літрах, кубометрах, штуках і т.д.);

CM_c – специфічна ставка мита (в єуро за одиницю товару);

O_k – офіційний курс єуро до гривні, який встановлюється Національним банком України на дату подання вантажної митної декларації.

Механізм дії специфічного мита

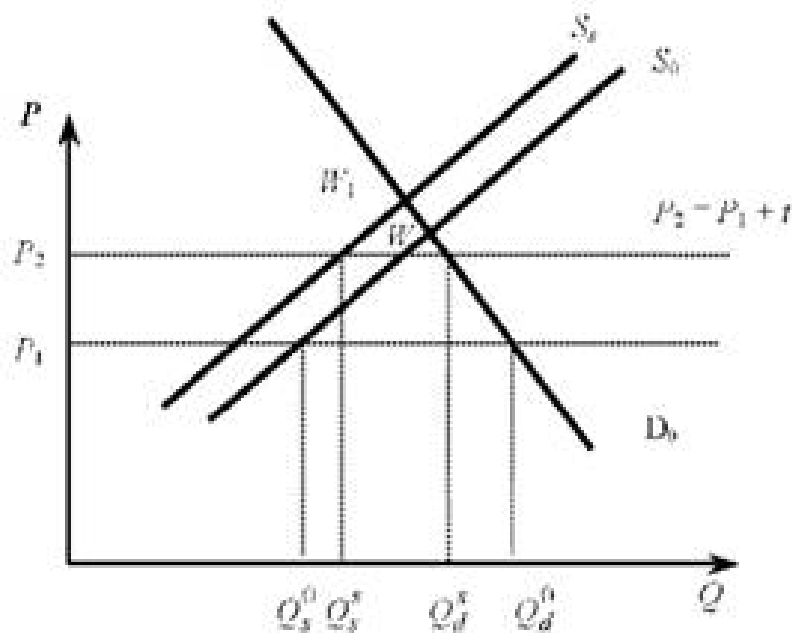

Точка перетину W характеризує стан рівноваги. При введенні специфічного мита (у нашому прикладі воно дорівнює P_1 за одиницю товару) крива імпортової пропозиції змінить своє положення з S_0 на S_1 тобто зміститься вгору паралельно відносно вихідного положення, тому що ставка мита фіксована і не залежить від коливань цін на імпортовані товари.

У результаті зміщення кривої пропозиції ринкова рівновага встановиться в новій точці W_1 . Тобто споживачі будуть сплачувати більшу ціну за імпортований товар, маючи при цьому меншу кількість імпортованих товарів для вибору. Втрати іноземного постачальника товару залежатимуть від зменшення кількості реалізованих товарів на даному ринку і будуть визначатись зміною кількості з Q_d до Q_d^2 .

Дохід від введення **специфічного мита** отримає держава. Однак необхідно зауважити, що цей дохід ніякою мірою не буде залежати від ціни товару. І держава програє, коли збільшується ціна товару, тому що ставка залишається фіксованою і не змінюється сума мита при збільшенні ціни товару, оскільки частину доходу сплатять споживачі, а решту – імпортери-виробники.

4. Механізм нарахування та переваги комбінованого мита

Комбіноване мито поєднує адвалорне та специфічне види митного обкладення, але мито сплачується за більшою сумою нарахування, тобто воно швидше альтернативне, а не комбіноване, в силу специфіки механізму його нарахування.



Сума мита по комбінованій ставці визначається за формулою:

$$C_{\text{МК}} = C_{\text{Ма}}, \text{ якщо } C_{\text{Ма}} \geq C_{\text{Мс}}$$

$$C_{\text{МК}} = C_{\text{Мс}}, \text{ якщо } C_{\text{Мс}} \geq C_{\text{Ма}}$$

де $C_{\text{МК}}$ – сума ввізного (вивізного) мита за комбінованими ставками;

$C_{\text{Ма}}$ – сума ввізного (вивізного) мита розрахована по ставкам в відсотках до митної вартості;

$C_{\text{М}}$ – сума ввізного (вивізного) мита розрахована по ставкам в євро за одиницю товару.

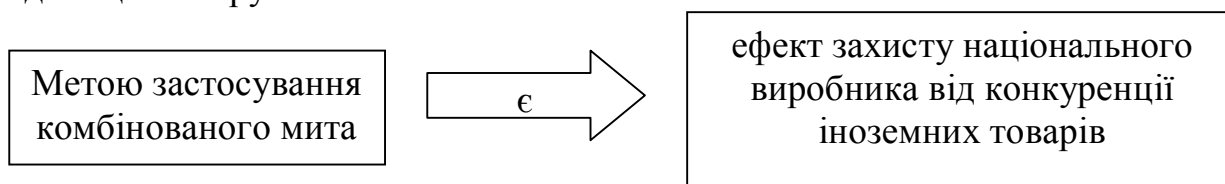

Приклад нарахування комбінованого мита

Якщо ставка митного тарифу на імпортований товар становить 30%, але не менше 12 євро за штуку, а вартість партії імпортованих товарів складає 2000 євро при їх загальній кількості 500 штук, то імпортоване мито буде становити 1800 євро. Це зв'язано з тим, що задекларована ціна 4 євро за штуку менше, ніж ціна розрахунку митної ставки при імпорті товарів по даній товарній позиції. Отже, ціна товару в країні імпорту складе 7,6 євро за одиницю ввезеного товару. Таким чином, адвалорний еквівалент комбінованого митного тарифу на імпортований товар становитиме у даному випадку 90%.

Механізм дії комбінованого мита

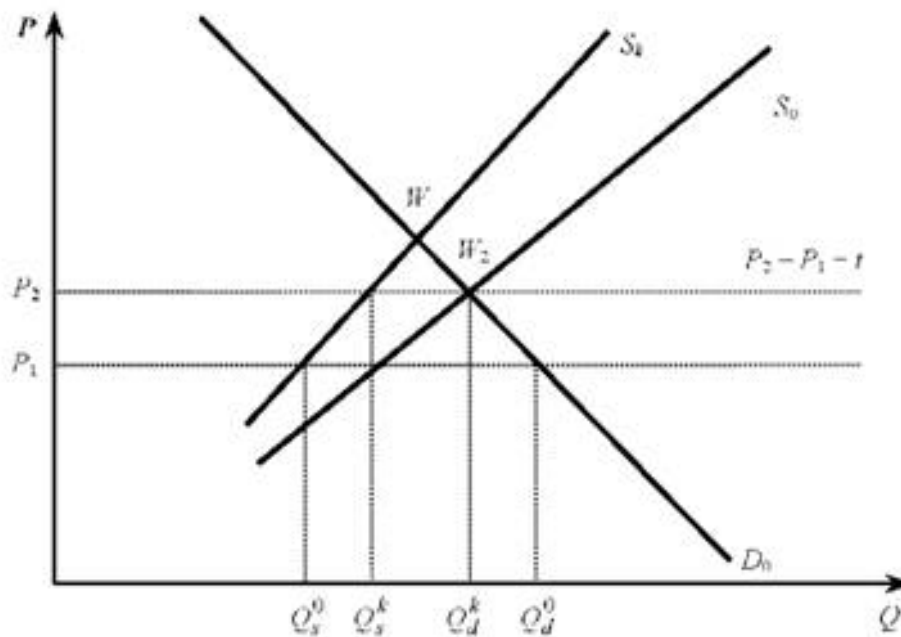

Криві S_0 та D_0 характеризують пропозиції та попит на імпортовані товари. Після введення адвалорного мита у розмірі 30% митної, але не менше 2 євро вартості крива пропозицій імпортованих товарів зміститься вертикально вгору і займе положення S_k . У даному випадку криві S_0 і S_k не паралельні, оскільки величина мита залежить від митної вартості товару, тобто чим більша ціна і кількість імпортованих товарів, тим більше буде сплачено імпортованого мита. Сума комбінованого мита завжди буде більшою, ніж адвалорного, хоча графічно вони розташовані приблизно однаково, але, зваживши на те, що з цього виду мита вибирається більша сума сплати ставки, воно має не тільки фіскальний але й протекціоністський ефект, тому що перебиває рух імпорту товарів до країни.

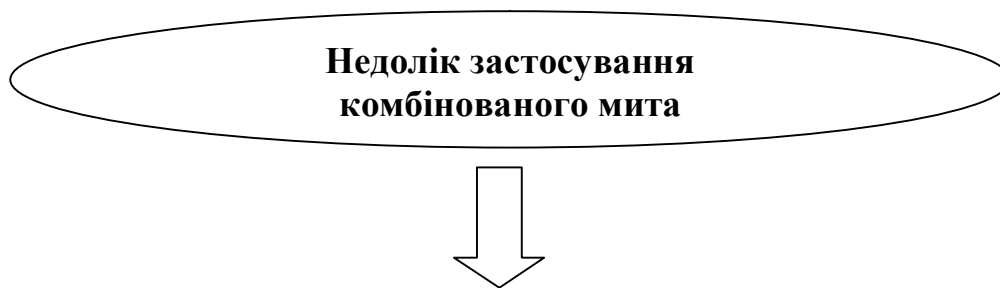

Розповсюдження такого мита на все більшу кількість товарних позицій зумовлює, негативну реакцію імпортерів: до країни ввозяться в основному товари дешеві та низькоякісні, тобто такі, які мають низьку митну вартість, що, у свою чергу, дає змогу мінімізувати митні платежі та тримати норму прибутковості за даними товарами на певному рівні. У даній ситуації, у першу чергу, втрачає споживач. Тому при застосуванні такого виду мита у державі має бути чітко відпрацьована система регуляторів якісних показників імпортованих товарів. Це можуть бути державні структури, які входять до системи нетарифного регулювання (карантин рослин, ветеринарна інспекція, екологічна інспекція, система стандартизації, санітарно-епідеміологічна служба) і через систему видачі документів-дозволів контролювати даний процес.

5. Механізм нарахування та переваги змішаного мита

Змішане мито – це одночасне застосування як специфічної, так і адвалорної ставки відносно одного виду товару, тобто до основної ставки, яка нараховується за одиницю товару, додають мито, яке нараховується з ціни.

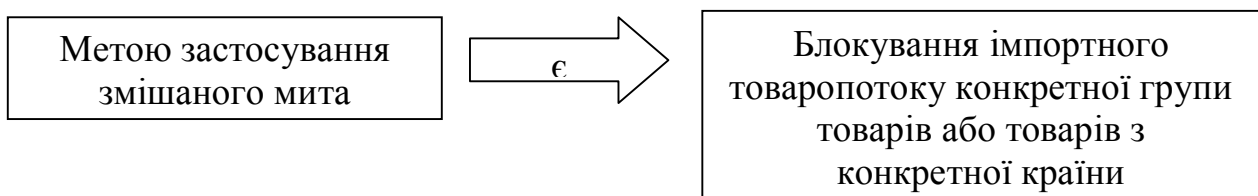

Змішане мито як інструмент тарифної політики використовує досить обмежене коло країн. Але не тільки країни, які розвиваються, використовують даний інструмент зовнішньоторговельної політики для захисту свого національного ринку, але й промислово розвинуті країни запроваджують даний захід. Так, США застосовує змішане мито при імпорті кухонних ножів на американський ринок.

Приклад нарахування змішаного мита

Тариф, який дорівнює 15% від митної вартості товару, плюс 70 дол. США за одну тону ваги даного товару. Нехай митна вартість товару складає 3000 дол. США за одну тону. Тоді змішаний митний тариф на цей товар буде дорівнювати: 450 дол. США (адвалорна частина) + 70 дол. США (специфічна частина) = 520 дол. США (за тону). Адвалорний еквівалент комбінованого тарифу в даному випадку складе 17,3%.

Механізм дії змішаного мита

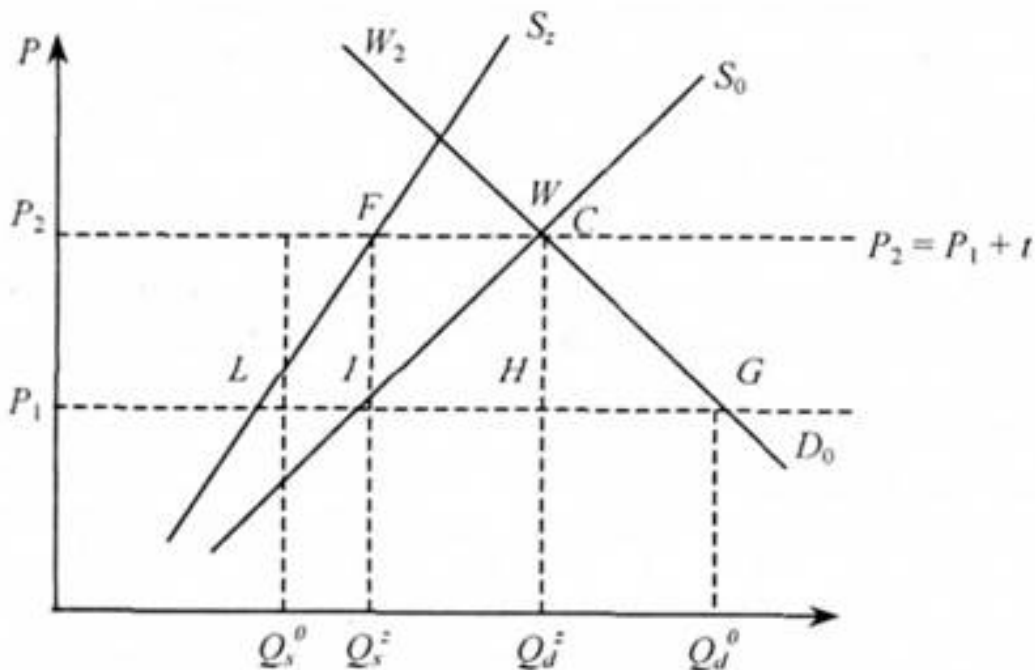

Крива пропозиції при дії змішаного мита (S_2) є більш вертикальною, ніж при застосуванні інших видів мита, що свідчить не стільки про збільшення доходної частини надходжень від імпорту, скільки про захисну домінанту при використанні даного виду мита.

Некоректно ототожнювати комбіноване та змішане мито, оскільки механізми нарахування за цими видами зовсім різні. Якщо при нарахуванні комбінованого мита використовується або адвалорна ставка, або специфічна, залежно від суми нарахування, то при нарахуванні змішаного мита обов'язково застосовується як перша, так і друга ставки.

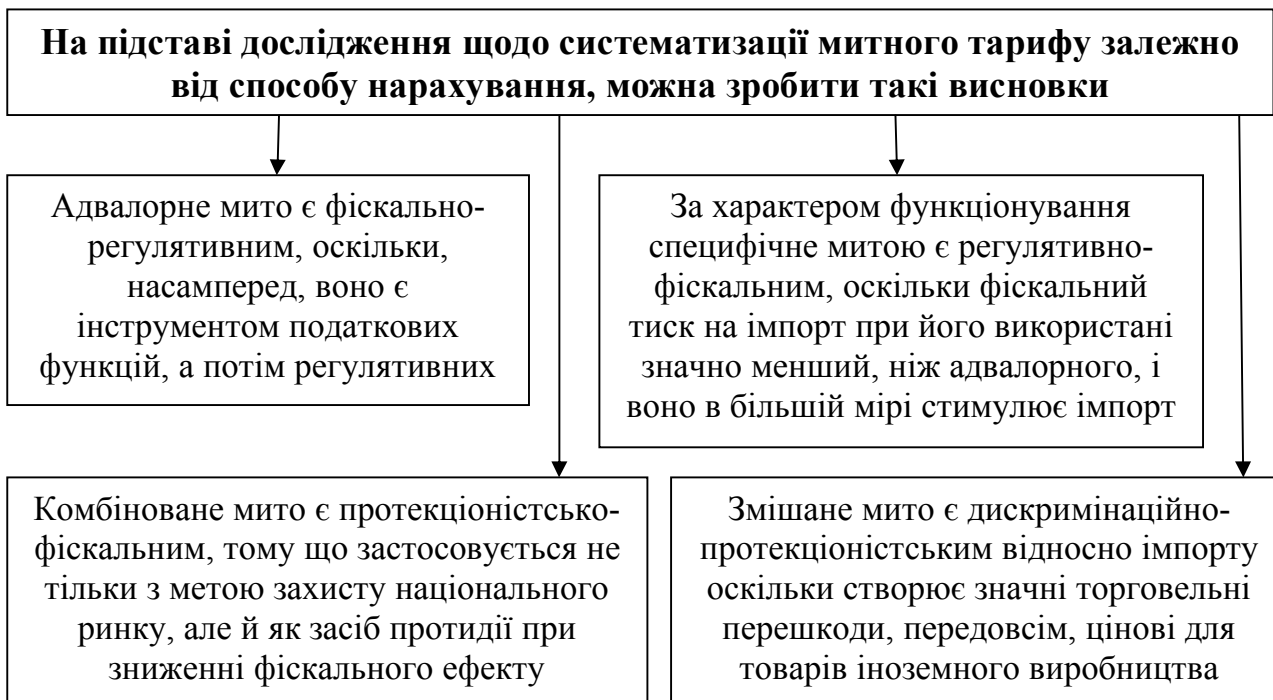

При застосуванні специфічного мита відбувається незначне зміщення кривої позиції (S_s), ідо свідчить про зменшення національного ринку споживання до розміру Q_d^5 . Використання ж адвалорного мита зумовлює значне зміщення кривої пропозиції вгору (S_a), тобто ринок споживання зменшується на величину Q_d^9 . Зміщення кривої пропозиції при використанні комбінованого та змішаного мита вздовж кривої попиту вверх змінює положення точки рівноваги (W_2), що свідчить про значне скорочення ввезення товарів до країни, яке, у свою чергу, скорочує національний ринок споживання з товарної групи, відносно якої застосовуються дані види мита.

6. Механізм дії митного тарифу залежно від способу нарахування

Механізм дії митного тарифу залежно від способу нарахування

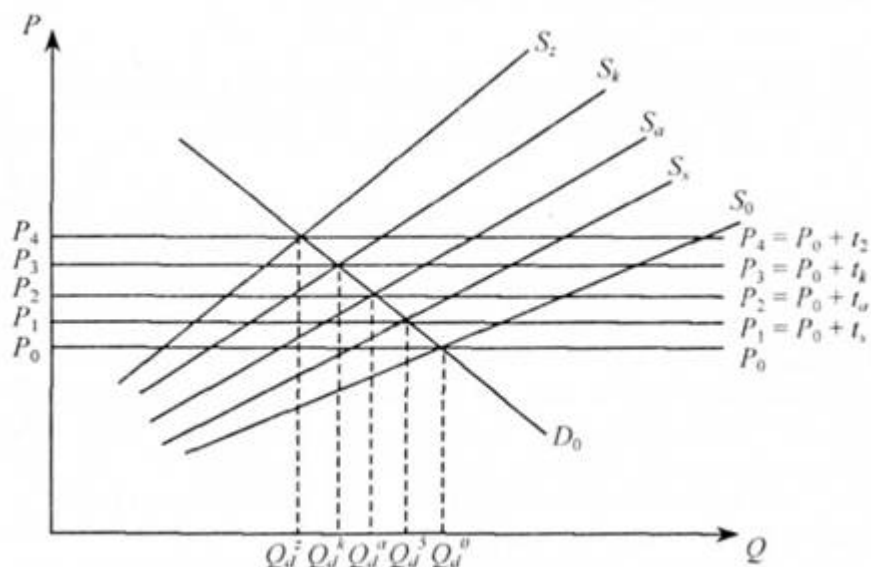

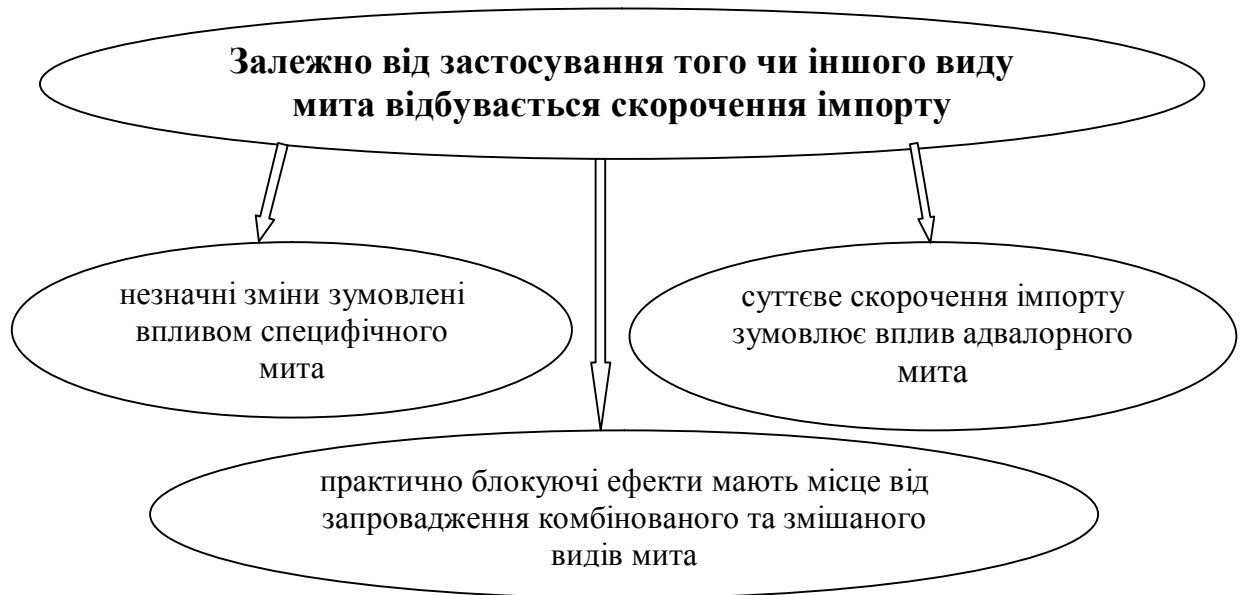

Послідовність використання видів мита відносно імпорту, у якій зацікавлений національний виробник

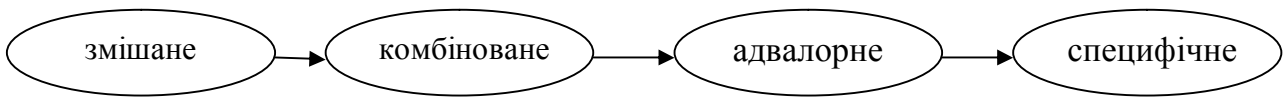

Тема 1.6. Застосування особливих видів мита як обмежувальних заходів

План

1. Характеристика надзвичайних тарифних заходів, що класифікуються за принципом обмеження.
 2. Застосування антидемпінгового мита у сукупності з інструментами нетарифного регулювання – квотами та ліцензіями.
 3. Застосування специфічного мита.
 4. Умови використання компенсаційного мита.
- Література: [3; 9; 11; 25].

1. Характеристика надзвичайних тарифних заходів, що класифікуються за принципом обмеження

Особливі (дискримінаційні) види мита – це ті, які застосовуються в окремих екстремальних ситуаціях з метою посилення тарифного тиску на товари іноземного виробництва для пониження їх конкурентоспроможності. Вони мають «точковий характер» впливу та мають використовуватись стосовно до імпорту окремих іноземних товарів чи окремих іноземних виробників, які застосовують демпінг або субсидії при експорті або виробництві продукції, або при зростаючій загрозі для українського ринку масового імпорту товарів.

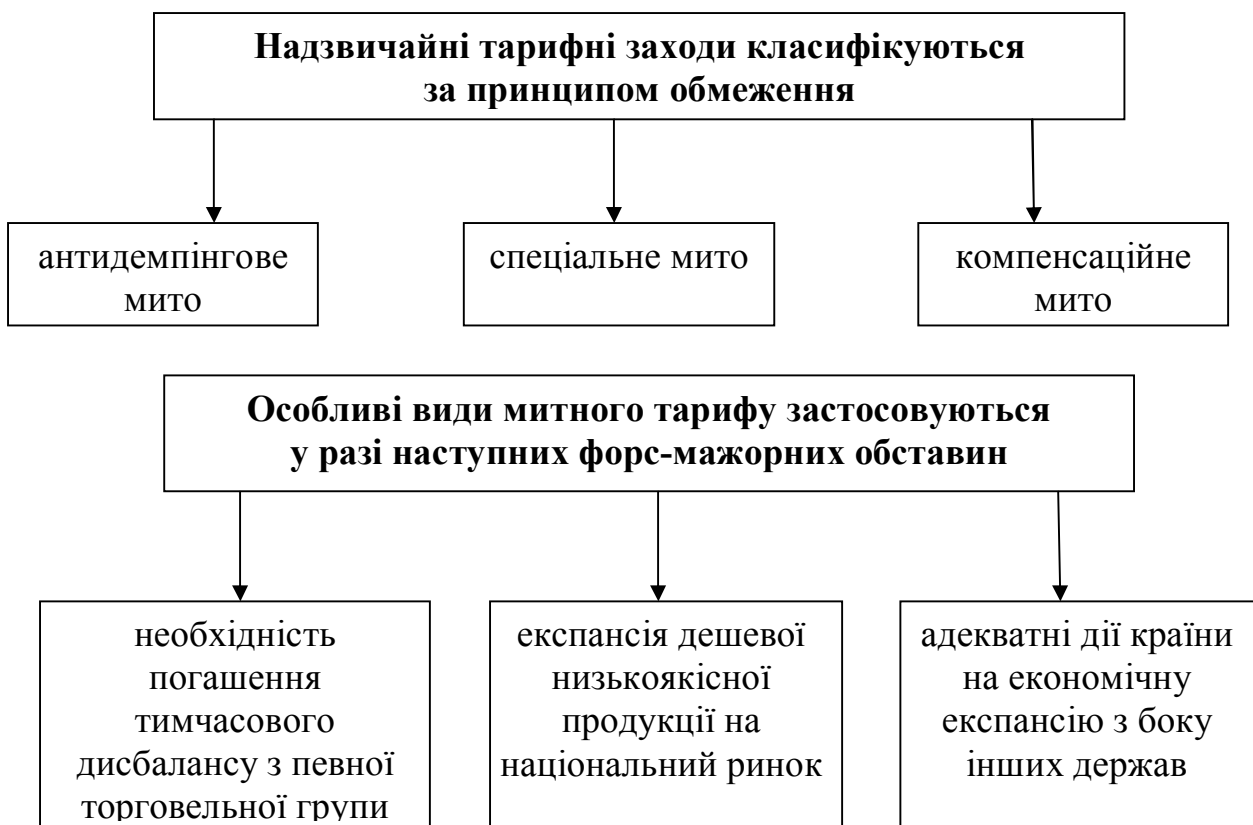

При нарахуванні суми антидемпінгового, спеціального чи компенсаційного мита, використовується така формула:

$$C_{M0} = (B \times M_0) : 100,$$

де C_{M0} – сума антидемпінгового, спеціального та компенсаційного мита,
 B – митна вартість товару,

M_0 – ставка антидемпінгового, спеціального та компенсаційного мита, встановлена у відсотках до митної вартості товару.

2. Механізм використання антидемпінгового мита

Митна вартість товару (об'єкту антидемпінгового, спеціального чи компенсаційного розслідування) нараховується відповідно до базисних умов поставки **CIF – кордон України**.

Механізм використання антидемпінгового мита – система заходів, пов'язаних з використанням митного тарифу з метою блокування потоку товарів, реалізація яких відбувається за демпінговими цінами

Демпінг – це продаж значних за обсягами партій товару за цінами, які суттєво нижчі, ніж при звичайних комерційних операціях на внутрішньому ринку (або в країні походження даного товару) і наносять або можуть нанести економічний збиток національній промисловості або суттєво затримати її розвиток.



«Нормальна ціна товару» – це ціна, за якою аналогічний товар реалізується на внутрішньому ринку країни-експортеру або походження. Якщо продаж аналогічних товарів на ринку країни-експортеру або походження відсутній чи неможливо зробити правильне порівняння, то **«нормальна ціна»** – це ціна аналогічних товарів, відповідно до якої товари експортуються до інших країн. Якщо і таким шляхом неможливо встановити нормальну ціну, то нею вважається **«нормальна вартість»**.

Ціни кваліфікуються як демпінгові, якщо різниця між «нормальною» продажною ціною і ціною угоди перевищує встановлений процент, як правило, це 20%.

«Нормальна вартість товару» – це поєднання «фактичних» витрат виробництва і помірною обсягу прибутку

«Нормальна вартість» визначається залежно від

цін

витрат виробництва

напрямую поставок товарів

Відповідно до законодавства країн ЄС при ввезенні товару з країн з ринковою економікою **«нормальна вартість»** визначається за рівнем внутрішньої ціни на ідентичний товар у країні експорту чи країні, де виробляється даний товар

У разі, якщо такий товар не продається на внутрішньому ринку чи його продаж здійснюється не за звичайних ринкових умов, що не дає змоги порівнювати експортну та внутрішню ціни, то

«нормальна вартість товару» визначається за ціною експорту до «третьої країни» або спеціально розраховується. При розрахунку «нормальної вартості» за ціною експорту до «третьої країни» береться до уваги найбільш висока з наявними реалізаційних зовнішньоторговельних цін

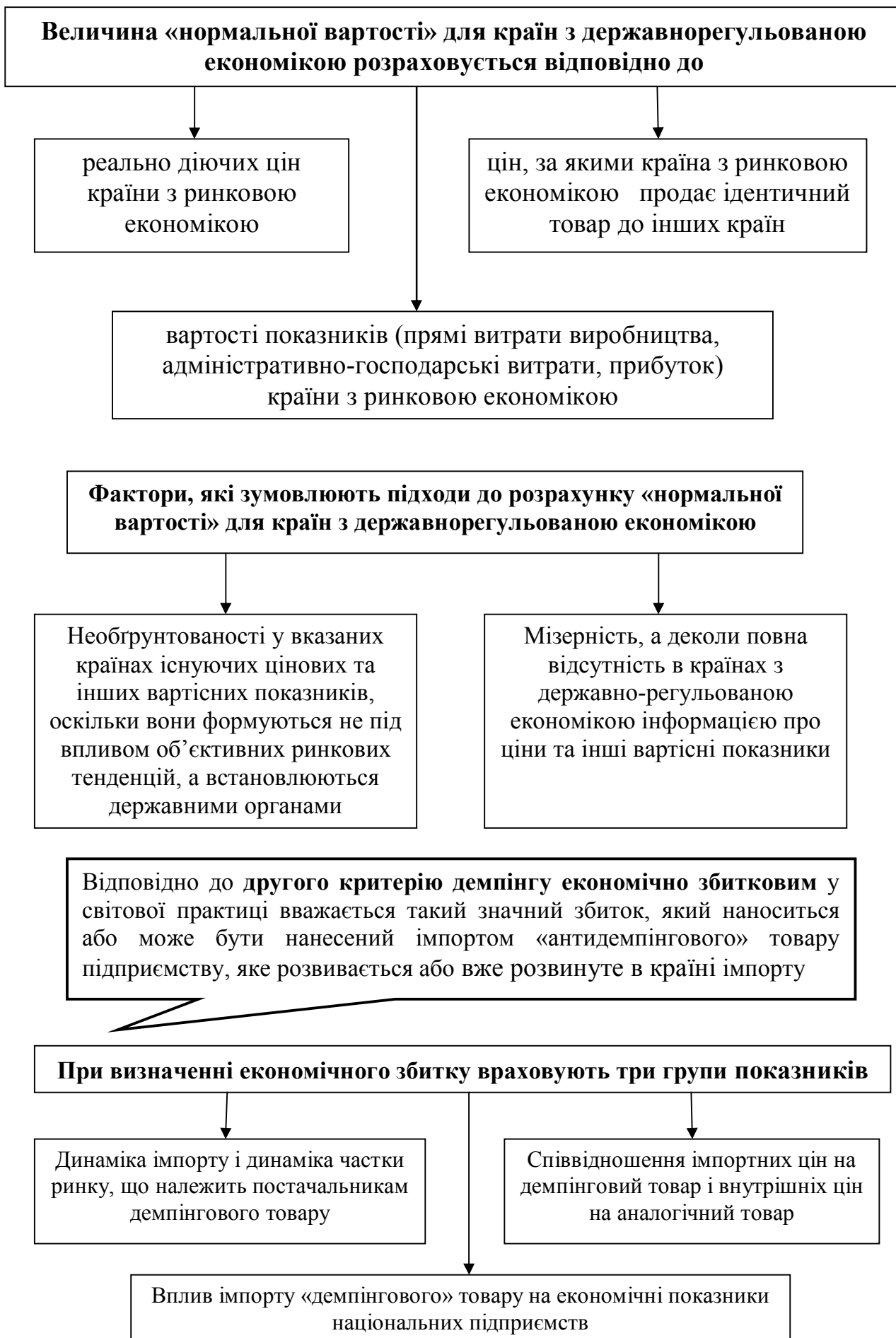

Перша група показників – основа кваліфікації (визнання факту й оцінки) матеріального збитку. Ці показники вираховуються і враховуються практично в усіх випадках антидемпінгових суперечок, які мають місце.

Цінові показники можуть розраховуватись за співвідношенням імпорتنих цін до оптових. Ці показники як додатковий до демпінгової маржі вартісний орієнтир можуть кількісно відрізнитися від показника цінового критерію демпінгу.

При розрахунку **показників третьої групи** береться до уваги вплив імпортного «демпінгового» товару на випуск і реалізацію аналогічної національної продукції, використання виробничих потужностей, запаси продукції, прибуток, доходи від інвестицій, на зайнятість, рух ліквідних засобів та ін. При цьому для врегулювання антидемпінгових суперечностей повинно бути констатовано зниження ефективності роботи національних підприємств (зменшення доходів, скорочення зайнятості)

2. Застосування антидемпінгового мита у сукупності з інструментами нетарифного регулювання – квотами та ліцензіями

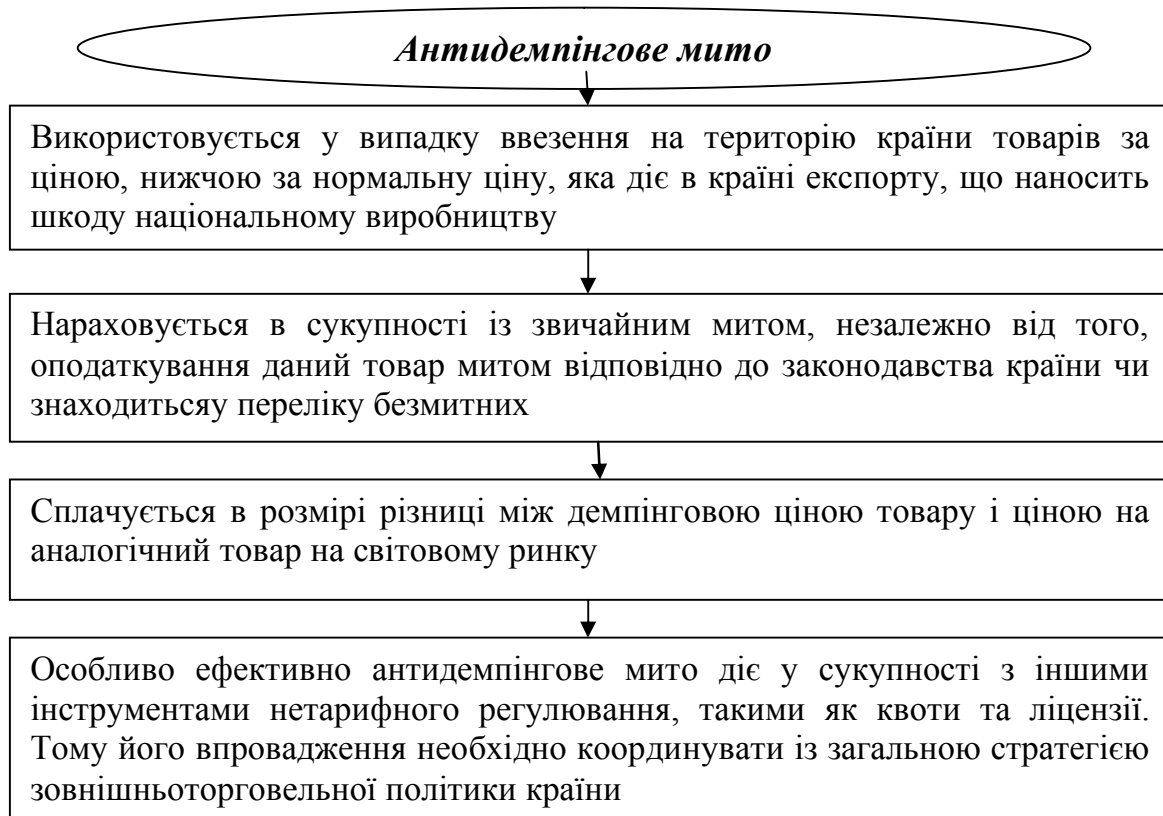

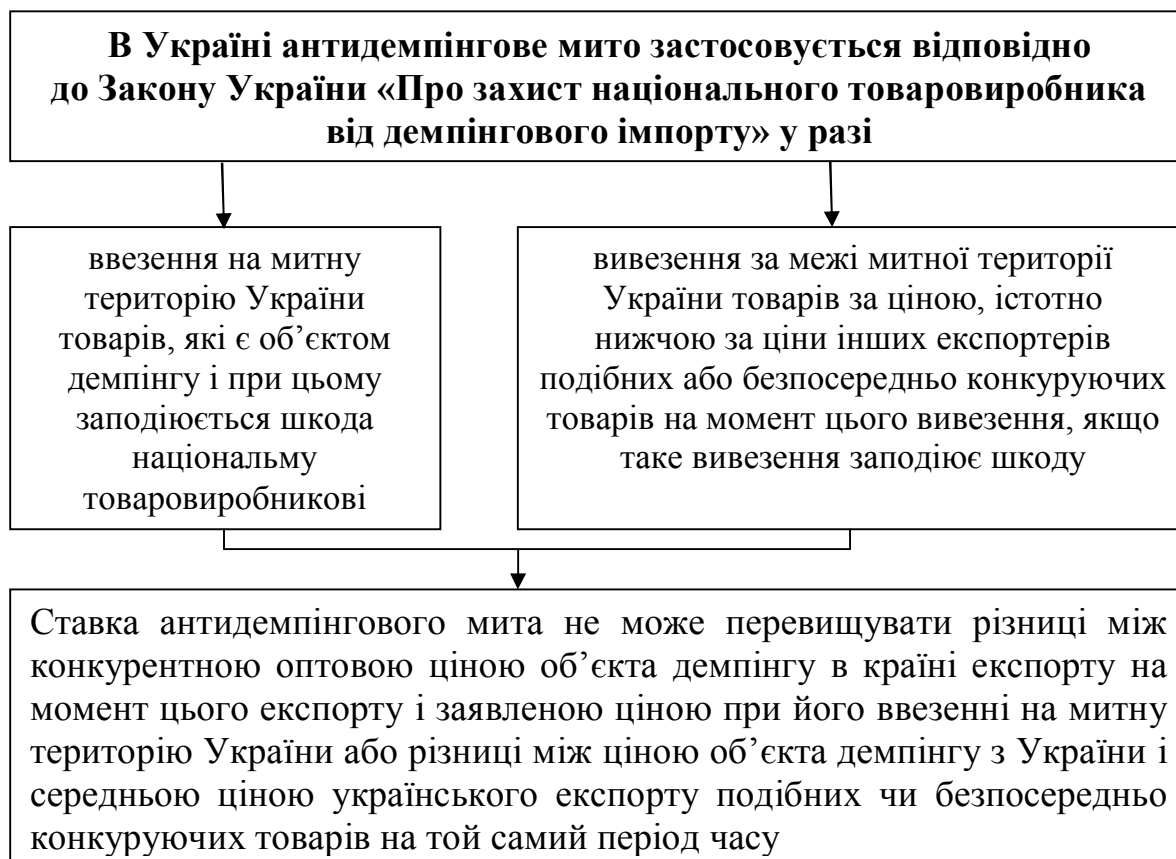

3. Застосування спеціального мита



4. Умови використання компенсаційного мита

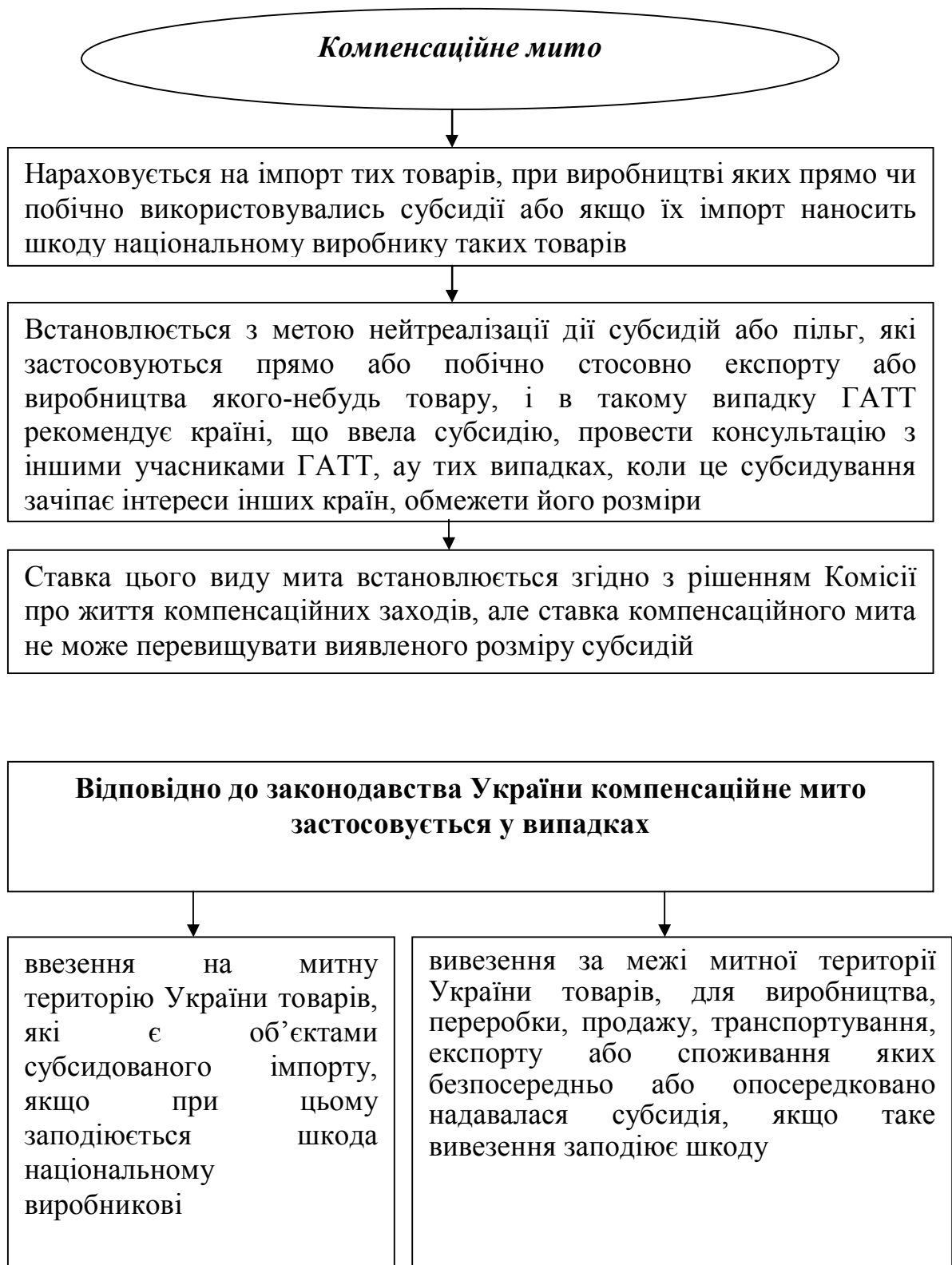

При використанні різниці між мінімальною ціною та митною вартістю товару, що є об'єктом антидемпінгового чи антисубсидійного розслідування мить нараховується за формулою:

$$C_{\text{МО}} = (\text{Ц} + K_{\text{е}} \times \text{Н}) - \text{В}) \times 100,$$

де $C_{\text{МО}}$ – сума антидемпінгового, компенсаційного мита;

Ц – мінімальна ціна на імпорт в Україні товару відповідно до рішення Міжвідомчої комісії по міжнародній торгівлі про використання антидемпінгових, компенсаційних заходів;

$K_{\text{е}}$ – курс євро, встановлений Національним банком України на день подачі ВМД;

В – митна вартість товару;

Н – кількісна чи фізична характеристика товару.

Вказане мито сплачується незалежно від сплати інших податків і зборів, у тому числі мита та митних зборів, що нараховується при переміщенні товарів через митний кордон. Відносно імпорту товару одним постачальником не може одночасно використовуватися **компенсаційне і демпінгове мито**.

У **1998 р.** в Україні було прийнято **Антидемпінговий кодекс** і запрацював законодавчий механізм проведення антидемпінгових, компенсаційних та спеціальних розслідувань. Особливі види мита почали застосовуватись в Україні тільки з вересня **2000 р.**

Тема 1.7. Диференціація митних ставок залежно від країни походження товару

План

1. Функціонування митних ставок.
2. Визначення країни походження товарів.

Література: [1; 2; 6; 12; 24].

1. Функціонування митних ставок

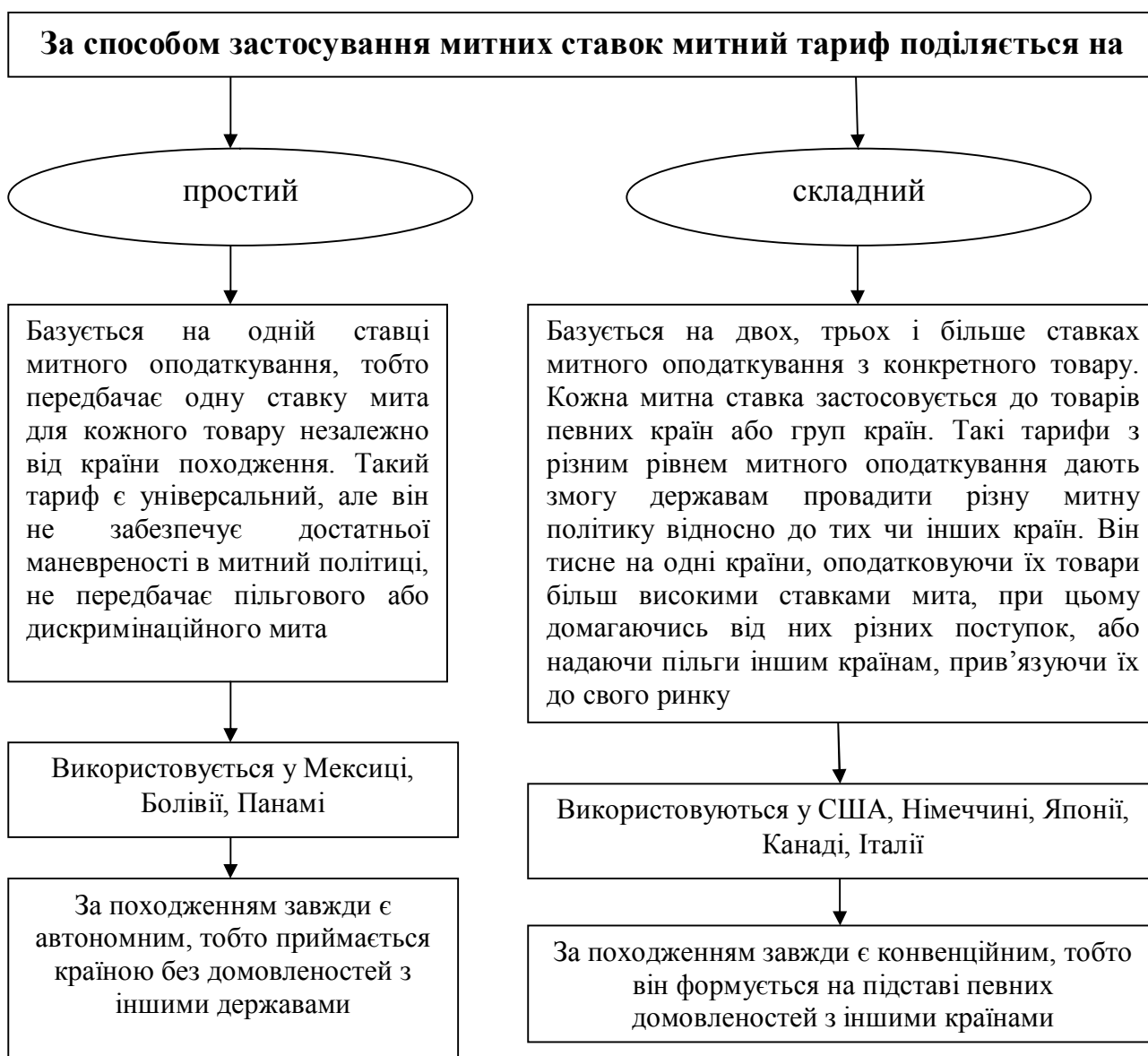

В Україні митні ставки відповідно до національного законодавства почали застосовуватись з січня 1993 р., при цьому митний тариф визначався на основі чотирьох знаків товарної номенклатури. Сьогодні для розрахунку величини мита при переміщенні товарів через митний кордон України використовуються митні ставки, які передбачені Законом України «Про Єдиний митний тариф» (ст. 8), і кодифікація товару при застосуванні митних ставок визнається за семи знаками.

Преференційні ставки мита включають звільнення від сплати мита і застосовуються до товарів, які походять з держав, що разом з Україною входять до митних союзів або створюють з нею спеціальні митні зони, а також при прийнятті якогось спеціального преференційного рішення відповідно до міжнародних договорів за участю України. Застосовують до товарів країн, що розвиваються.

Пільгові митні ставки за розміром вищі за преференційні ставки і застосовуються до товарів походженням з країн, з якими не укладено договорів про вільну торгівлю чи митні союзи

Повні митні ставки вважаються максимальним рівнем митного оподаткування. Застосовуються до товарів, вироблених в інших країнах, що не входять до переліку країн, з якими укладено угоди про надання режиму найбільшого сприяння або національного, або за відсутності сертифіката походження товару. Повним митом оподатковуються товари із країн Європи (Мальта, Ліхтенштейн, Кіпр, Ізраїль, Сербія, Хорватія, Словенія, Норвегія), Азії (Тайвань, Малайзія, Сінгапур, Камбоджа, Лаос, Таїланд, Непал, Бангладеш, Афганістан, Іран, Кувейт, Катар) та Африки (Судан, ПАР, Саудівська Аравія, Бруней)

За винятком деяких країн (в основному країн Балтії), звільнення від мита з боку України відбувається, коли виконуються наступні правила

дотримання правил «прямого відвантаження»

дотримання правила «безпосередньої закупівлі»

підтвердження походження товарів шляхом представлення сертифіката форми СТ-1 (або форми EUR – країни Балтії та Македонія)



2. Визначення країни походження товарів



Країна походження товарів – це та країна, де товари було повністю виготовлено або піддано достатній обробці чи переробці

При виробленні товарів в межах Міждержавної кооперації, для застосування **критерію достатньої переробки** використовується

кумулятивний принцип походження (при послідовній переробці товару в країнах-учасницях кооперації ці держави розглядаються з метою визначення походження як одне ціле)

При визначенні **критеріїв достатньої переробки товару**, виробленого за участю двох або більше країн, **країною походження** вважається країна, в якій товар було піддано останній суттєвій переробці, достатній для надання йому характерних особливостей

Коли стосовно конкретних товарів чи конкретної країни **критерії походження товару** окремо не обумовлюються, застосовується **загальне правило**

товар вважається підданим достатній переробці, якщо відбулася зміна товарної позиції (класифікаційного коду товару) згідно з Товарною номенклатурою ЗЕД на рівні будь-якого з перших 4 знаків

При визначенні **походження товарів**, походження використовуваних для їх виробництва теплової та електричної енергії, машин, обладнання та інструментів **не враховується**

У разі, коли критерії достатньої переробки виражається через адвалорну частку, вартісні показники розраховується

для імпортованих матеріалів за митною вартістю, тобто вартістю, що підлягає митному оподаткуванню при ввезенні (на базі СІФ) або у випадку, якщо його походження невідоме

за встановленою ціною першого продажу на території країни, де здійснювалося виробництво

Предмети в розібраному або незібраному вигляді, які постачаються декількома партіями, коли за виробничими чи транспортними умовами неможливе їх відвантаження однією партією, можуть розглядатися, за бажанням імпортера, як цілісний предмет щодо визначення походження за певних умов

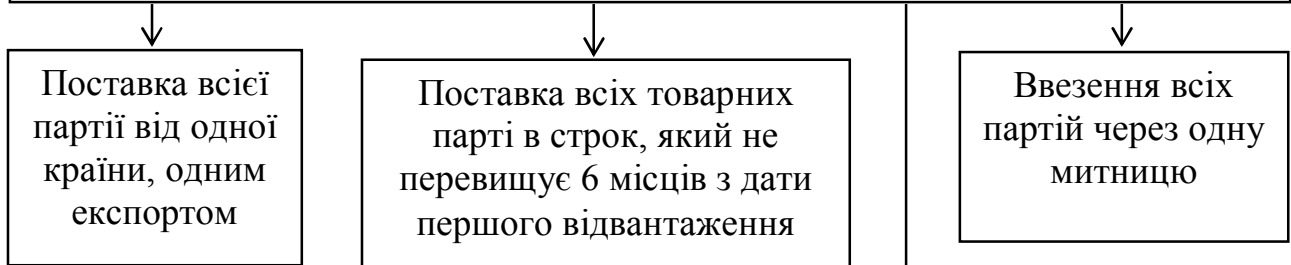

попереднього повідомлення митниці ввозу про розбивку розібраного або незібраного товару на декілька партій із зазначених причин такої розбивки, детальної специфікації кожної партії з прив'язкою до ТН ЗЕД, вартості і країни походження товарів, що входять до кожної партії

Товар вважається походженням із країни експорту тільки в тому випадку, якщо він не тільки відповідає критеріям походження, але й за таких умов

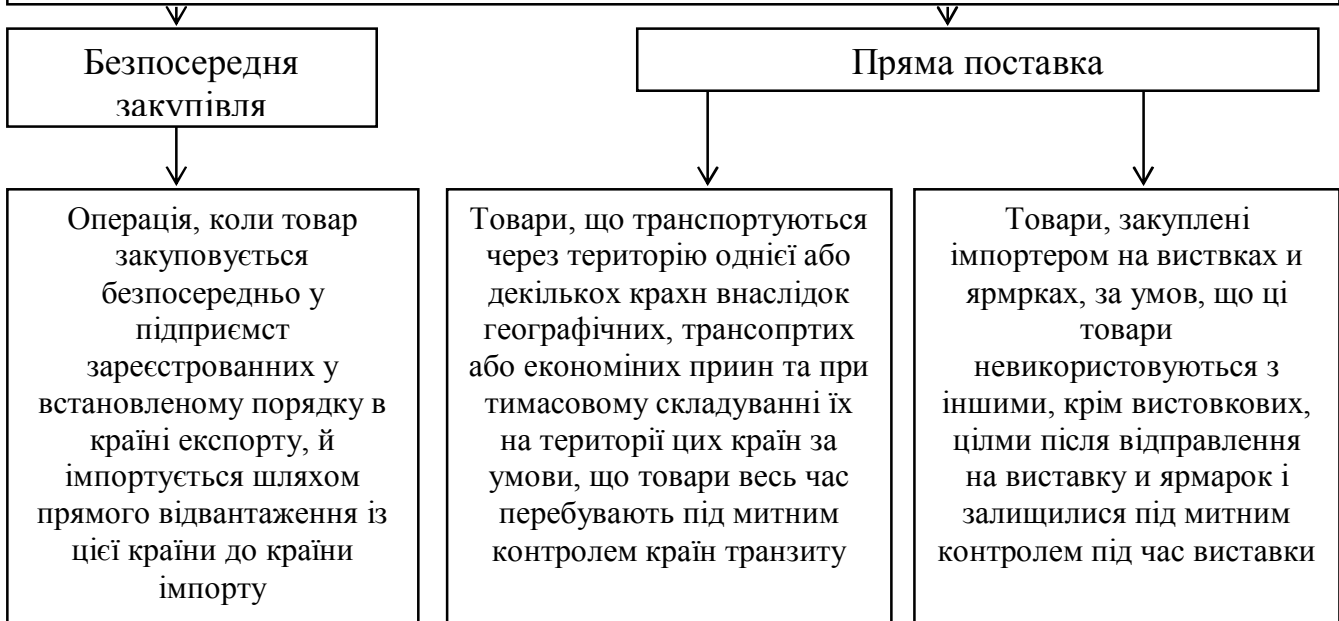

Для підтвердження походження невеликих партій товару (вартістю до 5000 дол. США) експортер може декларувати країну походження товару на рахунку-фактурі або в інших супровідних документах

РОЗДІЛ II

Тема 2.1. Економічні наслідки застосування митного тарифу для країни

План

1. Аналіз впливу митного тарифу на економіку малої та великої країни.
 2. Рівновага попиту і пропозиції товару за умов автаркії (мала країна).
 3. Виробництво, споживання та імпорт товару за вільної торгівлі (мала країна).
 4. Вплив імпортного тарифу на економіку малої країни.
 5. Рівновага попиту і пропозиції товару за умов автаркії.
 6. Виробництво, споживання та імпорт товару за вільної торгівлі (велика країна).
 7. Вплив митного тарифу на економіку великої країни.
- Література: [2; 7; 26; 31].

1. Аналіз впливу митного тарифу на економіку малої та великої країни



Автаркічна система господарювання передбачає вироблення і споживання товару в межах країни в повній ізоляції від світового господарства, тобто йдеться тільки про національні товари, оскільки імпорт відсутній



Митний тариф запроваджується з метою захисту національного ринку від ввезення іноземних товарів



Митний тариф виконує протекціоністську функцію, тобто у своїй основі він є заборонним

2. Рівновага попиту і пропозиції товару за умов автаркії (мала країна)

Модель рівноваги попиту і пропозиції товару за умов автаркії (мала країна)

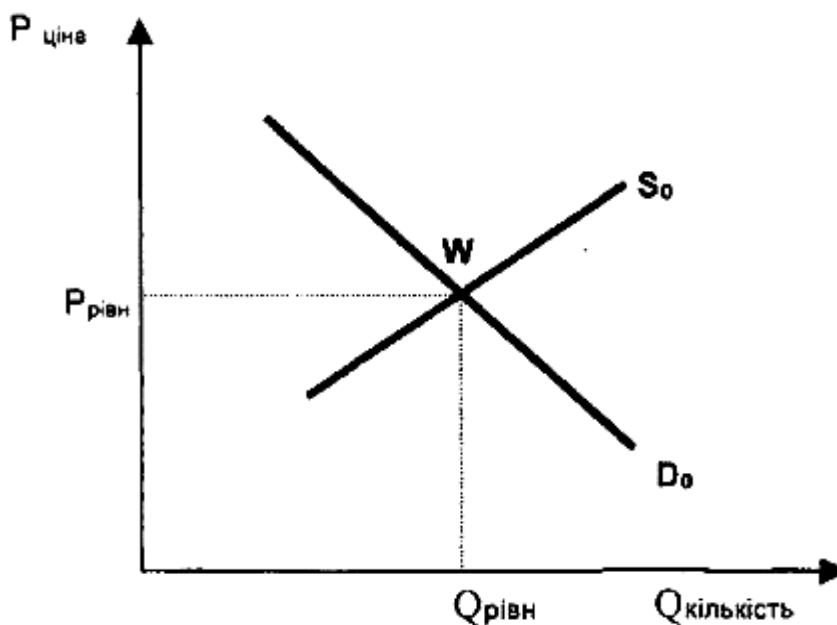

Графік характеризує загальну рівновагу в малій країні з виробництва і споживання конкретного товару. Точка W характеризує загальну рівновагу виробництва і споживання товару в малій країні за умов автаркії точкою суспільної кривої байдужості, яка визначає максимально можливий рівень споживання за наявних виробничих можливостей. Саме вона визначає максимально сприятливий економічний стан як для споживачів, так і для виробників. За умов автаркії виробляється $OQ_{рівн}$ товару за ціною $OP_{рівн}$ і споживається стільки ж товару за такою ж ціною.

3. Виробництво, споживання та імпорт товару за вільної торгівлі (мала країна)

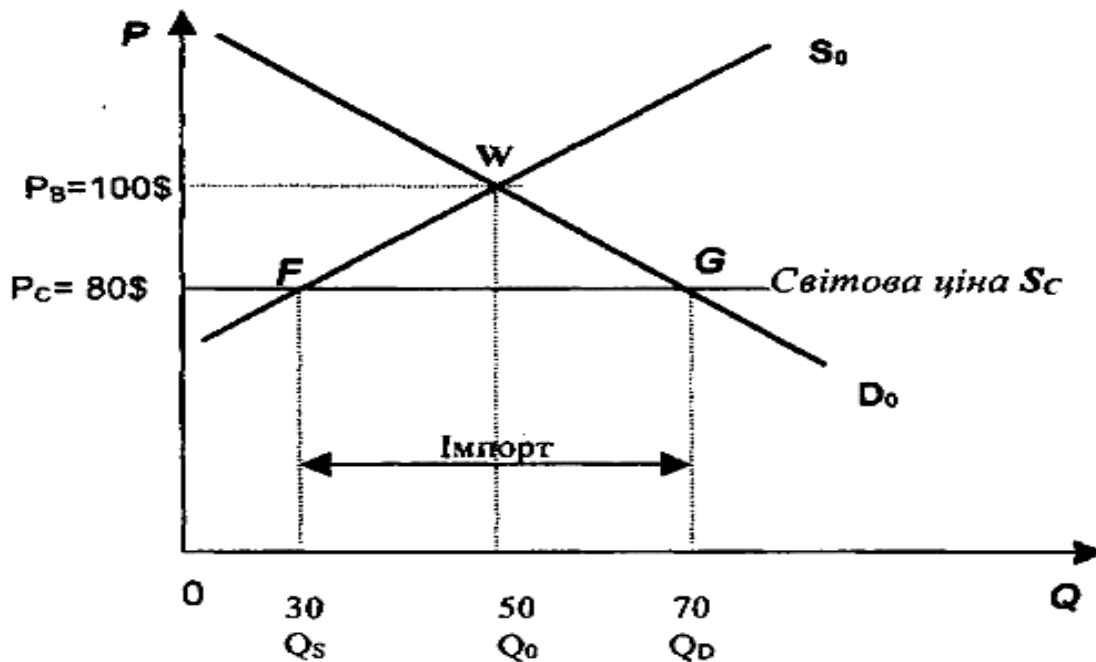

Включення країни до світової системи господарювання зумовлює появу на національному ринку товарів іноземного виробництва, тобто країна починає імпортувати певний товар, оскільки його ціна на світовому ринку P_c нижча, ніж ціна рівноваги на внутрішньому ринку P_B за умов автаркічної моделі господарювання.

Оскільки малій країні світовий ринок може запропонувати будь-яку кількість даного товару за ціною P_c крива пропозиції матиме вигляд горизонтальної прямої S_c , яка визначає обсяги товару, що буде споживатися на даному ринку як за рахунок власного, так і за рахунок іноземного виробництва. На внутрішньому ринку малої країни національна ціна дорівнюватиме P_B внаслідок конкуренції між національними й іноземними товарами. Оскільки споживач віддаватиме перевагу більш дешевим імпортним товарам, то національні виробники будуть змушені знизити ціну на свої товари, щоб витримати конкуренцію і не втратити потенційного споживача, тобто ціна буде дорівнювати світовій ціні P_c .

Крива попиту віддзеркалює потребу вітчизняних споживачів Q_d (70) за ціною 80 дол. США за одиницю. При цьому зберігається закономірність: чим більша ціна на даний товар, тим менший попит. На кривій попиту величина попиту товарів характеризується точкою G. Вітчизняні виробники виробляють за даною ціною тільки Q_s (30) одиниць товару, що позначено точкою F на кривій пропозиції. Чим більша ціна товару на національному ринку, тим вигідніше національним виробникам виробляти і реалізовувати даний товар. Різниця ($Q_d - Q_s$) буде відшкодована імпортом. Він становитиме $70 - 30 = 40$ одиниць товару. Якщо діє домінуюча у світі ціна, то частина вітчизняного

попиту задовольнятиметься вітчизняними виробниками, що складатиме 30 одиниць, а частина – іноземними – 40 одиниць.

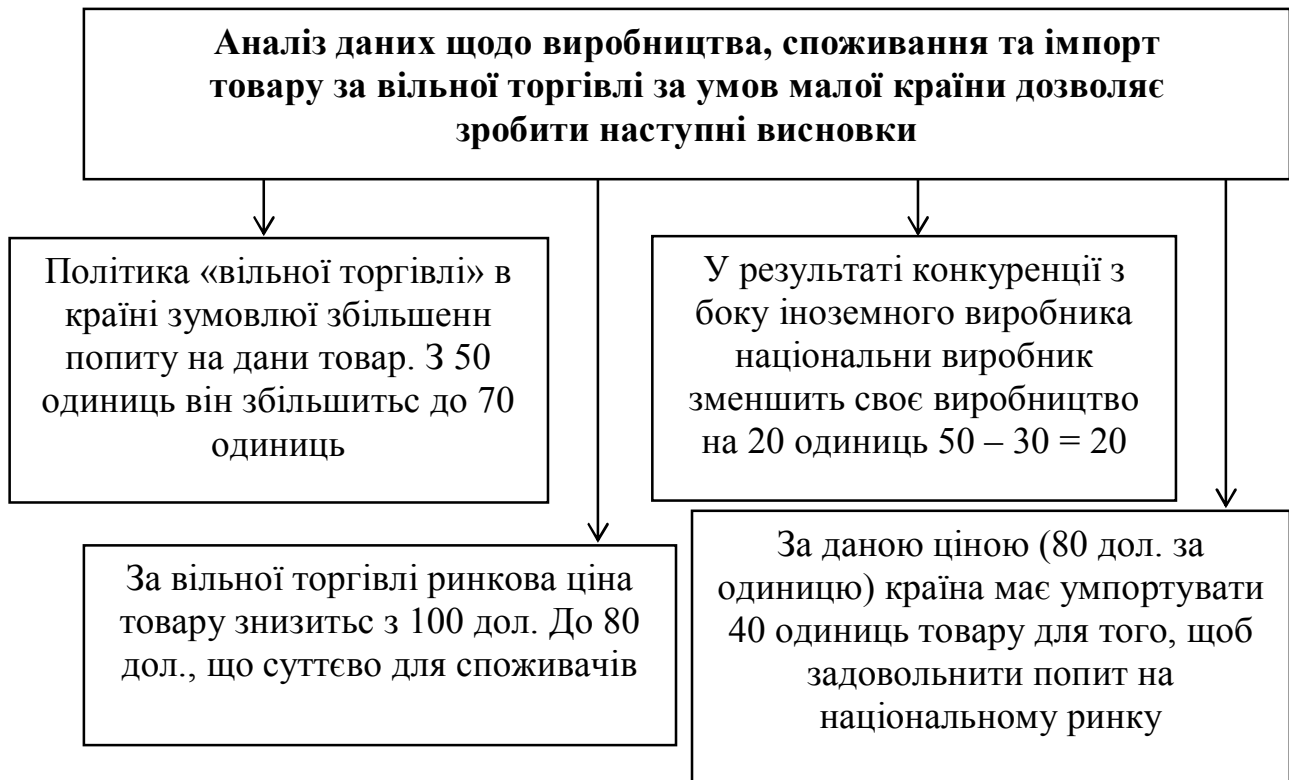

4. Вплив імпортного тарифу на економіку малої країни

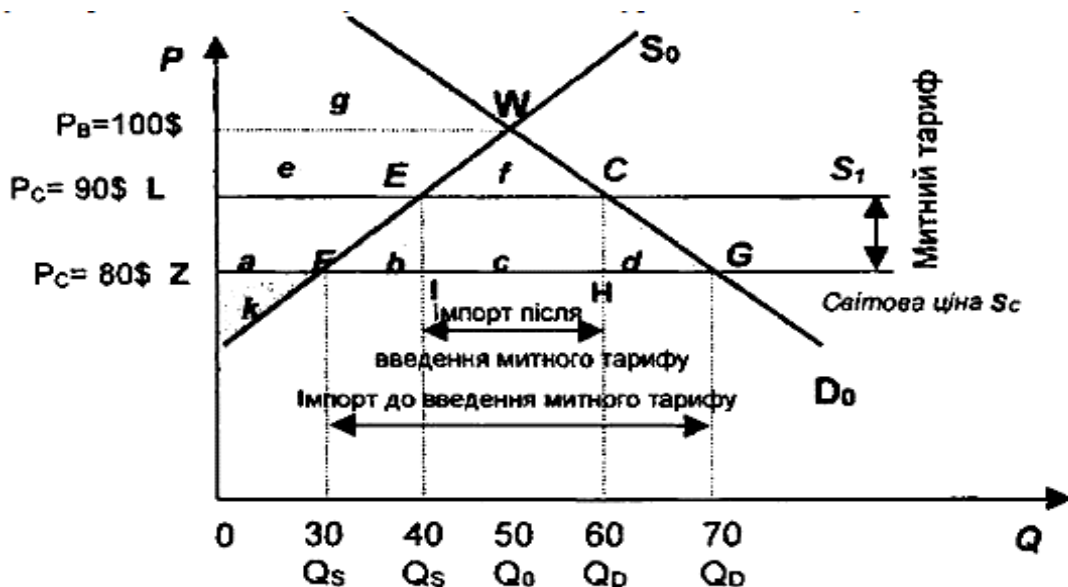

За ціною 90 дол. (80 дол. ціна іноземного виробника + 10 дол. мито на кордоні) імпортери готові реалізувати на внутрішньому ринку товар. Отже, нова ціна товару, включаючи тариф на внутрішньому ринку, становитиме 90 дол., тобто буде вищою за світову ціну (80 дол.), що сприятиме зростанню вітчизняного виробництва. Імпортний тариф забезпечує захист ринку, надаючи змогу вітчизняним фірмам виробляти продукцію з граничними витратами, які

перевищують світову ціну. Таким чином, з точки зору виробництва імпортний тариф дискримінує іноземців на користь вітчизняних виробників. Він діє подібно до субсидій вітчизняним виробникам товарів.

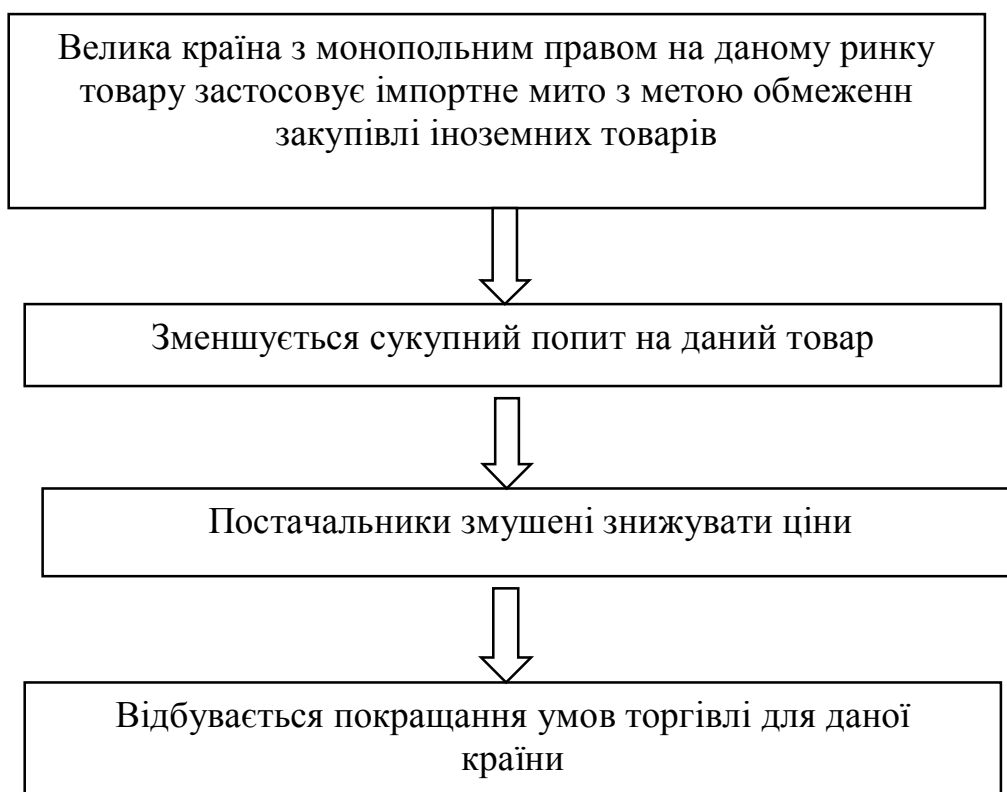
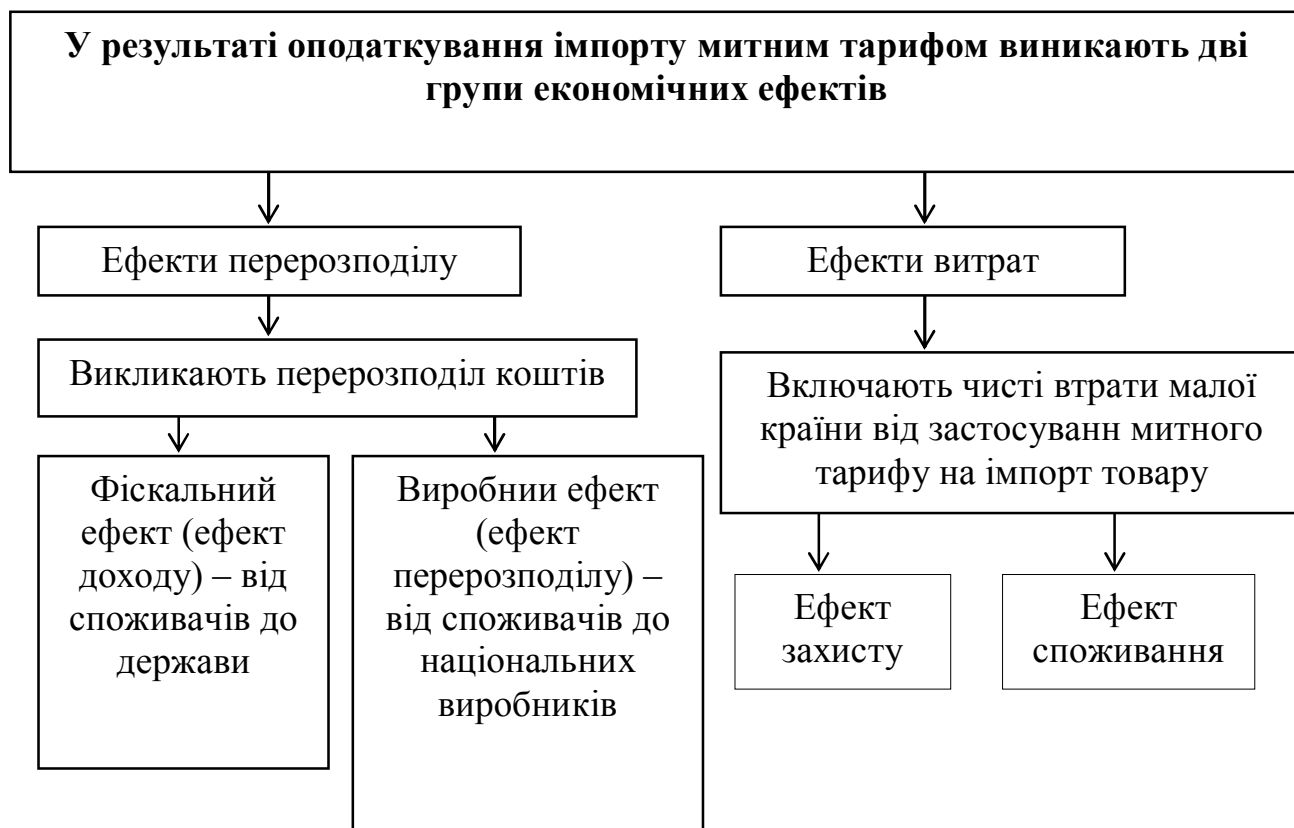

5. Рівновага попиту і пропозиції товару за умови автаркії

Модель рівноваги попиту і пропозиції товару за умови автаркії (велика країна)

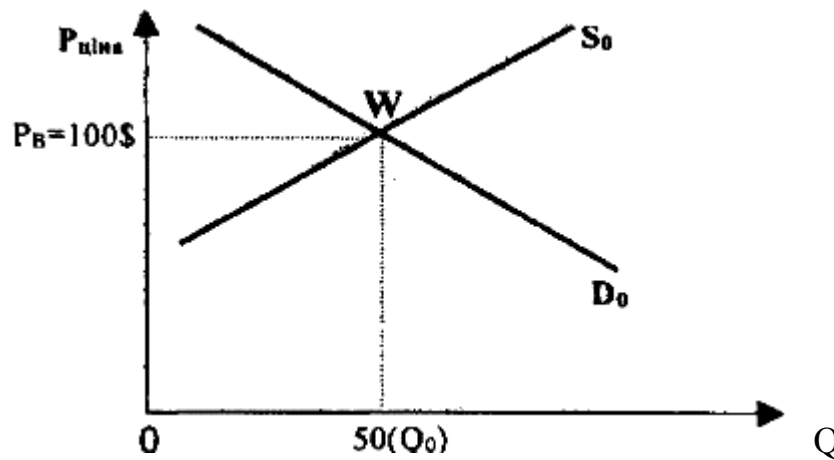

Велика країна виробляє 50 одиниць товару, і при цьому весь вироблений товар споживається на національному ринку за ціною 100 дол. Точка W характеризує виробництво і споживання товару у великій країні, лінія S_0 є кривою внутрішньої пропозиції, а лінія D_0 – крива внутрішнього попиту (за заданих умов повної ізоляції країни від конкуренції товарів іноземного виробництва).

6. Виробництво, споживання та імпорт товару за вільної торгівлі (велика країна)

Виробництво, споживання та імпорт товару за вільної торгівлі (велика країна)

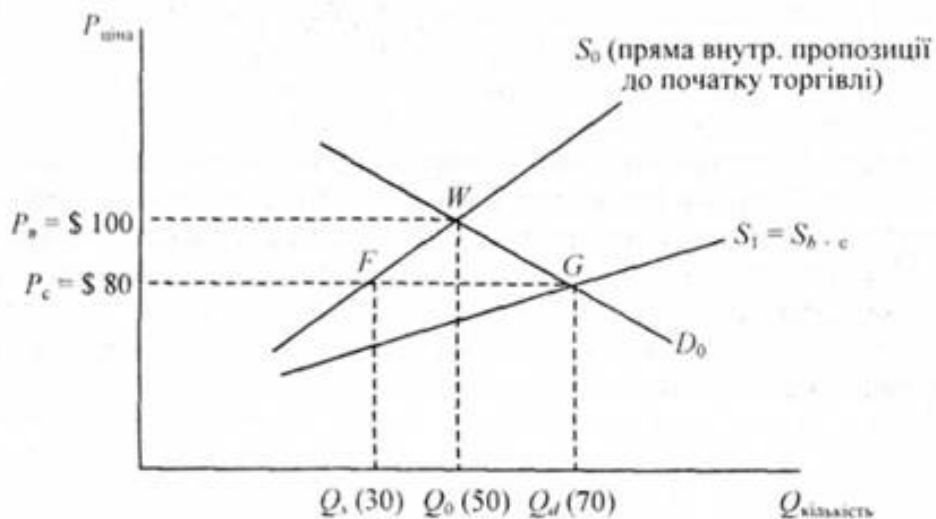

Уряд країни почав провадити політику лібералізації економіки. Ринок заповнили товари іноземного виробництва за ціною нижчою $P_c = 80$ дол. США,

ніж внутрішня ціна $P_v = 100$ дол. США. Оскільки світовий ринок може реалізувати в даній країні тільки певну кількість товару за ціною P_c , то при зменшенні ціни пропозиція товару також зменшиться.

Крива S_1 характеризує обсяг товарів, який можуть купити споживачі великої країни як у національних, та і в іноземних виробників. Рівновага попиту і пропозиції в умовах вільної торгівлі буде досягнута в точці G , у якій обсяг попиту на товар становитиме величину Q_d тобто 70 одиниць товару, а внутрішня пропозиція становитиме тільки 30 одиниць товару Q_s . Різниця між внутрішнім попитом і внутрішньою пропозицією задовольнятиметься за рахунок імпорту товарів $Q_d - Q_s = 70 - 30 = 40$ одиниць товару. Внутрішня ціна на товари P_v 100 дол. зменшиться до рівня світової ціни P_c , тобто становитиме 80 дол. за одиницю товару. Сукупний попит на товар зросте до 70 одиниць, при цьому національні виробники скоротять своє виробництво з 50 одиниць, які вироблялися в умовах автаркії, до 30 одиниць.

7. Вплив митного тарифу на економіку великої країни

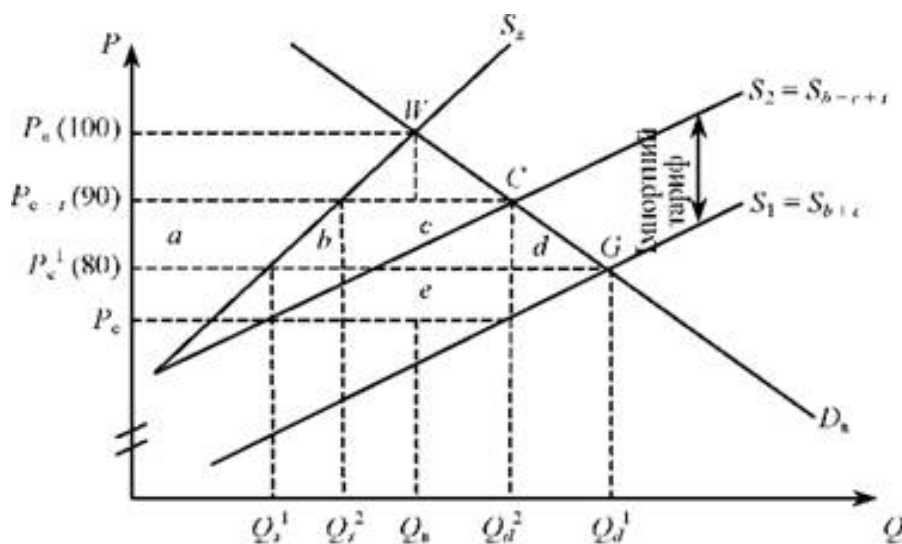

Внаслідок введення митного тарифу внутрішня ціна імпортованого товару зросте на розмір мита, крива сукупної пропозиції S_1 зміститься догори на величину тарифу і буде відповідати рівню S_2 (криві S_1 і S_2 розташовані не паралельно одна одній, а під певним кутом). Це пов'язано зі специфікою застосування різних видів мита (адвалорного, специфічного, комбінованого, змішаного). При використанні адвалорного мита зміна ціни зумовлює зміни розміру митних платежів, оскільки базовою оподаткування є митна вартість товару.

Після введення митного тарифу на ринку встановлюється нова рівновага, якій на графіку відповідає точка C . Наслідком цього стане збільшення національного виробництва з до Q_s^1 до Q_s^2 , а також скорочення внутрішнього споживання з Q_d^1 до Q_d^2 . Існуюча різниця між внутрішнім споживанням і

внутрішньою пропозицією задовольнятиметься за рахунок імпорту, який також скоротиться з величиною $Q_d^1 - Q_s^2$ до $Q_d^2 - Q_s^2$. Виробничий ефект b , — це втрати в результаті зменшення економічної ефективності національного виробництва порівняно із закордонним, а ефект споживання d — втрати в результаті скорочення внутрішнього споживання. Ефект перерозподілу представлено сегментом a і означає перерозподіл доходів від споживачів до національних виробників конкуруючої з імпортом продукції.

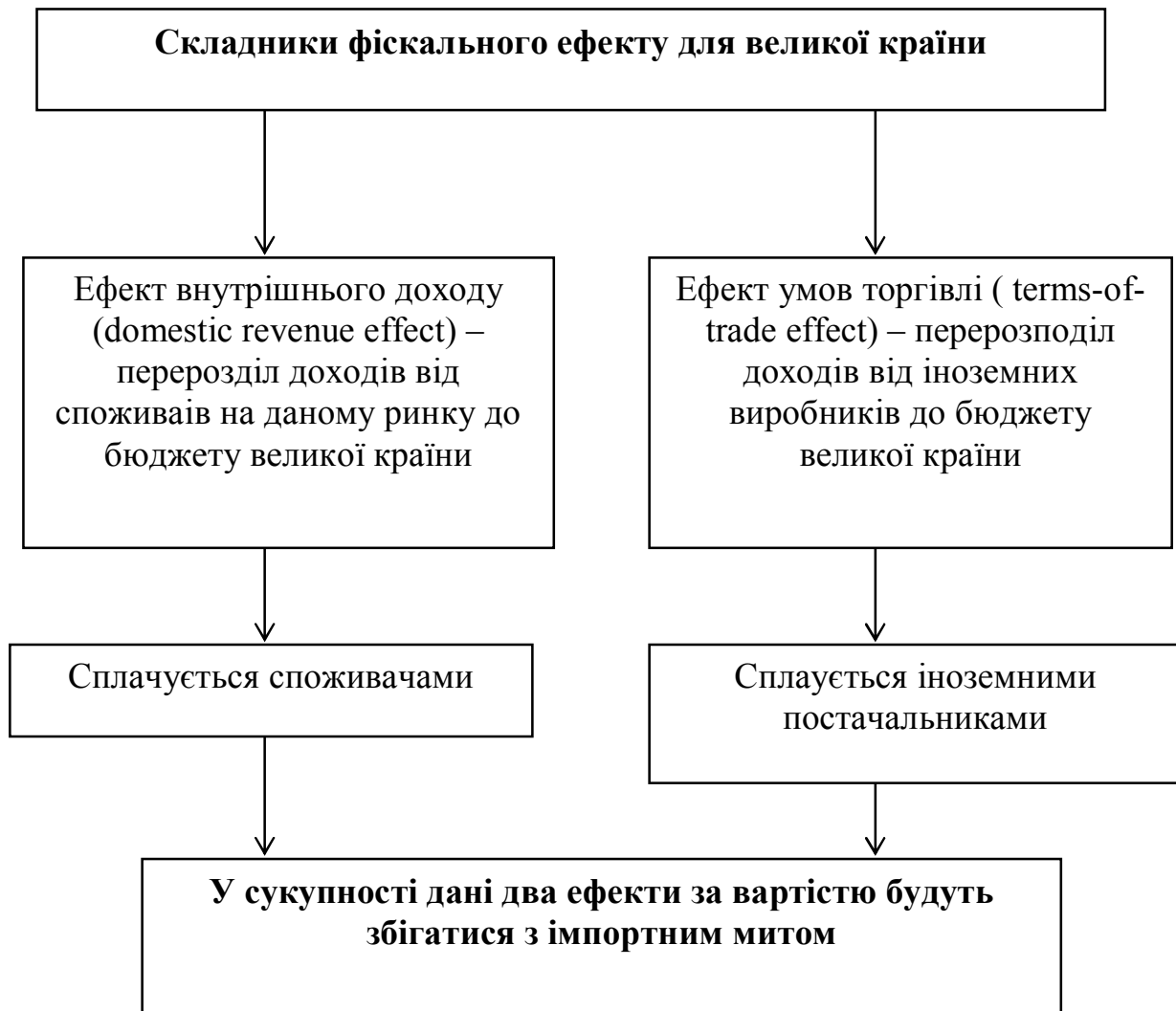

Тема 2.2. Вплив митного тарифу на становище національного споживача і виробника та доходи держави

План

1. Вплив тарифу на поведінку споживачів.
 2. Вплив тарифу на національного виробника.
 3. Поняття «субсидування» та «дохід держави».
- Література : [1; 7; 16; 29].

1. Вплив тарифу на поведінку споживачів

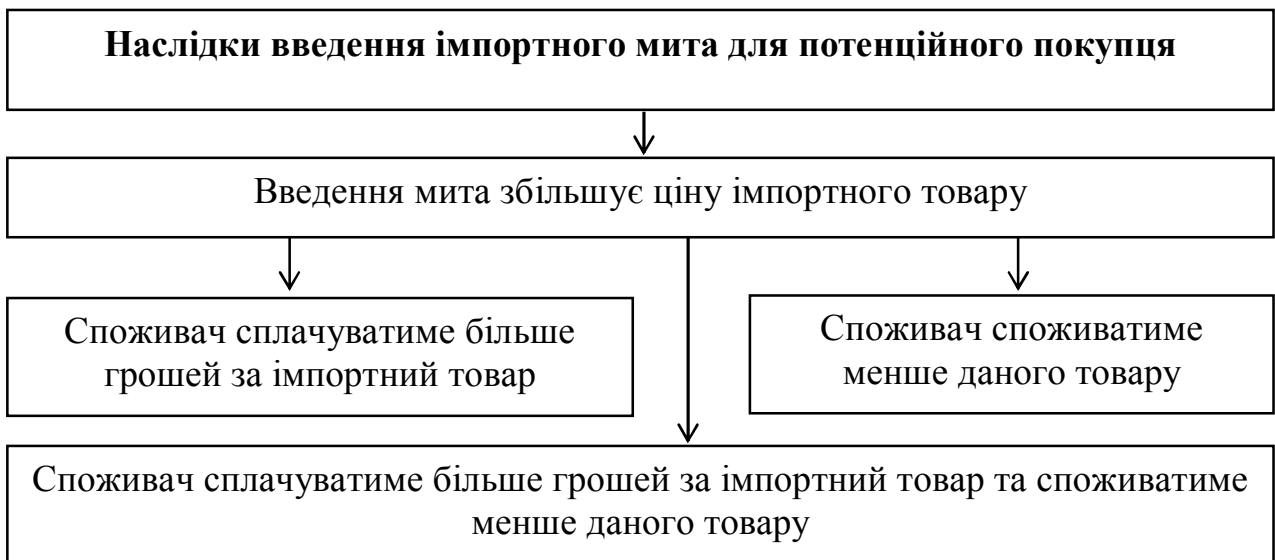
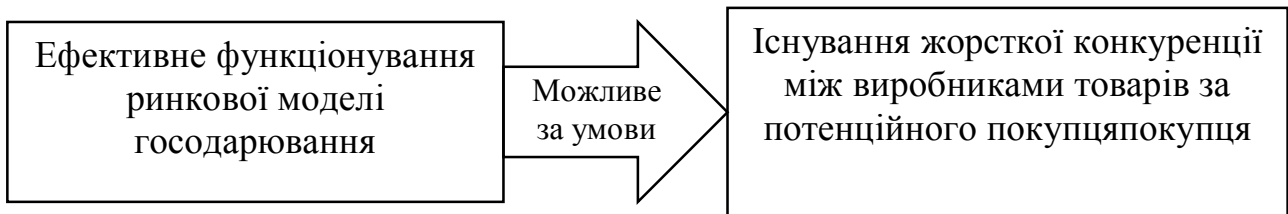

Вплив тарифу на поведінку споживачів (на прикладі телевізорів)

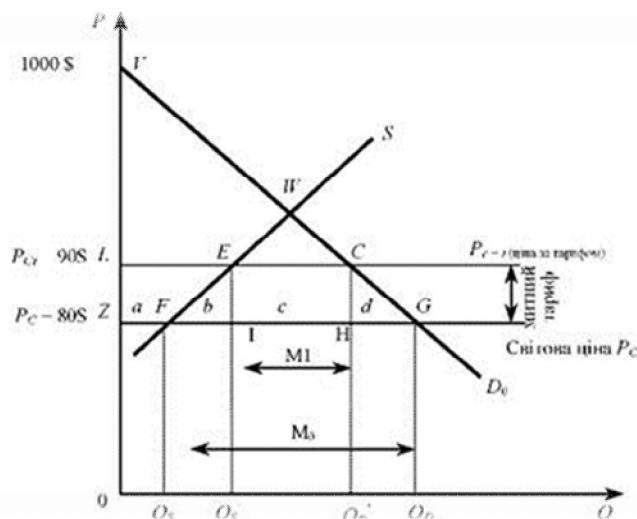

За відсутності будь-яких торговельних обмежень, тобто за моделлю «вільної торгівлі» конкуренція між національним та іноземним виробником створює ситуацію, коли ціна на національні то імпортні телевізори збігається – 80 дол. США. Споживачі купували б за цією ціною у національних виробників Q_s , а імпорт складав би $Q_d - Q_s$ телевізорів, або M_0 на рік. При цьому загальний обсяг споживання становив $Q_d = Q_s + M_0$.

Як видно з графіка, до введення митного тарифу споживачі імпортного товару мали можливість споживати його в кількості про що свідчить крива попиту, за якою ми маємо можливість визначити, скільки споживачів були готові придбати товар за даною ціною і максимальну ціну товару, за якою певна кількість споживачів готова його придбати. Тобто т. G свідчить, що деякі споживачі купували телевізори за 80 дол., т. C – бажаючі купити його за 90 дол.

Геометрична інтерпретація виграшу споживачів

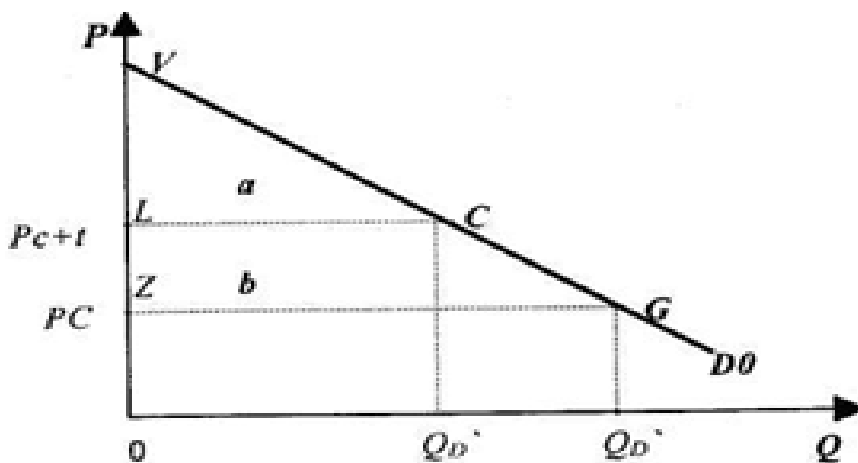

Якщо з якихось причин у країні існує певний дефіцит телевізорів, то очевидно, знайдеться покупець, готовий заплатити найвищу ціну за телевізор, скажімо, 1000 дол. (т. V).

Коли ж вводиться світова ціна (P_c), скажімо 80 дол., то покупець, що готовий був заплатити 1000 дол. (т. V) за телевізор, зекономить 920 дол. на рік. Крива попиту від т. V до т. G свідчить, що інші споживачі також мвиграють від можливості купити телевізор за ціною нижчою, ніж та, на яку вони розраховували.

Отже, виграш споживачів від можливості закупівлі телевізорів за відсутності мита на імпорт окреслюється площею трикутника ZVG, з наявним негативним впливом імпортного мита в бік зниження цього виграшу. Уся площа трикутника, обмеженого кривою попиту і лінією світової ціни, характеризує виграш від купівлі телевізорів за даною ціною. Цей виграш – це різниця між тим, що споживач був готовий витратити на покупку, і реальними витратами.

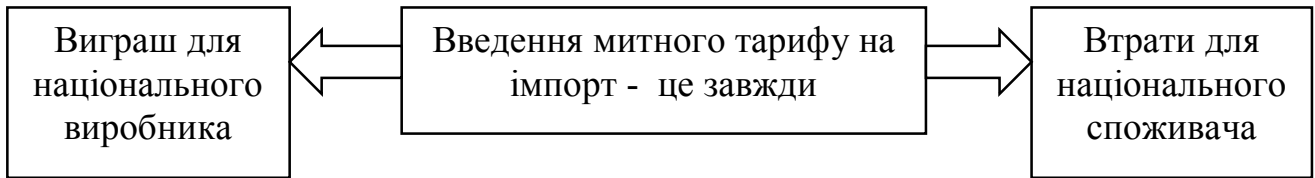

2. Вплив тарифу на національного виробника

Виграш виробника від введення імпортного мита

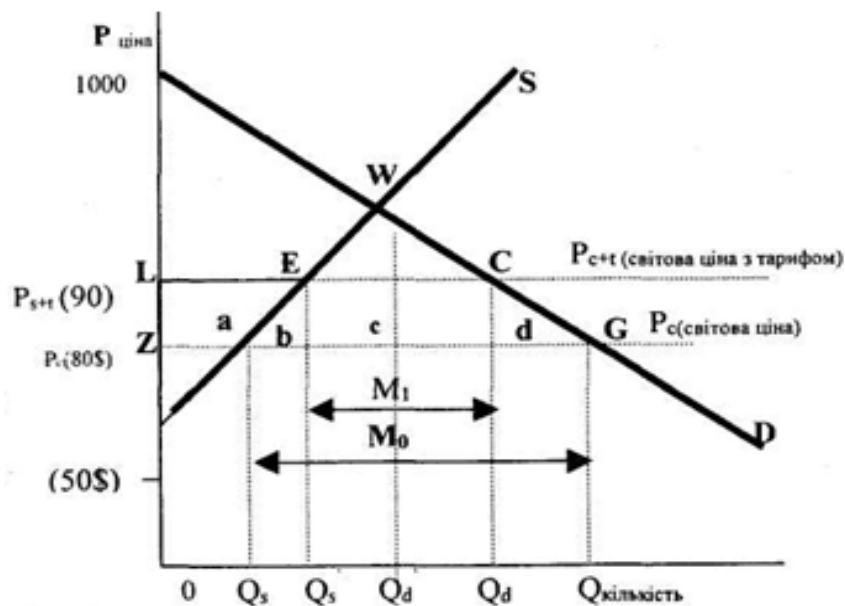

При введенні митного тарифу ціна на ринку телевізорів збільшиться з 80 до 90 дол. Збільшення величини тарифу вплине на скорочення обсягів пропозиції товару на ринку країни. При цьому значно скоротиться імпорт телевізорів, тому що ввізним митом обкладаються тільки телевізори іноземного виробництва. Якщо при вільній торгівлі імпорт становив M_0 ($Q_d - Q_s$), то при введенні мита він становитиме M_1 ($Q_d - Q_s$), тобто на ринку телевізорів утвориться вільна ніша за рахунок різниці між попитом і пропозицією. Реакція національного виробника: збільшиться випуск і продаж телевізорів з Q_s до Q_s . При збільшенні випуску до Q_s – витрати виробництва кожного наступного телевізора, як свідчить крива пропозиції, досягне ринкової ціни з врахуванням митного тарифу 90 дол. За даної ситуації це буде цінова межа, що лімітує національне виробництво, оскільки збільшення випуску недоцільне через перевищення максимальних витрат виробництва, що зумовлює підвищення ціни і відповідно зниження конкурентоспроможності національних товарів порівняно з іноземними.

Прибуток національних виробників (рента) – це різниця між сукупною виручкою і витратами виробництва

Геометрична інтерпретація виграшу національного виробника

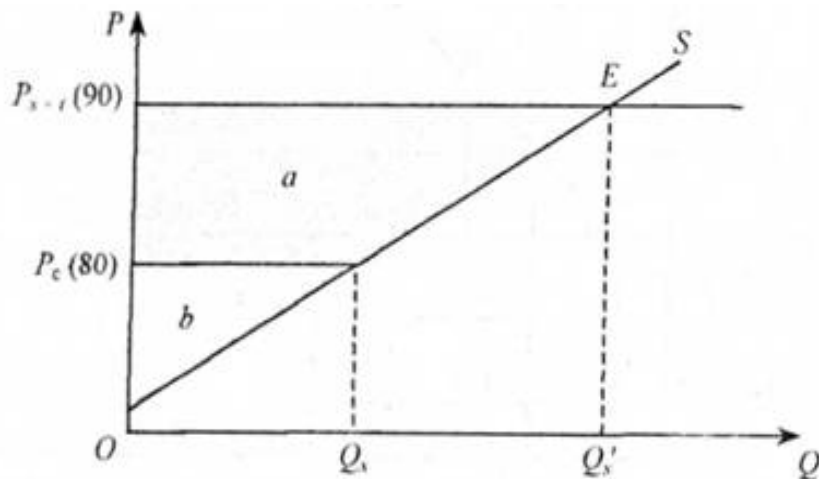

Прибуток, що отримує національні виробники телевізорів, які, у свою чергу, є споживачами інших благ і послуг, має форму трикутника, контури якого визначаються лінією ціни (P_{c+1}), кривою максимальних витрат (S) і вертикальною віссю ціни.

Даний прибуток еквівалентний сумі добутку ціни товару на обсяги продажу в умовах вільної торгівлі ($P_c \times Q_s$) та добутку ціни товару на кількість пробного товару після введення митного тарифу ($P_{c+1} \times Q'_s$).

Як бачимо, застосування імпортного мита збільшило доходи від сукупного продажу національних виробників. Водночас слід зауважити, що не весь дохід є прибутком. Частка сукупного доходу, яка на графіку розташована нижче кривої пропозиції або кривої граничних витрат, – це змінні витрати виробництва телевізорів. Тому тільки частина, яка знаходиться вище кривої пропозиції, але в межах сукупного доходу, є прибутком національних виробників, тобто різниця між доходами і витратами.



Розширення національного виробництва може відбуватися за допомогою

використання митного тарифу

субсидування

3. Поняття «субсидування» та «дохід держави»

Субсидування

Не знижує загального обсягу споживання

Дає можливість національному виробникові самостійно задовольнити більшу частину сукупного попиту на внутрішньому ринку

Дохід держави

=

Розмір митної ставки держави

×

Обсяги імпорту після введення митного тарифу

Надходить за рахунок споживачів імпортного товару, зазвичай заможних, проте залишається в межах держави

Цілі використання доходу держави від застосування ввізного мита

Додаткові витрати на соціальні

Зниження таких податків, як, наприклад, прибутковий податок з громадян

Підняття заробітної плати державним службовцям

Дохід держави має братись до уваги під час розрахунку наслідків введення тарифної завіси поряд із виграшем підприємців і втратами споживачів

Тема 2.3. Чисті втрати країни від впровадження тарифного захисту

План

1. Втрати країни від введення тарифу.
 2. Споживчий та захисний ефект тарифу.
 3. Вплив структурних витрат на чистий національний збиток від тарифу.
- Література: [2; 7; 30].

1. Втрати країни від введення тарифу

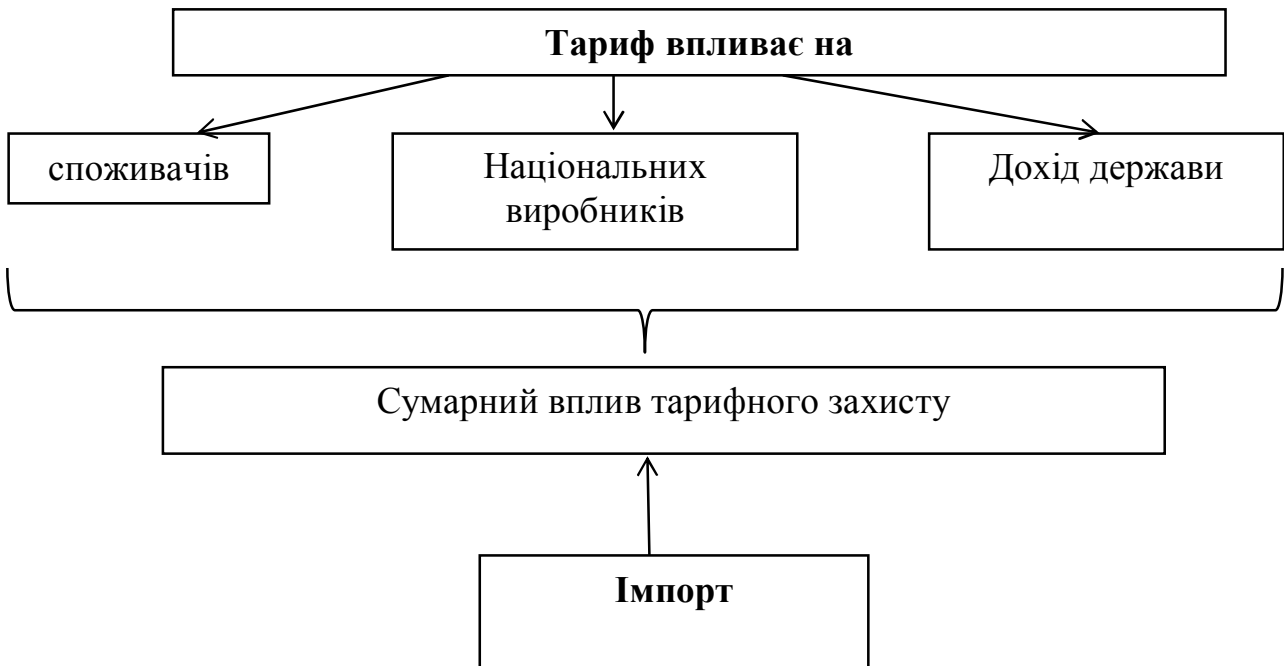

Грошові одиниці, якими вимірюється ефект для кожної групи, яких стосуються зміни від введення тарифів (незалежно від того, є вони виграшем чи збитком) є рівноцінними як для сторони, що виграла, такі для тієї, що програла

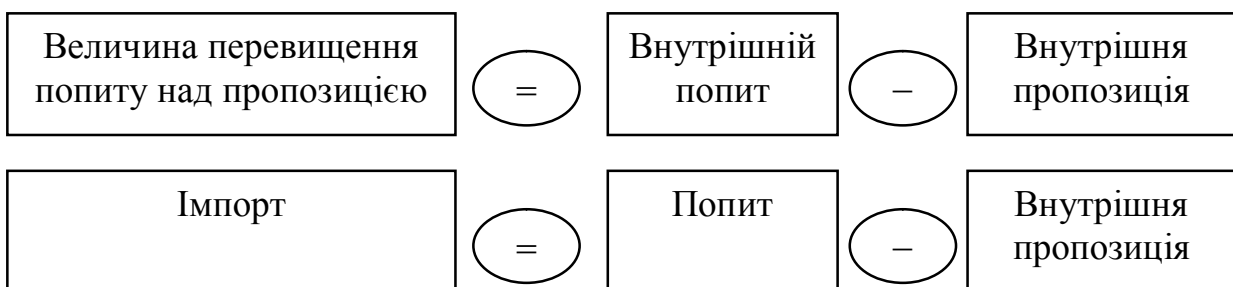

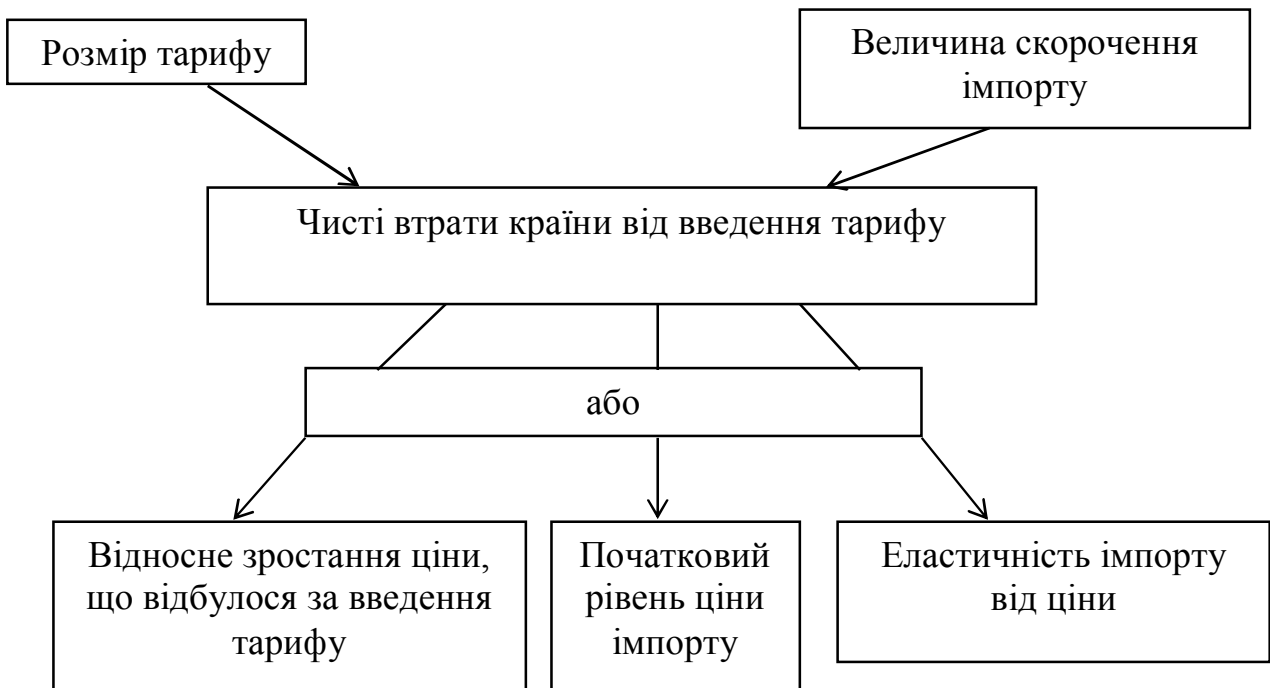

2. Споживчий та захисний ефект тарифу

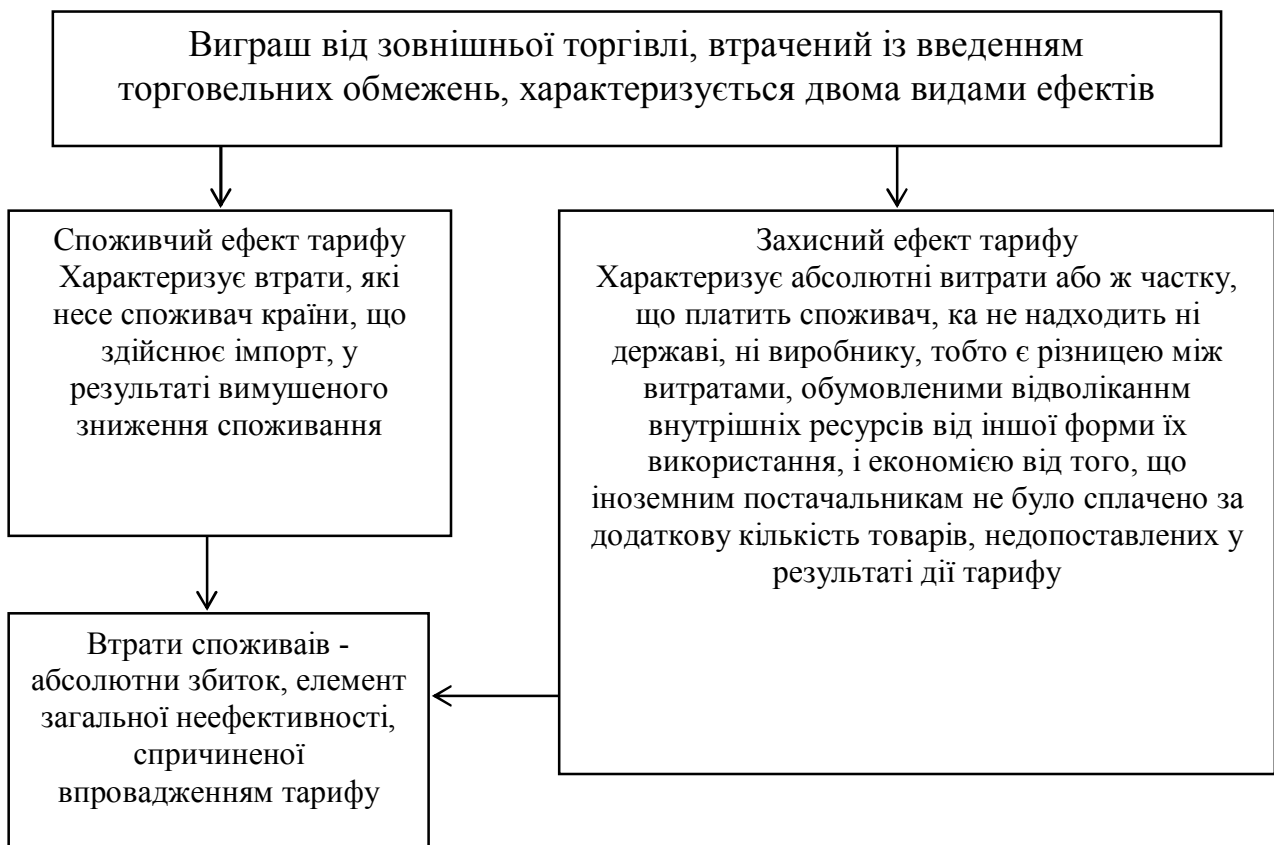

Передумови, що впливають на оцінку ефекту від введення тарифу

Передбачається, що країна, яка здійснює імпорт, сама не може впливати на рівень світових цін

Аналіз здійснюється за припущення, що за умов вільної торгівлі виграші і втрати окремих суб'єктів є одночасно виграшами і втратами для суспільства в цілому. (Лише введення тарифу стає фактором, що розмежує суспільні особисті інтереси)

Аналіз здійснюється без врахування балансу платежів між розглядуваними країнами, оскільки не враховується, що введення тарифу призведе до скорочення виплат іноземним постачальникам. (Зниження грошових витрат на придбання імпортованої продукції тягне за собою або зміну курсу валют, або зміни платіжного балансу в напрямку додатного сальдо)

Методи оцінки національних втрат від використання зовнішньоторговельних тарифів та інших торговельних обмежень спираються на

Обсяги імпорту

Імпортне мито

Інші митні бар'єри

Оцінку еластичності попиту за ціною для кожного імпортованого продукту

Причини постійної недооцінки реакції імпорту на зміну цін

Звичайні статистичні оцінки еластичності імпорту за ціною виявляються, як правило, короткостроковими, які є нижчими за довгострокові

Процедура встановлення справжнього рівня імпортованих цін часто виявляється некоректною, що знову ж таки призводить до заниження цінової (і тарифної) еластичності імпорту

Показники ґрунтуються на аналізі великих товарних груп, що призводить до недооцінки цінової чутливості імпорту окремих специфічних продуктів, які мають високий коефіцієнт взаємозамінності

Складність і встановлені реальні значення еластичності пов'язані з необхідністю одночасного врахування різних факторів, що часто зумовлює недооцінку впливу тарифів та цін на обсяг імпорту

Зниження розміру чистого національного збитку від тарифів

3. Вплив структурних витрат національний збиток від тарифу

Структурні витрати (витрати, пов'язані з необхідністю переміщення виробничих ресурсів) мають братись до уваги під час розрахунку чистого ефекту від зміни рівня тарифу

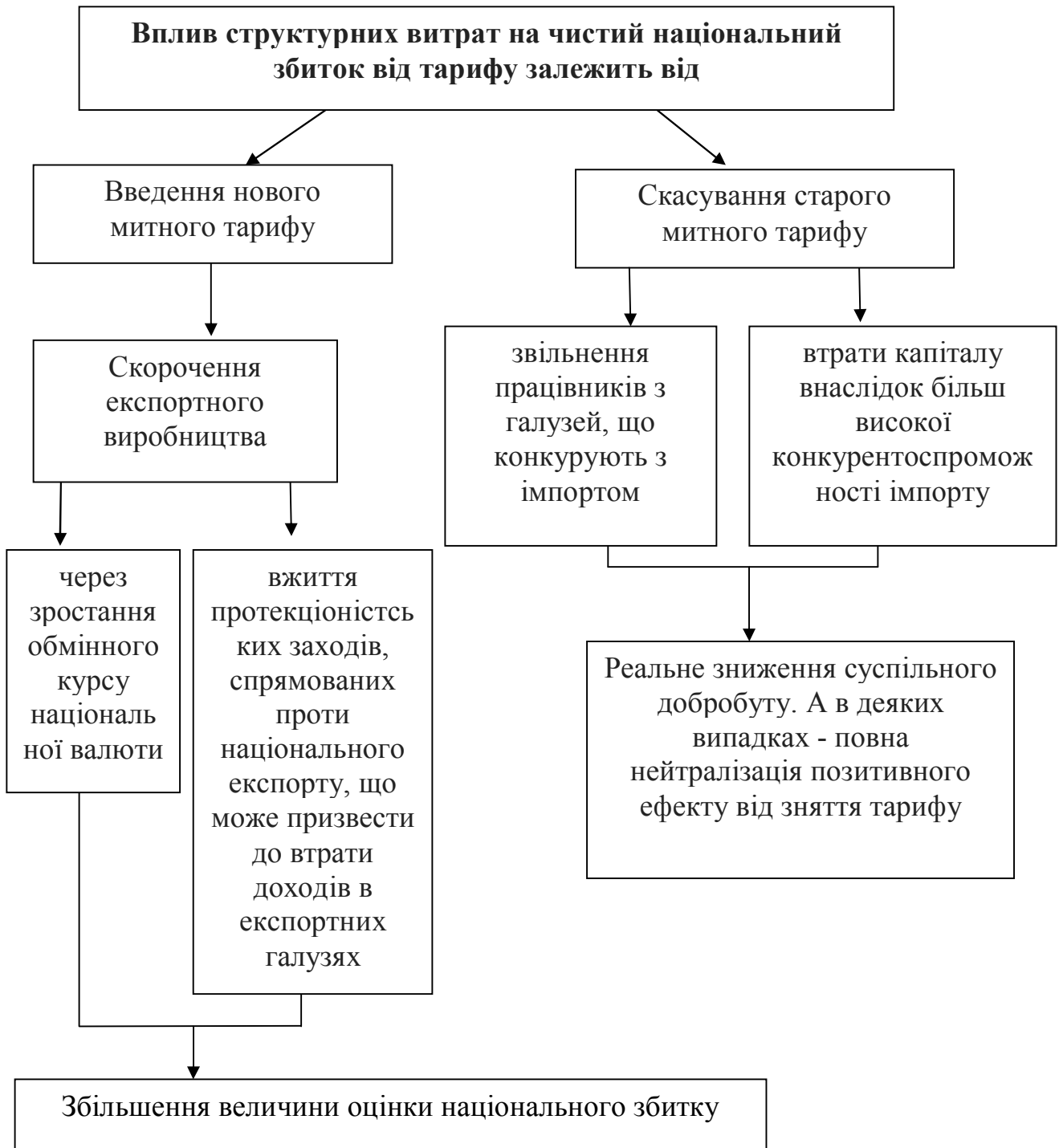

Тема 2.4. Визначення фактичного та оптимального рівня митного тарифу

План

1. Фактичний та реальний рівень захисного мита та закономірності їх формування.
2. Концепції сукупного ефекту протекціонізму.
3. Оптимальна ставка тарифу.
4. Закономірності, що впливають на використання оптимального тарифу як інструменту зовнішньоекономічної політики.

Література: [1; 2; 7; 28].

1. Фактичний та реальний рівень захисного мита та закономірності їх формування

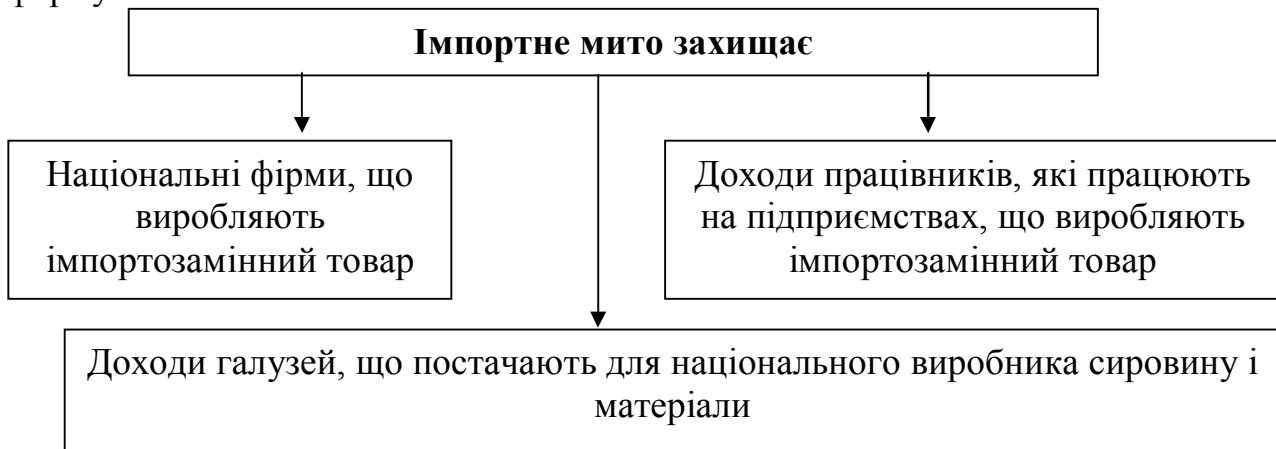

Фактичний рівень захисного мита імпортованих товарів – це величина (у відсотках), на яку збільшується в результаті функціонування всієї системи створена в даній галузі додана вартість одиниці товару.

Реальний рівень захисту для галузі визначається за формулою:

$$\frac{V_T - V_W}{V_W}$$

де V_W – додана вартість у галузі за умов вільної торгівлі;

V_T – додана вартість після застосування митного тарифу.

Реальний рівень захисту національної галузі, що конкурує з імпортом при використанні митного тарифу, розраховується за формулою:

$$\frac{V_T - V_W}{V_W} = t_A + P_c \left(\frac{t_A - t_c}{P_A - P_c} \right),$$

де P_A – світова ціна на товар; P_C – світова ціна на комплектуючі; t_A – ставка адвалорного мита на товар; t_c – ставка адвалорного мита на комплектуючі.

Фактичний рівень митного захисту розраховується за формулою

$$T_{\phi} = \frac{T_n - A * T_{im}}{1 - A},$$

де T_{ϕ} – фактичний рівень митного захисту;

T_n – номінальна ставка тарифу на кінцеву продукцію;

T_{im} – номінальна ставка тарифу на імпортні частини і комплектуючі;

A – частка вартості імпортованих компонентів у вартості кінцевого продукту.

Закономірності формування фактичного рівня захисного тарифу	
→	Якщо при виробництві кінцевої продукції не використовувались імпортні компоненти ($A=0$), то фактичний рівень захисного тарифу дорівнює номінальному ($T_{\phi}=T_n$)
→	Якщо ставка митного тарифу на кінцеву продукцію і на імпортні компоненти однакова ($T_n = T_{im}$), то фактичний рівень захисного тарифу знову ж таки дорівнює номінальному $T_{\phi} = T_n$
→	Якщо ставка митного тарифу на кінцеву продукцію більша за ставку тарифу на імпортні компоненти ($T_n > T_{im}$), то ставка фактичного рівня захисного тарифу більша номінальної $T_{\phi} > T_n$; і навпаки
→	Ставка фактичного рівня захисного тарифу (T_{ϕ}) зростає в міру збільшення частки імпортних компонентів кінцевої продукції (збільшення коефіцієнта A)
→	Ставка фактичного рівня митного тарифу T , знижується в міру зростання тарифу на імпортні компоненти (T_{im}); і навпаки
→	У випадку, якщо тариф на імпортні компоненти значно перевищує тариф на кінцеву продукцію, номінальна ставка тарифу може бути як додатною, так і від'ємною

2. Концепції сукупного ефекту протекціонізму

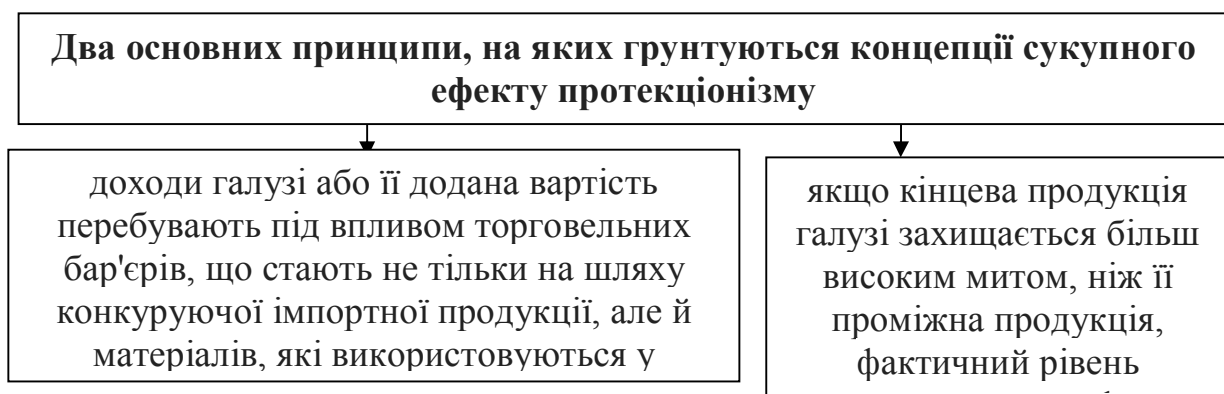

3. Оптимальна ставка тарифу

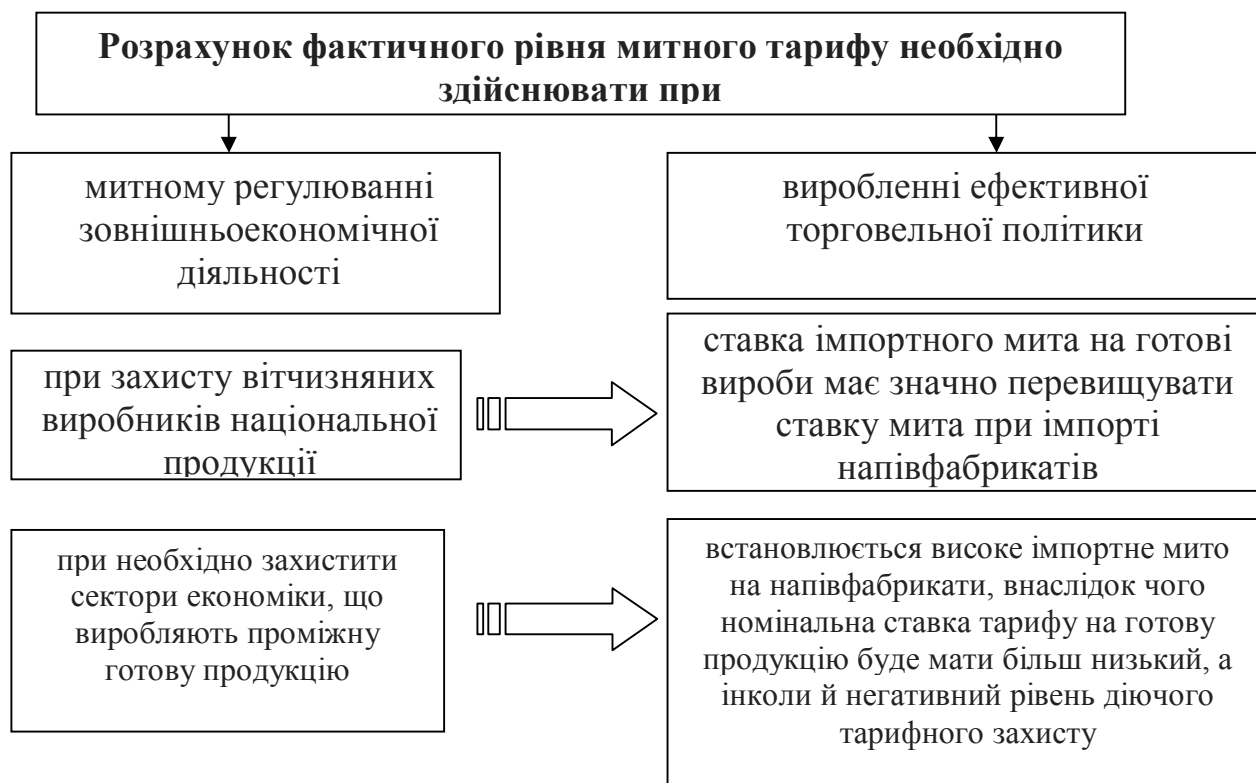

Оптимальна ставка тарифу – це такий рівень ставки, який принесе чистий вигравш, тобто забезпечить максималізацію рівня національного економічного добробуту – монопсонія покупця.

Національний вигравш від введення тарифу, який впливає на ціну, встановлену іноземними постачальниками (низька ставка тарифу)

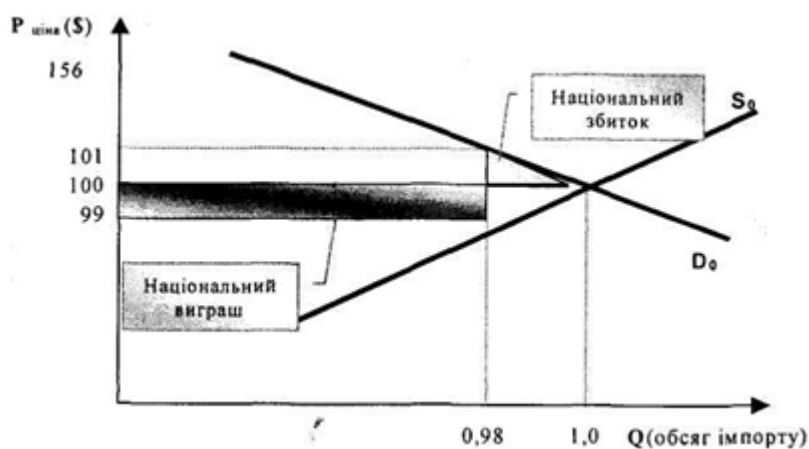

Можна констатувати, що існує певний позитивний рівень митного тарифу, причому досить невисокий, за якого країна А отримає більші переваги, ніж при використанні моделі вільної торгівлі.

Припустимо, що країна А застосовує невелику митну ставку розміром 2 дол. США на товар Х. Це приводить до збільшення внутрішньої ціни, яка стане 101 дол. США, при цьому світова ціна буде складати 100 дол., а ціна імпорту знизиться до 99 дол. В результаті відмови споживачів від покупки 0,02 млн товарів Х (оскільки за ціни 100 дол., як правило, продавалося 1 млн одиниць товару) наслідком підвищення ціни на 1дол. стане те, що країна А понесе певні збитки. Розмір їх буде незначним, тому що вони будуть перекинуті виграшем країни від інших 0,98 млн одиниць товару Х, імпорт яких до країни залишиться. Змусивши іноземних постачальників продавати даний товар на долар дешевше, країна А змушує оплачувати їх частину митного тарифу. Даний виграш у масштабі країни складатиме величину 1дол. \times 0,98 од. товару щорічно, яка покриває абсолютні втрати, що виникають у результаті скорочення імпорту. Зрозуміло, що якщо невеликий рівень тарифу дає країні владу над цінами, то більш високий його рівень може привести до ще кращих результатів — хоча це можливо тільки до певної межі. Ставка тарифу може стати настільки високою, що закритиме доступ імпорту до країни взагалі, і тоді експорт товарів до цієї країни стане для іноземних постачальників не вигідним.

Оцінка оптимального тарифу

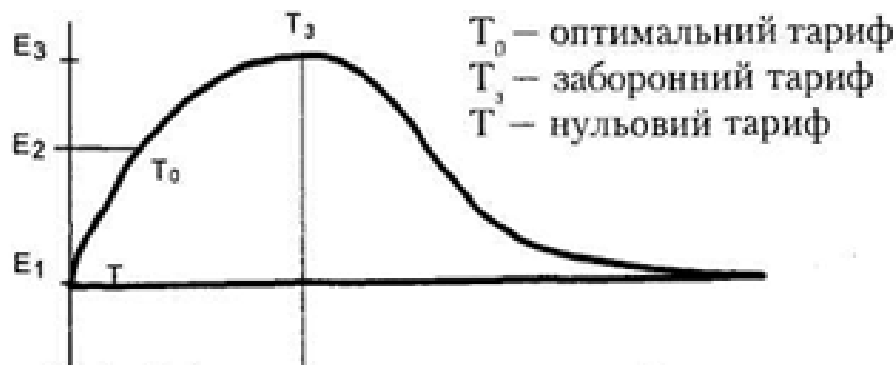

Тільки за невисокого номінального рівня тарифу на імпорт товарів велика країна має можливість визначати оптимальні ставки імпортного мита. Без використання митного тарифу ($T=0$), економічний добробут великої країни знаходиться на рівні E_1 . Максимально позитивний вплив митного тарифу на економічний добробут досягається при оптимальному рівні тарифу T_0 . Тобто за рахунок виграшу від покращання умов торгівлі над втратами при введенні митного тарифу економічний добробут зріс до рівня E_2 . Потім, у міру збільшення ставки тарифу, економічні втрати починають все більше перекивати отриманий виграш до тієї межі, коли рівень митного тарифу стає не стільки високим, скільки заборонним (T), й імпорт товару до даної країни втрачає економічну доцільність. Через відсутність дешевшого імпорту економічний добробут країни зменшується до рівня E_3 . Подальше збільшення ставки митного тарифу вже ніяк не впливатиме на економічний стан у країні,

оскільки імпорт практично буде відсутній. Отже, доходимо висновку, що заборонний тариф ніколи не може бути оптимальним з економічної точки зору. Але доцільність його використання може диктуватись іншими причинами (політичного, соціального та ін. характеру).

Національний виграш від введення митного тарифу, що впливає на ціну, яка встановлюється іноземним виробником

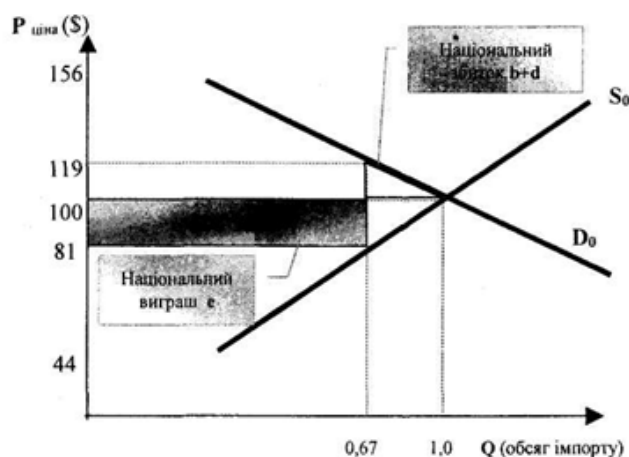

Припустимо, що країна А збирається ввести такий високий імпортерний тариф, за якого весь імпорт товару Х стане неприбутковим. На рис. такою ставкою тарифу є митний тариф, що перевищує 81 дол. за одиницю товару Х. Він знижує ціну, яку отримує іноземний постачальник, до 119 дол. Такий тариф не може змусити іноземних постачальників продавати товар Х в країні А за нижчими цінами. У даній ситуації вони взагалі відмовляться від поставок товару Х до даної країни або шукатимуть контрабандних шляхів збуту.

Відсутність доходів від імпорту свідчить, що країна А не отримує переваг від міжнародної торгівлі товару Х. Тому ставка оптимального тарифу завжди позитивна і знаходиться у проміжку між нульовою і заборонною ставками митного тарифу. Вона може розглядатися і розраховуватися як оптимальна знижка з ціни будь-якому покупцеві, який має моносонну владу.

При цьому розрахунки за передумови лінійного характеру функцій попиту і пропозиції свідчать, що для великої країни виграш від покращання умов торгівлі перевищує виникаючі економічні втрати тільки у разі, коли ставка імпортерного мита відносно невелика і якщо вона максимально перекладена на іноземного постачальника за рахунок пониження світової ціни на імпортерний товар.

Оптимальний тариф як складова частина ціни, що сплачується іноземними постачальниками, дорівнює величині, зворотній еластичності

імпорту. Тобто, чим нижче еластичність імпорту за ціною (обсяги імпорту змінюються несуттєво за коливання цін, тим вища ставка оптимального тарифу. І навпаки, чим вища еластичність імпорту за ціною (при зростанні цін обсяги скорочуються пропорційно), тим нижча ставка оптимального тарифу.

Дану залежність можна сформулювати так: **чим менш гнучка політика іноземних постачальників, які підтримують приблизно однаковий рівень імпорту, тим більша вірогідність отримання країною додаткових коштів за їхній рахунок, і навпаки, якщо еластичність їхніх поставок велика, а ціна світового ринку залишається незмінною, тим менше шансів у країні заробити додаткові кошти, оскільки вона не може вплинути на іноземних виробників і змусити їх продавати товари за нижчими цінами.**

У даному разі введення митного тарифу буде збитковим. Оптимальний тариф у даній ситуації дорівнюватиме нулю, тобто взагалі немає ніякого сенсу його вводити.

4. Закономірності, що впливають на використання оптимального тарифу як інструменту зовнішньоекономічної політики



Тема 2.5. Заходи нетарифного регулювання зовнішньоекономічної діяльності на території України

План

1. Заходи нетарифного регулювання.
2. Кількісні обмеження: ліцензування та квотування зовнішньоекономічних операцій.
3. Дозволи державних органів України.
Література: [1-4; 8; 10; 14; 15; 20; 22; 27].

1. **Нетарифне регулювання** – один із заходів регулювання зовнішньоекономічної діяльності, спрямований на забезпечення захисту економічних інтересів України та інтересів суб'єктів ЗЕД, що охороняються законом.



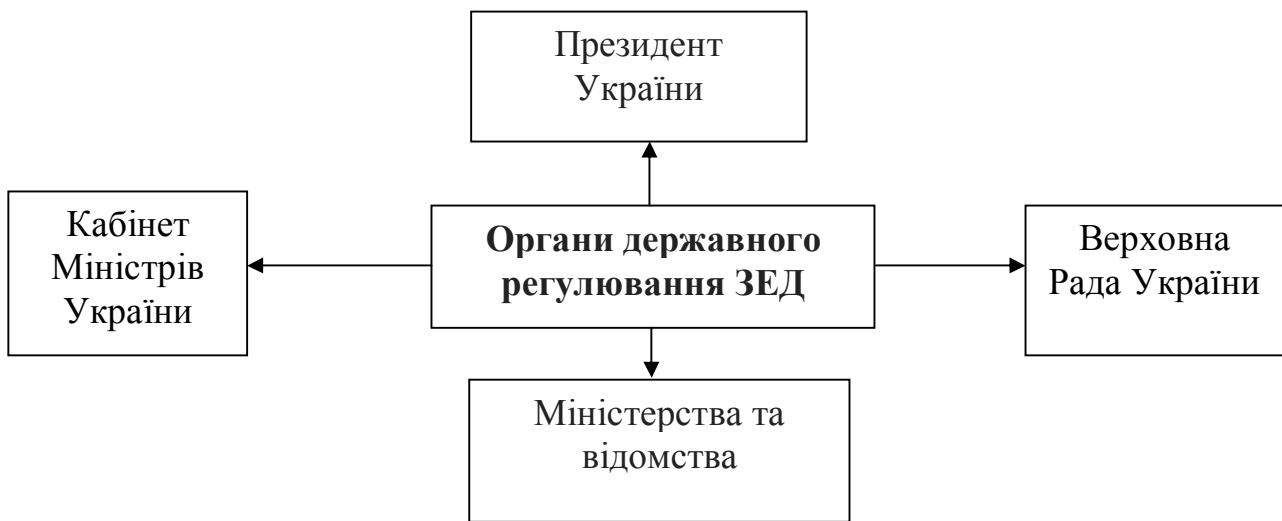

Стандарти та вимоги, що розробляються органами державного управління для певної категорії товарів, офіційно публікуються у засобах інформації України та реєструються в Міністерстві юстиції України.

Відповідно до МКУ митне оформлення товарів, до яких при переміщенні через митний кордон України застосовуються заходи нетарифного регулювання, може бути завершено тільки після контролю та отримання позитивних висновків відповідних контролюючих органів.

Неподання необхідних для митного контролю та оформлення документів є адміністративним правопорушенням, а в разі ввезення та реалізації на території України товарів, до яких застосовуються заходи нетарифного регулювання ЗЕД, без дозвільних документів за наявності ознак злочину є кримінальним злочином.

2. Кількісні обмеження: ліцензування та квотування зовнішньоекономічних операцій

Експортна (імпортна) ліцензія – належно оформлене право на експорт (імпорт) упродовж установленого терміну певних товарів або валютних коштів з метою інвестицій та кредитування.

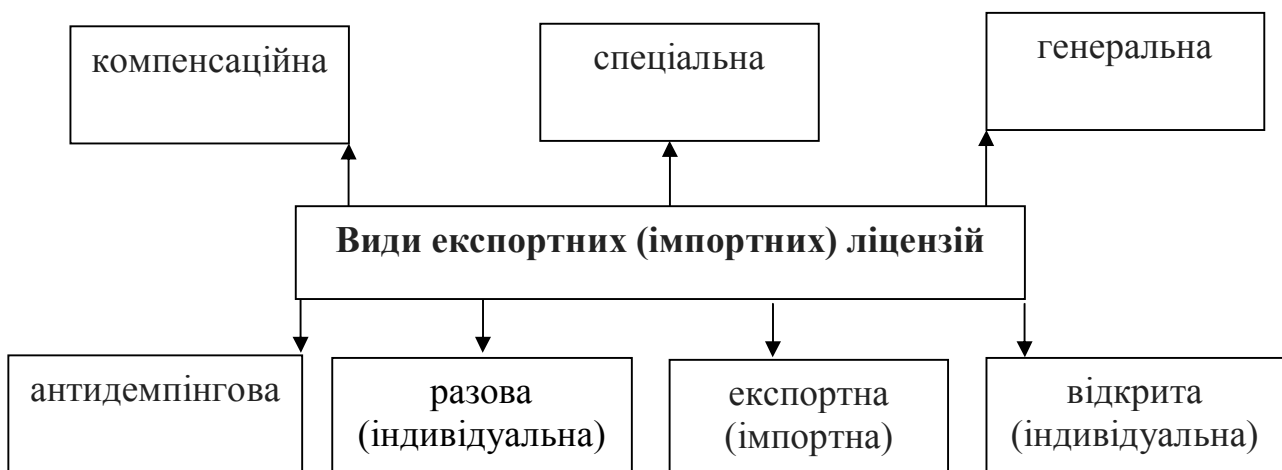

Антидемпінгова ліцензія – належним чином оформлене право на імпорт в Україну протягом установленого строку певного товару, який є об'єктом антидемпінгового розслідування та (або) антидемпінгових заходів

Компенсаційна ліцензія – це право на імпорт в Україну протягом установленого строку певного товару, який є об'єктом антисубсидійного розслідування та (або) компенсаційних заходів.

Спеціальна ліцензія – право на імпорт в Україну протягом установленого строку певного товару, який об'єктом спеціального розслідування та (або) спеціальних заходів.

Відкрита (індивідуальна) ліцензія – дозвіл на експорт (імпорт) товару протягом певного періоду (але не менше одного місяця) з визначенням його загального обсягу.

Генеральна ліцензія – відкритий дозвіл на експортні (імпортні) операції певного товару та (або) з певною країною протягом періоду дії режиму ліцензування щодо цього товару.

Експортна (імпортна) ліцензія – належним чином оформлене право на експорт (імпорт) протягом встановленого строку певних товарів або валютних коштів з метою інвестицій та кредитування.

Разова (індивідуальна) ліцензія – разовий дозвіл, що має іменний характер і видається для здійснення кожної окремої операції конкретним суб'єктом зовнішньоекономічної діяльності на період не менший, ніж той, що є необхідним для здійснення експортної (імпортної) операції.

З кожного виду товару встановлюється лише один вид ліцензії.

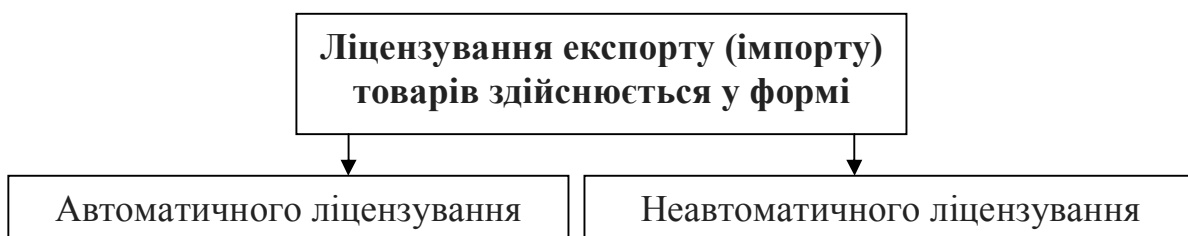

Автоматичне ліцензування – це комплекс дій органу виконавчої влади з надання суб'єкту зовнішньоекономічної діяльності дозволу на здійснення протягом визначеного періоду експорту (імпорту) товарів, щодо яких не встановлюються квоти (кількісні або інші обмеження). **Автоматичне ліцензування експорту (імпорту)** як адміністративна процедура з оформлення та видачі ліцензії не справляє обмежувального впливу на товари, експорт (імпорт) яких підлягає ліцензуванню.

Неавтоматичне ліцензування - це комплекс дій органу виконавчої влади з надання суб'єкту зовнішньоекономічної діяльності дозволу на здійснення протягом визначеного періоду експорту (імпорту) товарів, щодо яких встановлюються певні квоти (кількісні або інші обмеження). **Неавтоматичне ліцензування експорту (імпорту)** як адміністративна процедура з оформлення та видачі ліцензії використовується в разі встановлення квот (кількісних або інших обмежень) на експорт (імпорт) товарів.

Ліцензування експорту товарів запроваджується
в Україні у разі

значного порушення рівноваги щодо певних товарів на внутрішньому ринку, особливо сільськогосподарської продукції, продуктів рибальства, продукції харчової промисловості та промислових товарів широкого вжитку першої необхідності або інших товарів, що мають вагомe значення для життєдіяльності в Україні

необхідності забезпечення захисту життя, здоров'я людини, тварин або рослин, навколишнього природного середовища, громадської моралі, національного багатства художнього, історичного чи археологічного значення або захисту прав інтелектуальної власності, а також відповідно до вимог державної безпеки

експорту дорогоцінних металів, крім банківських металів

необхідність застосування заходів захисту вітчизняного товаровиробника

необхідність застосування захисту патентів, торгових марок та авторських прав

необхідності забезпечення виконання міжнародних договорів України

Ліцензування імпорту товарів запроваджується
в Україні у разі

різкого погіршення стану платіжного балансу та зовнішніх платежів (якщо інші заходи є неефективними)

різкого скорочення або мінімального розміру золотовалютних резервів

необхідності забезпечення захисту життя, здоров'я людини тварин або рослин, навколишнього природного середовища, громадської моралі, національного багатства художнього, історичного чи археологічного значення або захисту прав інтелектуальної власності, а також відповідно до вимог державної безпеки

імпорту дорогоцінних металів, крім банківських металів

необхідності забезпечення заходів захисту вітчизняного товаровиробника

необхідність застосування захисту патентів, торгових марок та авторських прав

необхідності забезпечення виконання міжнародних договорів України

Ліцензії видаються центральним органом вищої влади з питань економічної політики.

Перелік товарів, експорт (імпорт) яких підпадає під режим ліцензування, інформація про строк дії ліцензії та внесення будь-яких змін до них, порядок подання та розгляду заявок опубліковуються в офіційних друкованих виданнях України з повідомленням відповідного комітету Світової організації торгівлі (СОТ) протягом 60 днів з дня опублікування та наданням копій цих публікацій.

Митне оформлення товарів здійснюється за умови подання митному органу ліцензії, яку одержав суб'єкт зовнішньоекономічної діяльності.

Копія ліцензії додається до вантажної митної декларації під час декларування товарів, експорт (імпорт) яких підпадає під режим ліцензування, і є однією з підстав для пропуску таких товарів через митний кордон України.

Ліцензія яку одержав суб`єкт ЗЕД, додається до вантажної митної декларації і є підставою для пропуску через митницю вантажів, які підпадають під режим ліцензування та квотування. Номер і дата ліцензії зазначаються в товаросупровідних документах та в гр. 44 ВМД під кодом 1.1000 – ліцензія, 1.1000 – індивідуальна ліцензія. Переміщення товарів через митний кордон України здійснюється тільки через митниці, зазначені в ліцензіях. Після закінчення терміну дії ліцензії або вичерпання встановленої квоти пропуск товарів за цією ліцензією припиняється.

Квотування здійснюється шляхом встановлення режиму видачі індивідуальних ліцензій, причому загальний обсяг експорту (імпорту) за ними не повинен перевищувати обсягу встановленої квоти.

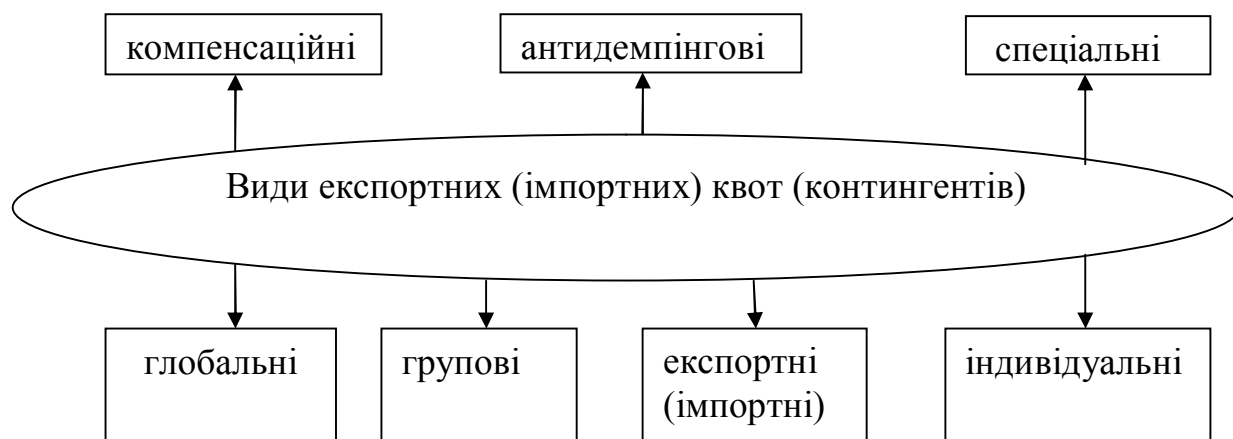

Квоти (контингенти) глобальні – квоти, що встановлюються з товару (товарів) без зазначених конкретних країн (груп країн), куди товар (товари) експортується або з яких він (вони) імпортується.

Квоти (контингенти) групові – квоти, що встановлюються з товару (товарів) з визначенням групи країн, куди товар (товари) експортується або з яких він (вони) імпортується.

Квота експортна (імпортна) – граничний обсяг певної категорії товарів, який дозволено експортувати з території України (імпортувати на територію України) протягом встановленого строку та який визнається у натуральних чи вартісних одиницях.

Квоти (контингенти) індивідуальні – квоти, що встановлюються з товару (товарів) з визначенням конкретної країни, куди товар (товари) може експортуватись або з якої він (вони) може імпортується.

Квоти антидемпінгові – граничний обсяг імпорту в Україні певного товару (товарів), що є об`єктом антидемпінгового розслідування та антидемпінгових заходів, який дозволено імпортувати в Україну протягом

установленого строку та який визначається в натуральних або вартісних одиницях вимірювання.

Квоти компенсаційні – граничний обсяг імпорту в Україну певного товару (товарів, що є об'єктом антисубсидійного розслідування та компенсаційних заходів, який дозволено імпортувати в Україну протягом установленого строку та який визначається в натуральних або вартісних одиницях вимірювання);

Квоти спеціальні – граничний обсяг імпорту в Україну певного товару (товарів), що є об'єктом спеціального розслідування або спеціальних заходів, який дозволено імпортувати в Україну протягом установленого строку та який визначається в натуральних або вартісних одиницях вимірювання.

Із кожного виду товару встановлюється лише один вид квот.

Перелік товарів, які постачаються за зовнішньо–економічними договорами (контрактами), що підлягають обліку (реєстрації), визначається Міністерством економіки з питань європейської інтеграції України.

Облік (реєстрація) зовнішньоекономічних договорів (контрактів) на експорт віждодів та брухту чорних металів (код УКТЗЕД-7204) здійснюється виключно Міністерством економіки України за погодженням з Міністерством промислової політики України незалежно від облікової вартості контрактів.

Митне оформлення товарів здійснюється лише за наявності картки реєстрації – обліку зовнішньоекономічного договору (контракту), яка видається у визначеному порядку.

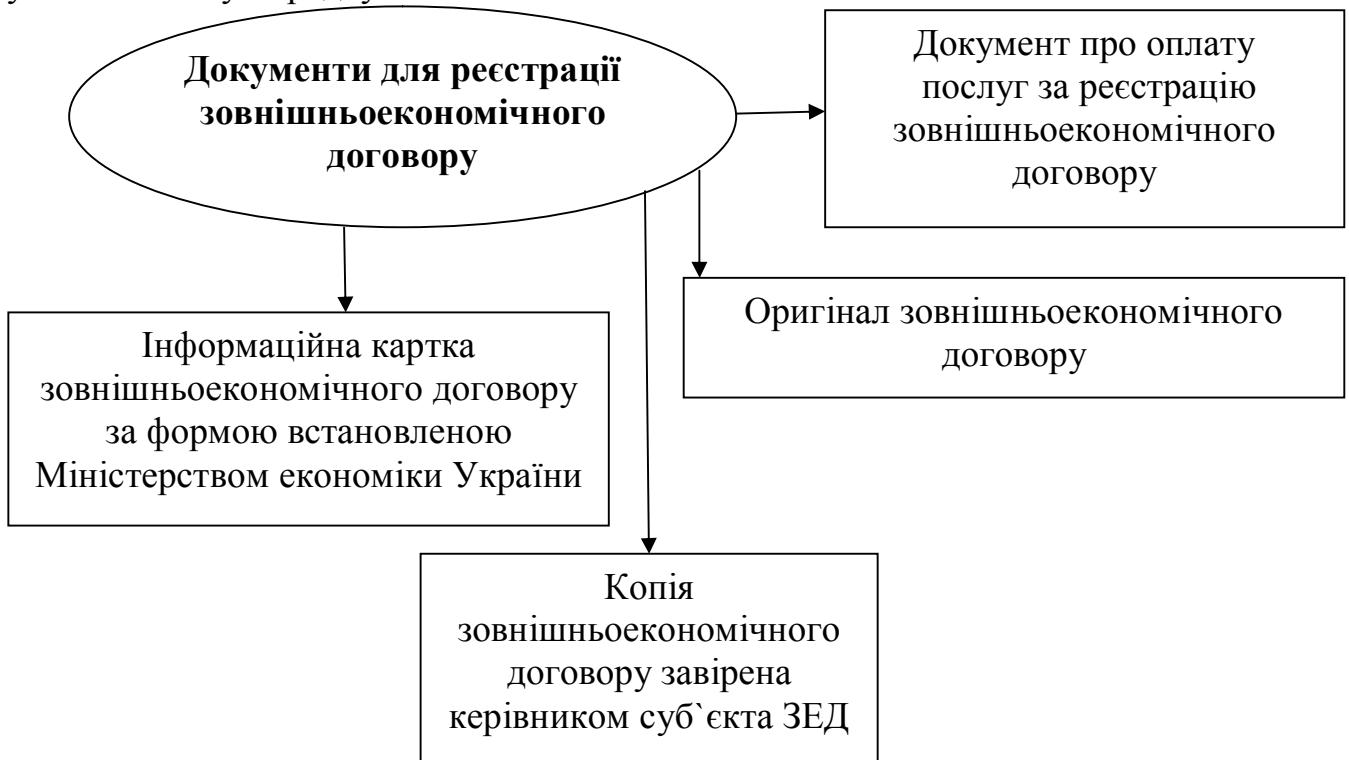

Орган реєстрації розглядає подані для реєстрації зовнішньоекономічного договору (контракту) документи впродовж 10 календарних днів, починаючи з дати звернення за реєстрацією.

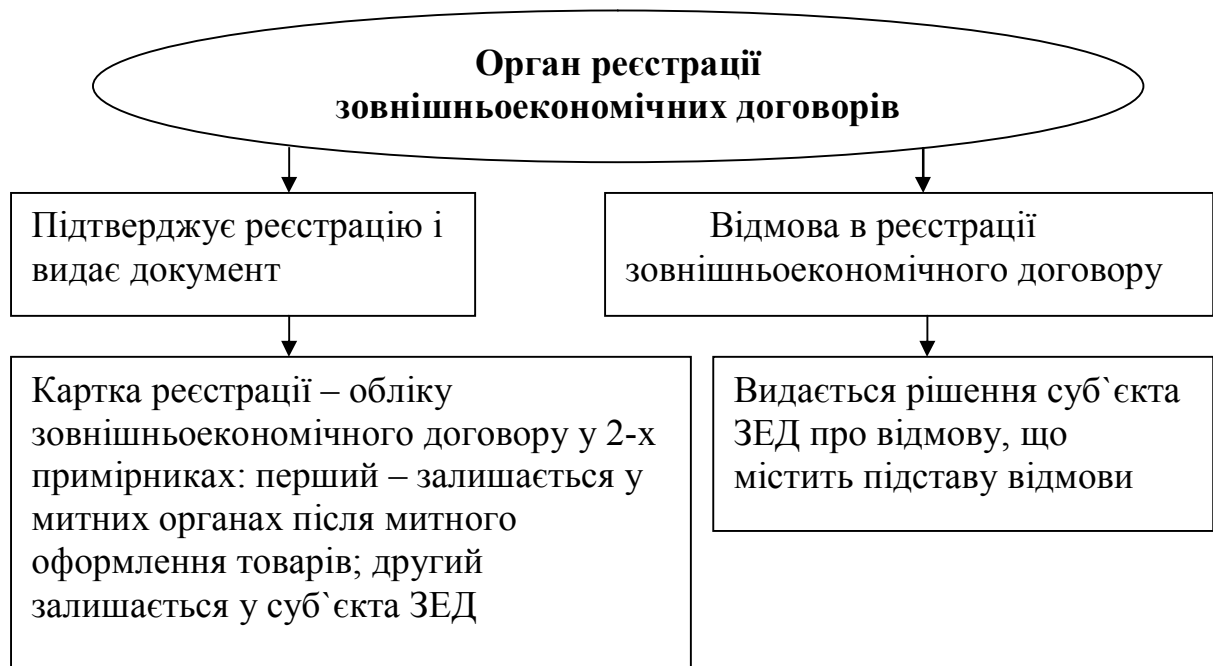

Картка реєстрації-обліку зовнішньоекономічного договору (контракту) дійсна для митного оформлення товарів, які є предметом відповідного договору (контракту), до кінця поточного календарного року.

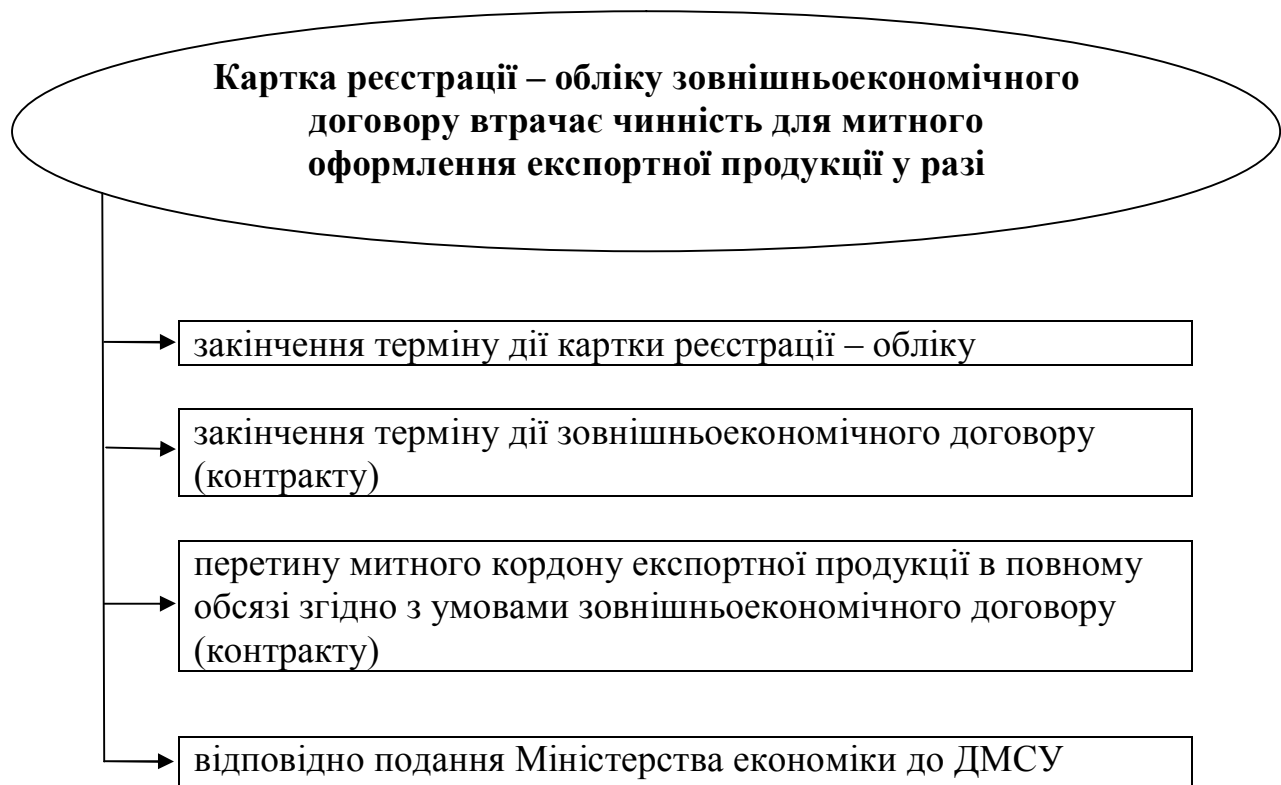

Картка реєстрації – обліку зовнішньоекономічного договору, яку одержав суб'єкт ЗЕД, додається до вантажної митної декларації і є підставою для митного оформлення товарів, зазначених у цій обліковій картці. Номер і дата її зазначається в товаросупровідних документах і вантажній митній декларації. Переміщення товарів через митний кордон України здійснюється тільки через митниці, зазначені в картці реєстрації – обліку, після закінчення терміну дії якої пропуск товарів за нею припиняється.

3. Дозволи державних органів України

Санітарно – епідеміологічний контроль

Підприємства, установи, організації та громадяни можуть ввозити з-за кордон сировину, продукцію (вироби, обладнання, технологічні лінії тощо) і реалізовувати чи використовувати їх в Україні лише за наявності даних щодо їх безпеки для здоров'я населення.

Перелік товарів (предметів), які підлягають санітарно – епідеміологічному контролю, визначається законодавством України та відповідними наказами Державної санітарно – епідеміологічної служби України. За результатами цього контролю видається гігієнічний висновок на товари.

У ВМД гігієнічний висновок зазначається в гр. 44 під кодом 6.6852.

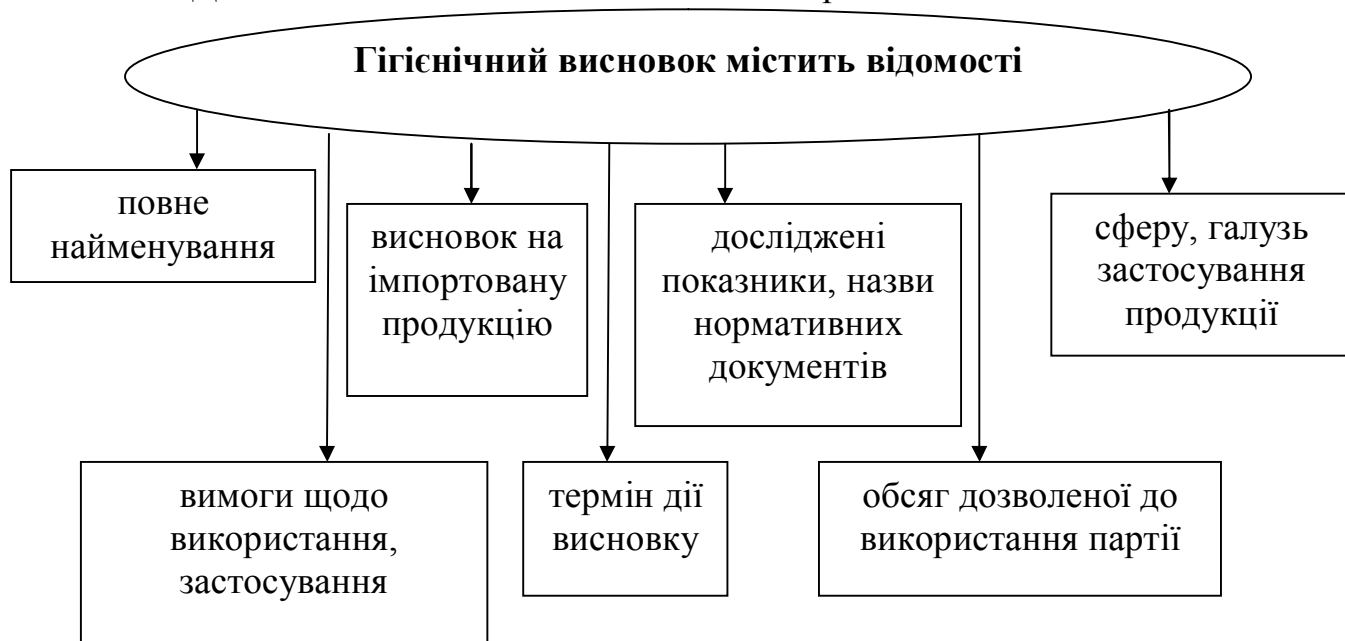

Стандартизація, метрологія і сертифікація

Перелік окремих видів продукції, яка підлягає обов'язковій сертифікації України, визначається Верховною Радою України, Кабінетом Міністрів України та Держстандартом України.



Пропуск товарів, підконтрольних Держстандарту, здійснюється за наявності сертифіката відповідності встановленої форми, свідоцтва про визнання іноземного сертифіката.

У ВМД сертифікат відповідності зазначається в гр. 44 під кодом 6.6020.

Карантин рослин, фітосанітарний контроль

Загальні правові, організаційні та фінансово-економічні основи карантину рослин, діяльності державних органів, підприємств, установ, організацій, посадових осіб та громадян, спрямовану на запобігання завезенню та

поширенню нехарактерних для території України небезпечних шкідників, хвороб рослин і бур'янів, визначено Законом України.

Безпосередньо здійснення державного контролю з карантину рослин покладено на державних інспекторів з карантину рослин з видачею карантинного дозволу.

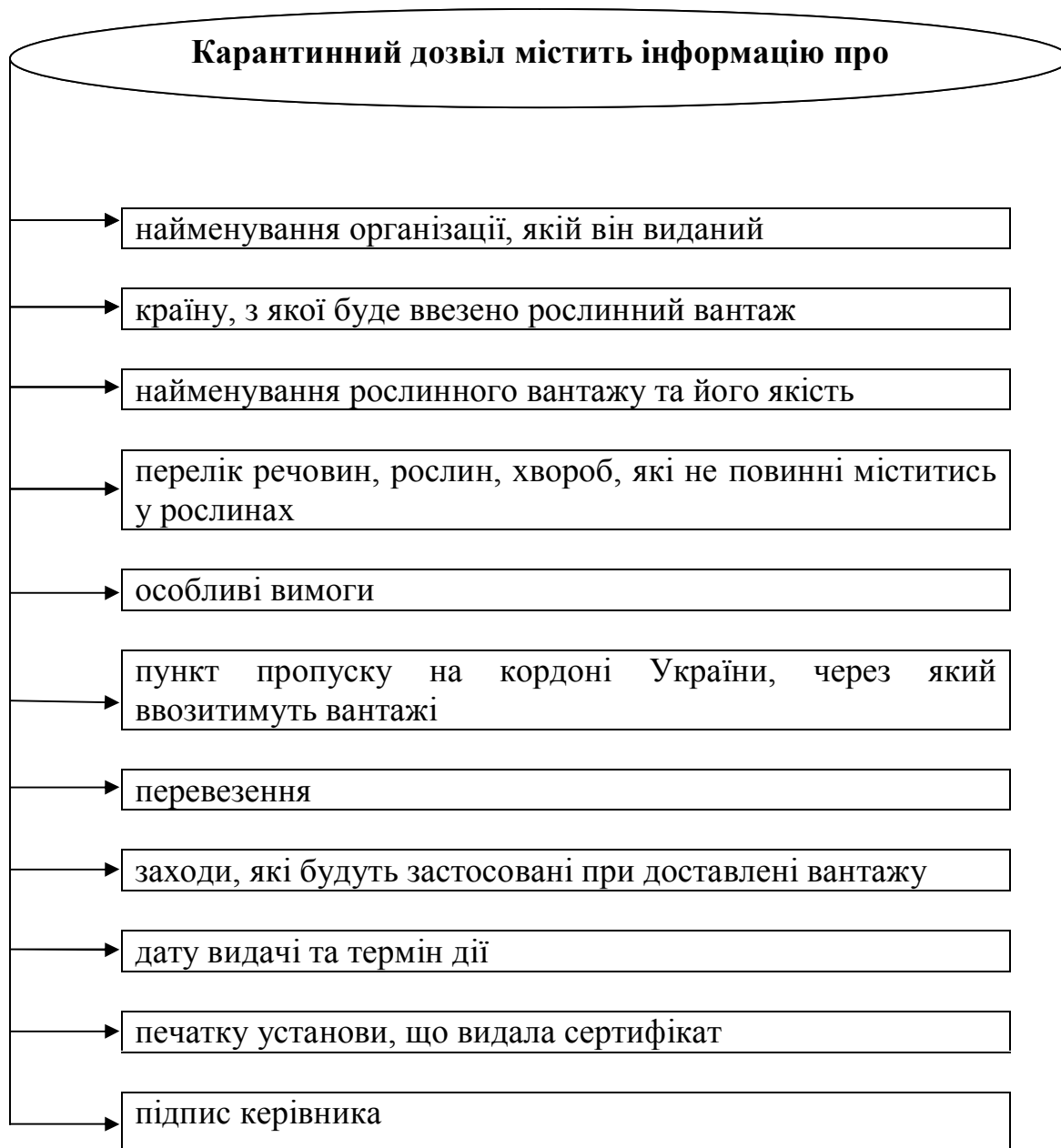

У ВМД карантинний сертифікат зазначається в гр. 44 під кодом 6.6841.

Загальні правові, організаційні та фінансово – економічні основи фітосанітарного контролю на Державному кордоні України, спрямовані на охорону території України від проникнення з-за кордону карантинних та інших небезпечних шкідників, хвороб рослин, визначаються правилами фітосанітарного контролю на Державному кордоні України Державною інспекцією з карантину рослин Мінсільгосппроду України.

Підставою для пропуску через митний кордон України вантажів є фітосанітарний сертифікат установленої форми.

У ВМД фітосанітарний сертифікат (дозвіл) зазначається у гр. 44 під кодом 6.6851.

Ветеринарний контроль

Пропуск через митний кордон України вантажів, підконтрольних службі ветеринарної медицини, дозволяється тільки з країн, благополучних в епізоотичному плані, за наявності оригіналу ветеринарного сертифікату країни походження з обов'язковим зазначенням конкретного одержувача після проходження обов'язкового ветеринарного контролю. При цьому функції забезпечення цього контролю на державному кордоні покладено на регіональні служби державного ветеринарного контролю з підпорядкованими їм прикордонними пунктами ветеринарного контролю.

Взагалі такий контроль поширюється на всі продукти тваринного походження.

Підставою для пропуску через митний кордон України вантажів, підконтрольних державному ветеринарному контролю, є ветеринарне свідоцтво.

У ВМД ветеринарний сертифікат (дозвіл) зазначається у гр. 44 під кодом 6.6853.

Екологічний контроль

Державна екологічна інстанція Міністерства охорони навколишнього природного середовища здійснює екологічний контроль у пунктах пропуску через державний кордон

→	транспортних засобів, у тому числі літаків, суден, військових кораблів
→	вантажів, які містять промислову сировину, відходи виробництва, хімічні сполуки, токсичні, хімічні, радіоактивні та інші небезпечні для навколишнього природного середовища і здоров'я людей речовини, засоби захисту рослин, стимулятори їх росту, добрива
→	всіх видів риб
→	диких тварин і рослин
→	зоологічних, ботанічних, мінералогічних колекцій
→	мисливських трофеїв
→	іншої продукції, визначеної Кабінетом Міністрів України

Митне оформлення продукції може бути завершено лише після закінчення екологічного контролю в пункті пропуску – проставляння штампа встановленого зразка на товаросупровідних документах або видачі екологічного сертифікату дозволу.

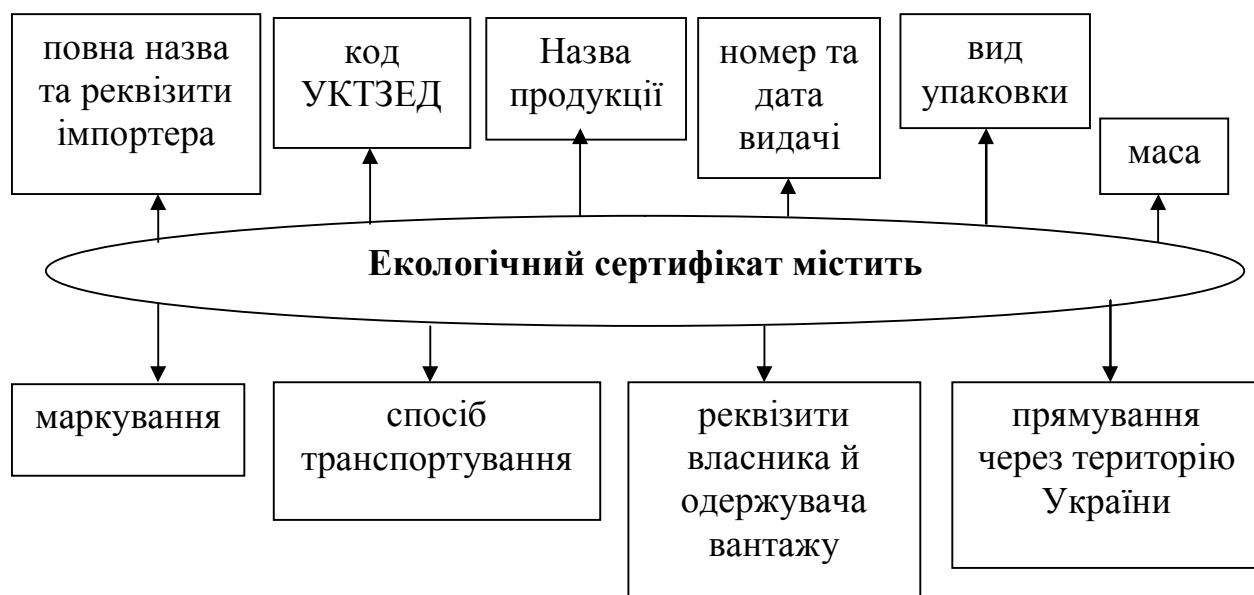

У ВМД екологічний сертифікат (дозвіл) зазначається у гр. 44 під кодом 6.1.6854

Геологічний контроль



Підставою для переміщення вказаного вантажу є експертний висновок установленної форми на бланках суворої звітності.

У ВМД експертний висновок Державного гемологічного центру зазначається у гр. 44 під кодом 6.6030.

Ввезення лікарських засобів та виробів медичного призначення

Лікарські засоби і вироби медичного призначення можуть увозитися на митну територію України з метою застосування в медичній практиці за умови та після проведення державної експертизи якості та безпеки, а також за наявності документів і матеріалів, які стосуються якості та безпеки медичної техніки та виробів медичного призначення.



Перелік виробів медичного призначення, що пройшли державну реєстрацію, зазначені в **електронному реєстрі**, супроводження якого покладено на МОЗ. Наявність виробів медичного призначення у зазначеному

реєстрі є підставою для пропуску такої категорії товарів через митний кордон України.

Окремому контролю підлягають наркотичні засоби, психотропні речовини і прекурсори з урахуванням їх корисності для використання у медичній практиці та залежно від ступеня їх небезпечності для здоров'я, яку вони можуть становити у разі зловживання ними.

Перелік вказаних категорій товарів затверджується постановою КМУ за поданням спеціально уповноваженого органу виконавчої влади в галузі охорони здоров'я – Комітету з контролю за наркотиками МОЗ України.

Митне оформлення визначених категорії товарів можливе лише за наявності **дозволу** Комітету з контролю за наркотиками МОЗ України.

Експортний контроль

Державний експортний контроль – комплекс заходів, здійснюваних державними органами щодо забезпечення державного контролю за міжнародними передачами товарів, що контролюють їх використання юридичними і фізичними особами відповідно до міжнародних зобов'язань України та інтересів національної безпеки.

Митне оформлення товарів, що контролюються, здійснюється на підставі дозволу / висновку встановленого зразка.



**Дозвіл / висновок встановленого зразка
вказується в гр. 44 ВМД під кодом**

6.6009 – генеральний висновок Держекспортконтролю при тимчасовому вивезенні товарів

6.6010 – генеральний висновок Держекспортконтролю при тимчасовому ввезенні товарів

6.6011 – генеральний дозвіл Держекспортконтролю при експорті товарів

6.6012 – генеральний дозвіл Держекспортконтролю при ввезенні товарів

6.6013 – разовий дозвіл Держекспортконтролю при експорті товарів

6.6014 – разовий дозвіл Держекспортконтролю при ввезенні товарів

6.6015 – разовий висновок Держекспортконтролю при тимчасовому вивезенні товарів

6.6016 – разовий висновок Держекспортконтролю при тимчасовому ввезенні товарів

6.6018 – разовий висновок Держекспортконтролю при здійсненні транзиту товарів

6.6019 – разовий висновок Держекспортконтролю при здійсненні переміщення через митну територію України товару, що не підлягає експортному контролю

Тема 2.6. Характеристика механізму нарахування непрямих податків під час імпорتنних операцій

План

1. Акцизний збір – непрямий податок на високорентабельні товари.
 2. Розрахунок суми акцизного збору.
 3. Умови, за якими акцизні збори не нараховуються.
 4. Перелік товарів, що відповідно до законодавства України не оподатковуються акцизними зборами.
- Література: [2; 19; 32; 33].

1. Акцизний збір – непрямий податок на високорентабельні товари.

Акцизний збір – непрямий податок на високорентабельні товари (продукцію), який включається до ціни товарів.

Перелік товарів, на які встановлюється акцизний збір та змінюються ставки акцизного збору, затверджується Верховною Радою України. Оскільки акцизний збір на імпорتنні товари є внутрішнім податком, то підакцизні імпорتنні товари не можуть підпадати за бажанням монополії аналогічних національних товарів під більш високу націнку, ніж та, яку Україна застосовує відносно вітчизняних аналогів.

Об'єктом оподаткування акцизним збором товарів є кількісні показники, а при застосуванні ставки акцизного збору у відсотках – митна вартість підакцизних товарів, які ввозяться на територію України, включаючи виготовлені за межами митної території України із давальницької сировини, ре імпортованих, а також товарів, які повертаються на митну територію України із зони митного контролю, перерахована в національну валюту України за валютним курсом Національного банку України, який діяв на дату подачі вантажної митної декларації з урахуванням фактично сплачених сум мита і митних зборів.



2. Розрахунок суми акцизного збору

Сума акцизного збору із ввезених на митну територію товарів і з товарів, вироблених в Україні, спрямовується до Державного бюджету. Контроль за правильністю обчислення і своєчасністю сплати акцизного збору з товарів, що імпортуються в Україну, під час митного оформлення здійснюється митними органами, а під час реалізації (передачі) на території України – державними податковими адміністраціями.

Під час митного оформлення таких товарів підтвердженням сплати акцизного збору є заявка-розрахунок на одержання марок з відмітками про повну сплату сум акцизного збору, які були нараховані відповідно до ставок акцизного збору та курсу валют, встановленого Національним банком України.

Якщо нарахована сума акцизного збору більша, ніж зазначено у заявці-розрахунку, імпортер повинен сплатити цю різницю на депозитний рахунок митниці; при нарахуванні меншої суми акцизного збору підлягає поверненню власникові товару та інших предметів на його вимогу протягом року з моменту митного оформлення.

Сума акцизного збору розраховується за формулою (з березня 2000 р.)	
Якщо ставка адвалорна	$C_a = V \times A$, де C_a – сума акцизного збору, V – митна вартість, A – ставка акцизного збору
Якщо ставка специфічна	$C_a = H \times A$, де C_a – сума акцизного збору, H – кількість товару у фізичних одиницях виміру, визначених відповідним законом, A – ставка акцизного збору

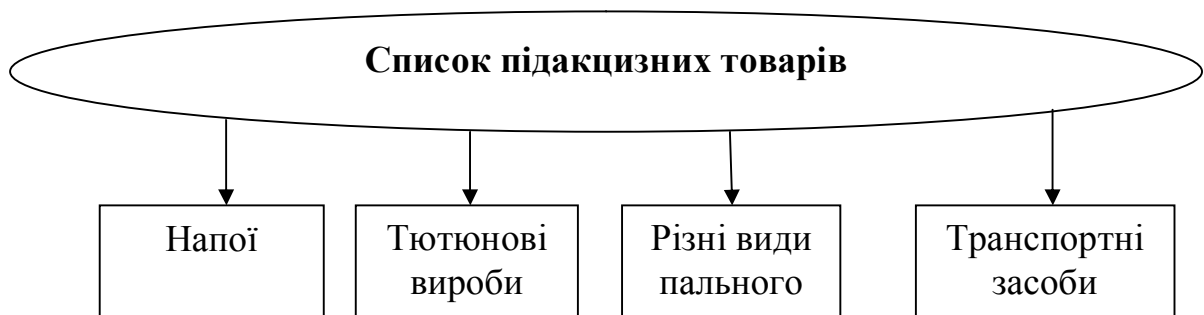

3. Умови, за якими акцизні збори не нараховуються

Акцизні збори не нараховуються

на транзит товарів через територію України

у разі тимчасового ввезення майна (за винятком лізингу – довготривалої оренди з викупом)

якщо підакцизні товари надходять на ліцензійний склад, нарахування провадять на момент випуску товарів у вільний обіг на території України

у разі ввезення готової продукції, повністю виготовленої з давальницької сировини. Під час ввезення давальницької сировини сплату акцизного збору на підакцизні товари здійснюють поданням простого векселя, завізованого податковою адміністрацією

Справляння акцизного збору має такі особливості

з реімпорту і реекспорту акцизний збір стягують у загальному порядку

товари, які ввозяться на територію України для вільного обігу, обкладають акцизним збором в установленому порядку. У разі зміни попереднього митного режиму на режим вільного обігу застосовується механізм оподаткування, чинний на день зміни митного режиму

постановою Кабінету Міністрів «Про порядок внесення обов'язкових платежів у разі імпорту окремих видів товарів» від 23 січня 1997 р. (зі змінами від 29 вересня 1997 р.) введено обов'язкове подання попередньої вантажної митної декларації при ввезенні підакцизних митних товарів зі сплатою всіх обов'язкових платежів: ввізного мита, митних зборів, акцизного збору і податку на додану вартість

4. Перелік товарів, що відповідно до законодавства України не оподатковуються акцизним збором

**Відповідно до законодавства України
не оподатковуються акцизним збором**

митна вартість ввезених і конфіскованих на території України підакцизних товарів (продукції), відносно яких не встановлено власника, а також тих, які перейшли до держави на правах спадковості

митна вартість підакцизних товарів, які провозяться через територію України транзитом

митна вартість імпортової або обороти від реалізації вітчизняної сировини, які ввозяться чи використовуються для виробництва підакцизних

--

вартість підакцизних товарів (у тому числі алкогольних напоїв і тютюнових виробів), які експортуються за межі митної території України

митна вартість зразків підакцизних товарів (продукції), ввезених на територію України із-за її меж з метою показу або демонстрації, якщо вони залишаються власністю іноземних юридичних осіб і їх використання на території України не має комерційного характеру

вартість легкових автомобілів спеціального призначення (міліція, швидка медична допомога) за переліком, визначеним Кабінетом Міністрів України, і автомобілів спеціального призначення для інвалідів, оплата вартості яких проводиться органами соціального забезпечення

До 2007 року обороти від продажу легкових, вантажопасажирських автомобілів і мотоциклів, які виготовляються українськими підприємствами усіх форм власності, за умови виробництва не менше 1000 шт. мотоциклів на рік

Комплектуючі, із яких на українських підприємствах виготовляються зазначені в Законі «Про ставки акцизного збору і ввізного мита на деякі транспортні засоби і шини до них» транспортні засоби

Тема 2.7. Моделювання алгоритму планування митних надходжень до Державного бюджету країни

План

1. Податок на додану вартість (ПДВ) як важливіший чинник наповнення Державного бюджету країн з ринковою економікою.
 2. Розрахунок бази оподаткування (БО) для товарів, що ввозяться на митну територію України.
 3. Використання принципів призначення та походження під час стягування податку на додану вартість.
- Література: [1; 2; 25; 34].

1. Податок на додану вартість (ПДВ) як важливіший чинник наповнення Державного бюджету країн з ринковою економікою

Податком на додану вартість (ПДВ) оподатковуються товари, що ввозяться (пересилаються) в Україну у порядку та за ставками, встановленими Законом України «Про податок на додану вартість».

Об'єктом оподаткування є операції платників податку при

продажу товарів (робіт, послуг) на митній території України, в тому числі операції щодо виплати вартості послуг за угодами оперативної оренди (лізингу) і операції щодо передачі права власності на об'єкти застави позичальнику (кредитору) для погашення кредиторської заборгованості заставодавача

ввезені (пересилці) товарів на митну територію України і отримання робіт (послуг), що надаються нерезидентами з метою використання або споживання на митній території України, в тому числі операції щодо ввезення (пересилки) майна за договорами оренди (лізингу), застави та іпотеки.

вивезенні (пересилці) товарів за межі митної території України і надання послуг (виконання робіт) для їх споживання за межами митної території України

2. Розрахунок бази оподаткування (БО) для товарів, що ввозяться на митну територію України

База оподаткування для товарів, які ввозяться на митну територію України

→	договірна (контрактна) вартість товарів, але не менше митної вартості, зазначеної у вантажній митній декларації з урахування витрат на транспортування, навантаження, розвантаження і страхування до пункту перетинання митного кордону України
→	сплата брокерських, агентських, комісійних та інших видів винагород, пов'язаних із ввезенням товарів
→	плата за використання об'єктів інтелектуальної власності, що належать до товарів
→	Сплата акцизних зборів імпортного мита
→	Сплата інших податків, зборів (обов'язкових платежів)

База оподаткування розраховується за формулою:

$$BO = (B + TB + BC + IB) + M + CA + IP,$$

де БО – база оподаткування,

В – митна вартість,

ТВ – транспортні витрати,

ВС – витрати з страхування до пункту перетинання митного кордону України,

ІВ – інші витрати (брокерські, агентські, комісійні),

М – імпортне мито,

СА – сума акцизного збору,

ІП – інші податки, які включаються до ціни.

У випадку, коли фактурна вартість більше митної, то базою оподаткування є фактурна вартість.

Сума податку на додану вартість нараховується за формулами	
за товарами, що обкладаються митом та акцизним збором	$СПДВ = (B + M + C_a) : 100$
за товарами, що обкладаються тільки митом	$(B + M) \times ПДВ : 100$
за товарами, що обкладаються тільки акцизним збором	$(B + C_a) \times ПДВ : 100$
за іншими товарами (що не підлягають обкладенню митом та акцизним збором)	$(B) \times ПДВ : 100$
де СПДВ – сума ПДВ; C_a – сума акцизного збору; B – митна вартість товару; M – мито; ПДВ – ставка податку на додану вартість (20%)	

Вартість товару, за якою суб'єкти зовнішньоекономічної діяльності оприбутковують імпортований товар, визначається за формулою:

$$ВІТ = БО + ПДВ$$

де ВІТ – вартість товару, що імпортується,
БО – база оподаткування,
ПДВ – податок на додану вартість.

За подальшої реалізації імпортованих товарів на території України платником податку на додану вартість додається націнка – H , і сума ПДВ буде нараховуватися за формулою:

$$СПДВ_1 = (ВІТ + H) \times 20\% : 100\%,$$

На митній території України ціна продажу імпортованого товару складає:

$$ЦР = ВІТ + H + ПДВ_1,$$

де ЦР – ціна реалізації,
ВІТ – вартість товару, імпортується,
 H – націнка.
ПДВ₁ – податок на додану вартість.

При цьому ПДВ, нарахований при проходженні митного контролю, відноситься на податковий кредит (ПК) платника податку:

$$ПК = ПДВ (ПЗ)$$

Відповідно податкове зобов'язання суб'єкта зовнішньоекономічної діяльності буде зменшено на величину даного податкового кредиту:

$$ПЗ = ПДВ_1 - ПК$$

Для робіт (послуг), які виконуються (надаються) нерезидентами на митній території України, базою оподаткування є договірна (контрактна) вартість таких робіт (послуг):

$$БО = ДВР (П),$$

де ДВР (П) – договірна вартість робіт (послуг),

Ставка податку на додану вартість складає 20%.

3. Використання принципів призначення та походження під час стягування податку на додану вартість



СПИСОК РЕКОМЕНДОВАНОЇ ЛІТЕРАТУРИ

Основна література

Навчальні посібники та підручники

1. Гребельник О. П. Митна справа : підручник / О. П. Гребельник. – 3-те вид. перероб. Та доп. – К. : Центр учбової літератури, 2010. – 472 с.
2. Ковальський В. С. Митне регулювання в Україні (Митний кодекс України: Законодавство) : збірник / В. С. Ковальський, О. С. Демський. – К. : Орінком Інтер, 2012. – 424 с.
3. Дубініна А. А. Митна справа : підручник / А. А. Дубініна, С. В. Сорокіна, О. І. Зельніченко. – К. : Центр учбової літератури, 2010. – 319 с.

Законодавчі та інструктивні матеріали

4. Митний кодекс України : Закон України від 13.03.1012 № 4495 – VI.
5. Положення про Державну митну службу України: Постанова Кабінету Міністрів України від 18.07.2007 № 940 зі змінами і доповненнями.
6. Про зовнішньоекономічну діяльність : Закон України від 16.04.1991 р. № 959 – XII зі змінами і доповненнями.
7. Про митний тариф України : Закон України від 5 квітня 2001 року № 2371 – III зі змінами і доповненнями.
8. Про ветеринарну медицину : Закон України від 25.06.1992 р. № 2498 – XII зі змінами і доповненнями.
9. Про транзит вантажів : Закон України від 20.10.1999 р. № 1172 – XIV зі змінами і доповненнями.
10. Про авторське право і суміжні права : Закон України від 23.12.1993 р. № 3792 – XII зі змінами і доповненнями.
11. Про порядок виїзду з України і в'їзду в Україну громадянам України : Закон України від 21.01.1994 р. № 3857 – XII зі змінами і доповненнями.
12. Про встановлення показників питомої ваги давальницької сировини у загальній вартості готової продукції за окремими видами операцій у зовнішньоекономічних відносинах : Постанова КМУ № 418 від 2 квітня 1998 р. зі змінами і доповненнями.
13. Положення про вантажну митну декларацію : Постанова КМУ № 574 від 09.06.97 р. зі змінами і доповненнями.
14. Про затвердження Порядку створення зон митного контролю та їх функціонування : Постанова КМУ № 1947 від 25.12.2002 р.
15. Про стандартизацію та сертифікацію : Декрет КМУ № 46-93 від 10.05.1993 р. зі змінами і доповненнями.

16. Про створення регіональних митниць та митниць ДМСУ : Наказ ДМСУ № 564 від 20.12.1996 р.
17. Інструкція про порядок заповнення вантажної митної декларації : Наказ ДМСУ № 933 від 07.11.2007 р.
18. Положення про порядок здійснення контролю за доставкою вантажів у митниці призначення: Наказ ДМСУ № 771 від 8.12.1998 р. зі змінами і доповненнями.
19. Про затвердження типової технології митного контролю та митного оформлення товарів та інших предметів: Наказ ДМСУ № 828 від 30.12.1998 р. зі змінами і доповненнями.
20. Про затвердження Правил митного контролю та митного оформлення транспортних засобів, що переміщуються громадянами через митний кордон України: Наказ ДМСУ № 1118 від 17 листопада 2005 року.
21. Порядок перевезень вантажів під митними печатками і пломбами з застосуванням книжки МДП : збірник нормативних документів. – Х. : Центр «Інтеркрес», 2000. – 223с.

Додаткова література

22. Прусс В. М. Організація митної справи в Україні : навч. посібник / В. М. Прусс, В. М. Пітерська. – Одеса : Фенікс, 2009. – 254 с.
23. Дмитрієнко Ю. М. Сучасна митна справа в Україні: проблеми і перспективи : навально-методичний посібник. – Харків : Курсор, 2004. – 265 с.
24. Ківалов С. В. Митна політика України : підруч. / С. В. Ківалов, Б. А. Кормич. – Одеса : Юр. Літ-ра, 2002. – 255 с.
25. Коломацька С. П. Зовнішньоекономічна діяльність в Україні: правове регулювання та гарантії здійснення. / С. П. Коломацька. – К. : Професіонал, 2004. – 287 с.
26. Макогон Ю. В. Митна справа: навчальний посібник / Ю. В. Макогон, А. Б. Яценко. – Київ : Центр навчальної літератури, 2005. – 224 с.
27. Митний контроль та митне оформлення : навальний посібник / М. М. Каленський, П. В. Пашко, І. Г. Бережнюк та ін.; за ред. М. М. Каленського, П. В. Пашка. – К. : Знання, 2002. – 280 с.
28. Науменко В. П. Применение таможенных режимов в Украине: теория и практика, рекомендации : практ. пособие. / В. П. Науменко. – К. : Знання, 2005. – 430 с.
29. Основи митної справи : навчальний посібник /за ред. В. П. Пашка, К. : Знання, 2002. – 319 с.
30. Пашко П. В. Основи митної справи в Україні : навчальний посібник. – К. : Знання, 2004. – 732 с.

31. Румянцев А. П. Зовнішньоекономічна діяльність : навчальний посібник / А. П. Румянцев, Н. С. Румянцева. – К. : ЦНЛ, 2004. – 384 с.
32. Товарна номенклатура зовнішньоекономічної діяльності. – К. : Юрист, 2-ге видання. – 2004. -323 с.
33. Українська класифікація товарів зовнішньоекономічної діяльності. Довідник: у 2 т. / за заг. ред. В. Л. Іванова. – Львів : Леонорм – стандарт, 2001. – Т. 1. – 282 с. – Т. 2. – 300 с.
34. Ярема Б. П. Особливості оподаткування товарів при переміщенні через митний кордон України : навчальний посібник. – К. : Професіонал, 2004. – 272 с.

ЗМІСТ

ВСТУП	3
РОЗДІЛ I. Тема 1. 1. Загальні положення митного регулювання	4
Тема 1. 2. Економічна природа митного тарифу, його класифікація та функціональні завдання	7
Тема 1. 3. Ввізне мито – податок на зовнішню торгівлю	13
Тема 1. 4. Специфіка використання експортного мита під ас регулювання національного ринку	23
Тема 1. 5. Особливості нарахування митного тарифу залежно від виду мита	28
Тема 1. 6. Застосування особливих видів мита як обмежувальних заходів	38
Тема 1. 7. Диференціація митних ставок залежно від країни походження товару	46
РОЗДІЛ II. Тема 2. 1. Економічні наслідки застосування митного тарифу для країни	51
Тема 2. 2. Вплив митного тарифу на становище національного споживача і виробника та доходи держави	59
Тема 2. 3. Чисті втрати країни від впровадження тарифного захисту	64
Тема 2. 4. Визначення фактичного та оптимального рівня митного тарифу	68
Тема 2. 5. Заходи нетарифного регулювання зовнішньоекономічної діяльності на території України	74
Тема 2. 6. Характеристика механізму нарахування непрямих податків під час здійснення імпорتنих операцій	90
Тема 2. 7. Моделювання алгоритму планування митних надходжень до Державного бюджету країни	94
СПИСОК РЕКОМЕНДОВАНОЇ ЛІТЕРАТУРИ	98

Навчальне електронне видання
комбінованого використання
Можна використовувати в локальному та мережному режимах

МИТНЕ РЕГУЛЮВАННЯ

Опорний конспект лекцій
в схемах і таблицях

для студентів

денної та заочної форм навчання ступеня освіти бакалавр
спеціальності 076 «Підприємництво, торгівля та біржова діяльність»

Укладачі:

ГОЛОВКО Микола Павлович
ПОЛУПАН Валентин Вадимович
ТАНЦЕРОВ Андрій Олександрович

Відповідальний за випуск зав. кафедри товарознавства в митній справі
д-р техн. наук, проф. М.П. Головка

План 2018 р., поз. 74/

Підп. до друку 07.12.2018 р. Один електронний оптичний диск (CD-ROM);
супровідна документація. Об'єм даних 32 Мб. Тираж 10 прим.

Видавець і виготівник

Харківський державний університет харчування та торгівлі
вул. Клочківська, 333, Харків, 61051.

Свідоцтво суб'єкта видавничої справи ДК № 4417 від 10.10.2012 р.